

17



71713

M O D E L O
D E
U T I L I D A D

para "UN UTIL DE TRABAJO PORTA-PASTILLAS CORTANTES", a favor de Don SANTIAGO MARIN SEGARRA, residente en BARCELONA, Mallorca nº 416.

= . =

MEMORIA DESCRIPTIVA

El presente modelo de utilidad se refiere a un útil de trabajo, porta-pastillas cortantes.

Más concretamente se refiere a un porta herramientas en el que la herramienta cortante son pastillas tipo "Widia" y similares.

5.

En este modelo se comprende un cuerpo general, preferentemente prismático terminado en una cabeza en la que existe un medio prensor que actúa paralelamente a un plano de asiento, establecido en rebaje en la zona angular frontal, comprendiendo este elemento prensor un elemento de maniobra para provo-

10.

71713.17 FE



car su progresivo descenso, un amortiguador elástico que preserva a la pastilla de presiones irregulares y una uña intermedia que participando de esta presión la transmite directamente a la pastilla.

5. Con el fin de facilitar la explicación se acompaña a la presente memoria una lámina de dibujos en la que se ha representado un caso de realización que se cita a título de ejemplo.

En el dibujo:

10. La figura 1, muestra la vista en perspectiva del porta herramientas y la pastilla,

la figura 2, indica en detalle la sección transversal por la zona de presión.

15. Consiste esencialmente en un cuerpo 1 terminado en una cabeza 2 en la que existe un rebajo frontal 3 para recibir en él a la pastilla 4, comprendiendo esta cabeza un prensor 5 accionable mediante la palanca 6 que sirve para la rotación del tornillo 7 que proporciona el avance a dicho prensor.

20. Debajo de la boca del prensor existe una uña de apriete 8 que se halla contrarrestada por la acción del tope elástico 9 impulsado por adecuado muelle 10 axial al mismo.

El rebajo frontal mencionado tiene un asiento rectificado y postizo 11 fijado por medio de un tornillo o similar.

25. La pastilla 4 se asienta en dicho rebajo en la orientación conveniente y es presionada con uniformidad, evitando así posibles roturas por la acción de esfuerzos anormales, y dando por lo tanto un máximo de rendimiento.

30. El modelo, dentro de su esencialidad, puede ser llevado a la práctica en otras formas que difieran en detalle de la indicada a título de ejemplo en la descripción, a las cuales alcanzará igualmente la protección que se recaba. Podrá, pues, construirse

71713

17 F



en cualquier forma y tamaño, con los medios y materiales más adecuados por quedar todo ello comprendido en el espíritu de las reivindicaciones.

= . =

N O T A

5. Descrito el objeto y utilidad de la invención, lo que se declara como no divulgado ni practicado en España, comprende las siguientes reivindicaciones:
10. 1. Un útil de trabajo, porta-pastillas cortantes, caracterizado esencialmente por el hecho de comprender en la extremidad de un cuerpo substancialmente alargado, una cabeza que comprende una zona rebajada frontal, un elemento prensor, regido por la maniobra de un tornillo, operante sobre dicha zona de la cabeza, estando interpuesta entre este elemento prensor y el rebajo citado, una uña que se halla contrarrestada por el impulso de un émbolo buzo, como tope elástico dispuesto axialmente sobre un muelle que trabaja a la extensión.
15. 2. Un útil según la anterior reivindicación en el que, el rebajo frontal mencionado sirve como alojamiento de la pastilla cortante, la que por la parte inferior asienta sobre una base postiza rectificadora, fijada eventualmente en el rebajo
20. 3. Un útil de trabajo, porta-pastillas cortantes. Según se describe y reivindica en la presente memoria que consta de tres hojas foliadas y escritas a máquina por una sola cara, acompañadas de una lámina de dibujos.

Madrid, a 17 FEB. 1959

p. a.

JAIME ISERN MIRALLES

71713

17



Fig. 1

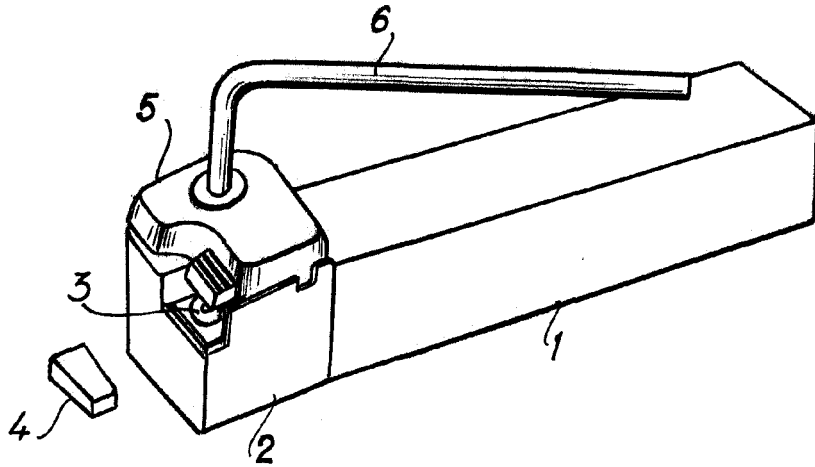
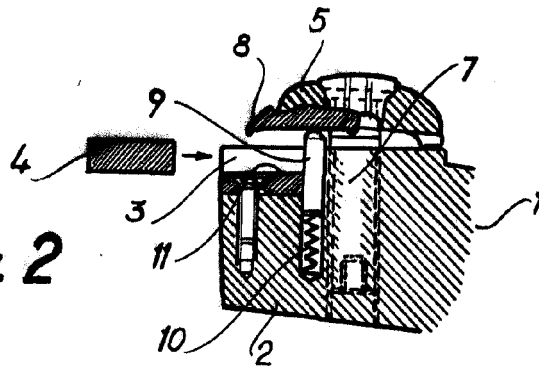

Fig. 2



Madrid, 17 FEB. 1959
Jaime Isern

p.p.