

71702

MODELO DE UTILIDAD

LB/LB F.1262.

280



71702

## *Memoria Descriptiva*

*sobre:*

"Aisladores de caperuza y espiga que funcionan bajo la lluvia".

=====

*Solicitante:* COMPAGNIE GENERALE D'ELECTRO-CERAMIQUE,  
entidad francesa, residente en 12 Rue de la Baume,  
PARIS, Francia.

=====

El presente Modelo de Utilidad se relaciona con perfeccionamientos introducidos en los aisladores de la clase de caperuza y varilla que constituyen los elementos de cadenas de suspensión.

5. Se sabe que cuando están en servicio, estos

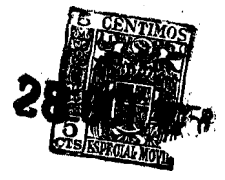

71702

elementos se cubren de una capa de polvo más o menos adherente y más o menos conductora que puede disminuir considerablemente el aislamiento de la cadena.

Se ha intentado paliar este inconveniente

5. construyendo los elementos de tal modo que estos depósitos lleguen a ser cada vez más difíciles o estén sometidos a la acción de lavado de la lluvia.

Así, pues, se han preconizado diferentes medios o elementos tales como: aletas inferiores profundas

10. para retardar el depósito de polvo, aumento de la pendiente de la parte superior del cuerpo aislante para hacer más eficaz la acción de la lluvia; superficie inferior del cuerpo aislante definida (hecha abstracción de la parte central para empotramiento de la varilla), por
15. una línea que se eleva sobre la horizontal, de la parte central a la parte periférica.

La forma particular de las aletas solo pueden retardar el depósito de polvo sin impedirle, a la vez que hace más difícil la acción de lavado de la lluvia.

20. La conformación anteriormente descrita de la superficie inferior del cuerpo aislante permite el lavado de esta superficie por las aguas de lluvia, pero vá acompañada de una disminución importante de la línea de fuga al mismo tiempo que favorece la aparición
25. de los efluvios en la proximidad de la varilla.

La invención tiene por objeto remediar estos inconvenientes y se comprenderá con más facilidad haciendo referencia al dibujo adjunto, en el que:

30. La fig. 1 representa parcialmente en corte, el perfil esquemático de un aislador de tipo conocido,



# 71702

en el que se ha perfeccionado, mediante una conformación especial de la superficie inferior de la parte aislante, la acción de lavado de la lluvia.

5. La fig. 2 representa parcialmente en corte de perfil una ejecución según el presente invento.

La fig. 3 es una vista por encima de la ejecución, según se ha representado en la fig. 2.

La fig. 4 representa parcialmente un perfil en corte de otra forma de ejecución recomendable.

10. La fig. 5 representa parcialmente de perfil en corte otra forma de ejecución recomendable.

La fig. 6 es una vista por debajo de la forma de ejecución representada en la fig. 5.

15. El elemento según la figura 1 está constituido por una caperuza o sombrero 1, en fundición, encajado sobre un cuerpo aislante 2 en el que vá empotrada una varilla metálica 3. La línea generatriz 4 que define el perfil de la superficie inferior del elemento se eleva sobre la horizontal yendo de la parte central del aislador a la parte periférica.

20. En la forma de ejecución representada en la fig. 2, esta línea 4 es un segmento de recta que se une por un redondeado 5 con la generatriz 6 de la superficie superior y por un redondeado 7 con la parte central inferior del cuerpo aislante.

25. En razón de esta forma particular, las aguas recogidas sobre la superficie superior humedecen la superficie inferior en lugar de agotarse sobre el borde 5 como sucede con los aisladores usuales y pasan de la región próxima al redondeado 7 a la superficie superior

30.

71702



del aislante del elemento inferior de la cadena.

De este modo, no tan solo la superficie inferior del aislante de cada elemento se lava, sino que también el agua de lavado de un elemento es recogida sobre el elemento inferior siguiente de la cadena y contribuye a un lavado más eficaz.

Pero, un aislante según la fig. 1, solo posee una línea de fuga relativamente corta, debido a la ausencia de las aletas dispuestas usualmente sobre la superficie inferior del cuerpo aislante.

Según la presente invención, en la forma de ejecución representada en las figuras 2 y 3 se ha alargado esta línea disponiendo en la parte superior del cuerpo aislante una serie de aletas en espiral 10, en número de tres en la forma de ejecución representada, dispuestas regularmente de tal modo que todo corte radial haga aparecer por lo menos tres secciones de aletas. De este modo, el agua no puede acumularse a perpetuidad entre las aletas espirales de la parte superior, puesto que vá guiada por estas últimas hasta la periferia del cuerpo aislante desde donde circula por la parte inferior.

En la forma de ejecución representada en la fig. 4, la generatriz 4 en lugar de ser un segmento de recta como en las formas de ejecución de las figuras 1 y 2, es una curva que se une al redondeado 7 limitando el perfil de una aleta 11 en la proximidad inmediata de las varilla; esta aleta localiza de un modo bien definido la circulación del agua habiendo lavado las superficies superiores e inferiores de un aislador,

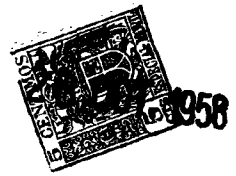

71702

sobre la parte central del elemento inferior de una cadena. Esta aleta perfecciona además su comportamiento en lo que afecta a los efluvios en la proximidad de la varilla así como la línea de fuga.

5. En la forma de ejecución representada en las figuras 5 y 6 el aislador lleva en la superficie inferior del cuerpo aislante, además de la aleta circular 11, dos aletas espirales 12; yendo dirigidas las aletas de la superficie inferior del cuerpo aislante en sentido opuesto a las de la superficie superior; de este modo los filetes de agua guiados por las aletas superiores tienen una componente tangencial de la velocidad que les permite, después de haber pasado a lo largo del borde 5, ajustarse profundamente entre las aletas de la superficie inferior del cuerpo aislante hacia la parte central delantera antes de reunirse sobre la arista de las aletas 12.
- 10.
- 15.

- Se sobrentiende que las formas de ejecución representadas en las figuras 2, 3, 4, 5 y 6 han sido dadas solamente a título de ejemplo y que pueden modificarse sin salirse por ello del área de la presente invención, la forma de la línea 4, la separación, el paso, el perfil, el número de las aletas espirales aun cuando es evidente que para distribuir mejor la circulación del agua por la periferia, es recomendable disponer por lo menos dos aletas en espiral.
- 20.
- 25.

También se puede hacer que terminen las aletas en la periferia del cuerpo aislante o pararlas antes.

N O T A

30. Descrita suficientemente la naturaleza del

71702



2 1958

- invento, así como la manera de realizarlo en la práctica, debe hacerse constar que las disposiciones anteriormente indicadas son susceptibles de modificaciones de detalle en cuanto no alteren su principio fundamental. También
5. se hace constar que el invento corresponde a una solicitud de patente presentada en Francia con fecha 5 de noviembre de 1957, nº 517, acogiéndose por lo tanto, a los beneficios que conceden los convenios internacionales en vigor, siendo lo que constituye la esencia del referido invento y por lo
10. que se solicita Patente de Invención por 20 años en España: "Aisladores de caperuza y espiga que funcionan bajo la lluvia"; caracterizándose por lo siguiente:
- 1<sup>a</sup>.- Aisladores de caperuza y espiga que funcionan bajo la lluvia, del tipo aislador capot y
15. varilla autolavable cuya superficie inferior del cuerpo aislante está definida por una línea generatriz que se eleva sobre la horizontal de la parte central a la parte periférica, caracterizándose porque tiene en la superficie superior del cuerpo aislante una aleta en espiral, por lo
20. menos.
- 2<sup>a</sup>.- Aisladores, según lo especificado en la reivindicación 1<sup>a</sup>, caracterizándose por la disposición en la superficie superior del cuerpo aislante de varias aletas en espiral regularmente distribuídas.
25. 3<sup>a</sup>.- Aisladores, según reivindicaciones 1<sup>a</sup> o 2<sup>a</sup>, caracterizándose porque hay prevista una aleta circular sobre la superficie inferior en la proximidad inmediata del alojamiento de la varilla.
30. 4<sup>a</sup>.- Aisladores, según reivindicaciones 1<sup>a</sup> a 3<sup>a</sup>, caracterizándose porque llevan en la superficie inferior

71709

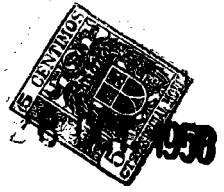

del cuerpo aislante una aleta espiral, por lo menos.

5.  
5º.- Aisladores, según reivindicación 4ª, caracterizándose porque la superficie inferior del cuerpo aislante tiene varias aletas en espiral distribuidas de un modo regular.

6º.- Aisladores de caperuza y espiga que funcionan bajo la lluvia; tal y como queda sustancialmente descrito en la presente memoria e ilustrado en los adjuntos dibujos.

10. Esta memoria consta de siete hojas escritas a máquina por una sola cara.

Madrid, 28 OCT. 1958

COMPAGNIE GENERALE D'ELECTRO-CERAMIQUE.

J. GÓMEZ ACEBO Y MODET  
P. P.

71702

ESCALA VARIABLE.

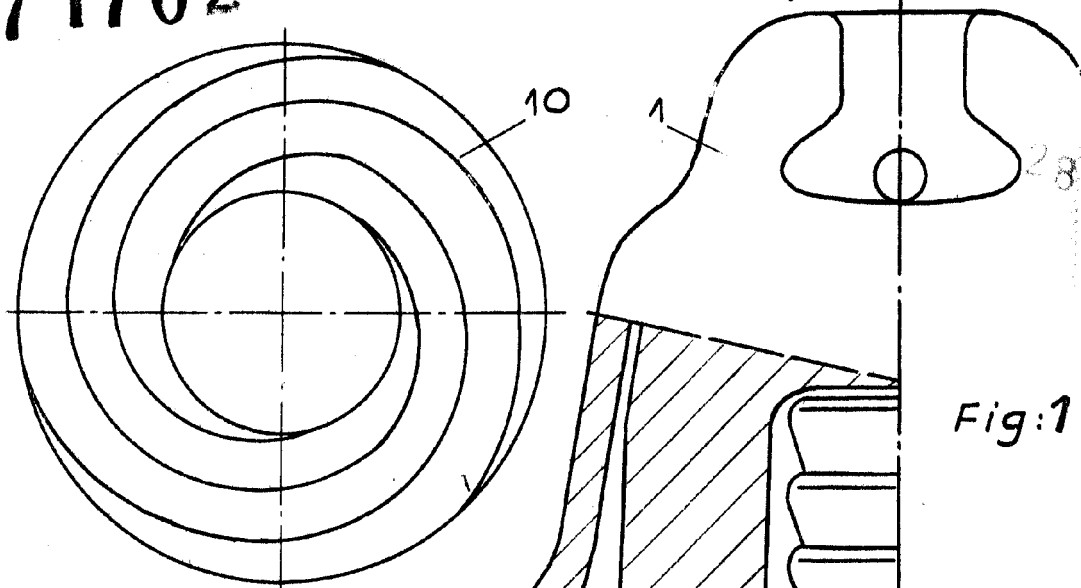

Fig:1

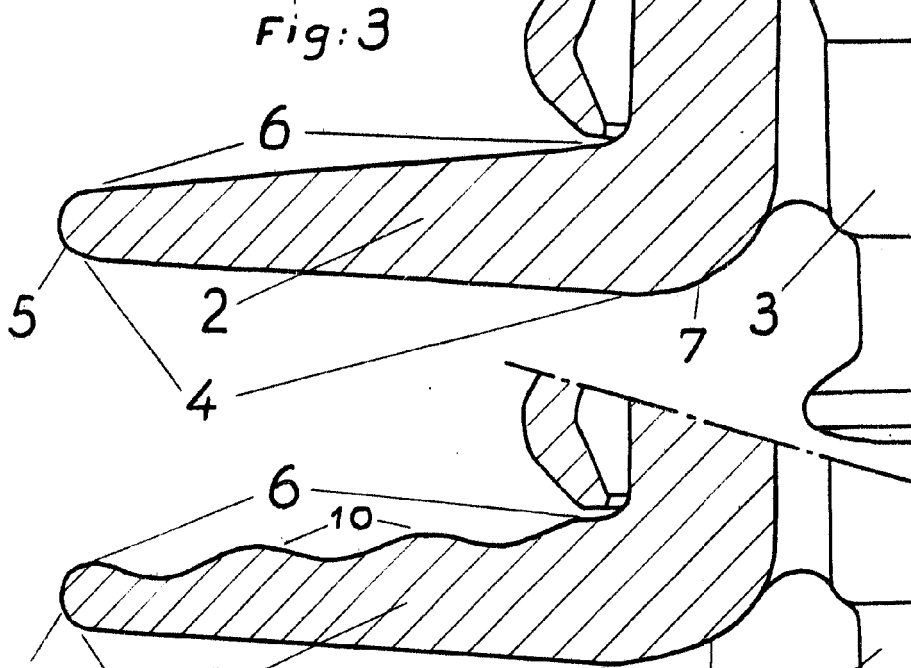
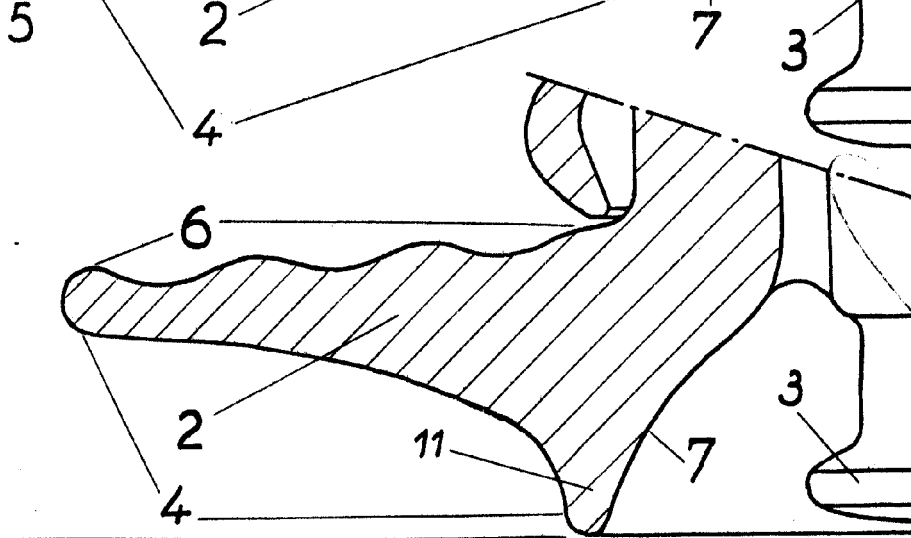

Fig:2



Madrid, 1958

J. DOMESTACERO Y MOYET

Fig:4

ESCALA VARIABLE.  
**7 1709**

fig:6

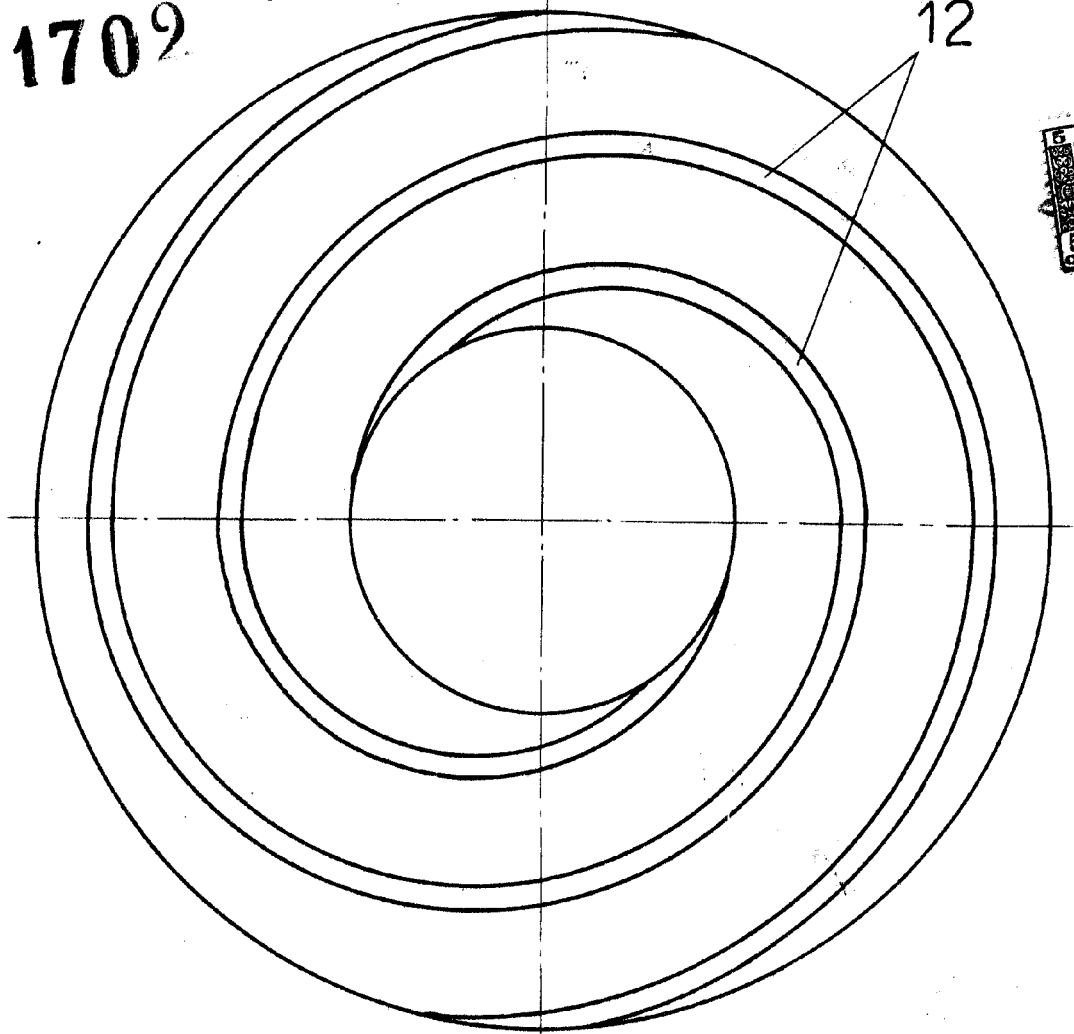
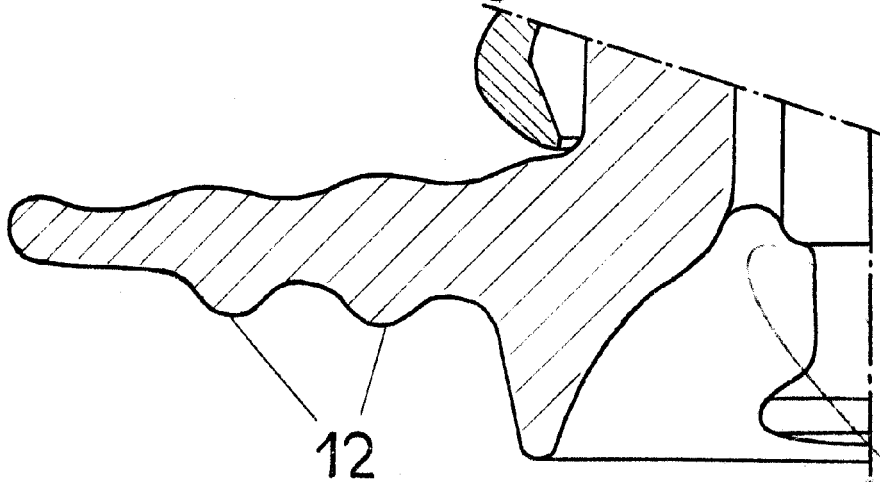

fig:5



Madrid,

J. GÓMEZ ACEBO Y CAÑA

