

71090

71090

M E M O R I A D E S C R I P T I V A

correspondiente a la solicitud de registro de un MODELO DE UTILIDAD, a favor de D. Rafael OLIVER SOLER; D. ISIDORO RAMON MARTOS Y D. CARLOS PICATOS-TE MALUENDA, de nacionalidad española, residentes en Madrid, Ayala 88 y por: UNA PIEZA METALICA DE INTERCONEXION PARA CONDUCTORES ELECTRICOS.

- o - o - o - o - o - o - o - o - o - o -

Consiste el Modelo de Utilidad cuyo registro se solicita en una pieza de interconexión para conductores eléctricos, que está constituida por una lámina metálica de forma rectangular, si bien en cada uno de sus extremos lleva un estrechamiento.

Esta lámina está destinada para acoplar en ella y en cada uno de dichos extremos, una pieza también metálica, que tiene la particularidad de llevar en uno de sus extremos un dispositivo para el enganche o aprisionamiento del cable o conductor, y porque en el otro, mediante la forma conveniente que para el caso se dá, permite el encaje o acoplamiento de dicha pieza sobre el terminal o estrechamiento de la pieza o lengüeta metálica rectangular a la que antes hemos hecho referencia.

De esta suerte, si cada una de las piezas últimamente descritas se hacen solidarias al terminal de un conductor por aprisionar éste en la parte que lleva dispuesta para tal efecto, y cada una de dichas piezas se introduce en el



estrechamiento de la pieza o lengüeta metálica, la conexión, con tal pieza o lengüeta se produce instantáneamente, ya que basta la simple presión de aquella pieza de contacto sobre ésta lengüeta.

Y si por el otro extremo se efectúa análoga operación con otra pieza solidaria a otro cable o conductor, los dos cables o conductores quedarán interconexiónados por este dispositivo.

Para efectuar la desconexión basta realizar la operación a la inversa. o sea, desencajar la pieza terminal del estrechamiento de la lámina o lengüeta de interconexión.

Esta pieza de interconexión puede ir montada dentro de una caja de conexiones o revestida de material aislante, según se emplee en posiciones fijas o se efectúe la conexión aislada.

En la hoja de dibujos que se acompaña, a título de ejemplo, se representa en la fig. 1ª una vista anterior y posterior de la pieza de interconexión, objeto de esta solicitud de registro, tal y conforme queda montada, o sea, habiéndose introducido en la lengüeta o pieza base objeto de la fig. 2ª, Los terminales o piezas de contacto que en anverso, reverso y de perfil se muestran en la fig. 3ª.

Podrá apreciarse en la fig. 1ª como esta pieza de la fig. 3ª se acomplan por simple introducción en los estrechamientos de la lengüeta objeto de la fig, 2ª.

En resumen, reivindican los recurrentes en virtud de la presente solicitud de registro de Modelo de Utilidad, en España y sus Colonias, por el plazo de 20 años que determina el vigente Estatuto de la Propiedad Industrial, el privilegio exclusivo de fabricación, venta y explotación

71690

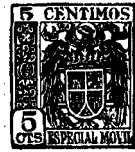

industrial del objeto del mismo, el cual queda esencialmente caracterizado por las siguientes

NOTAS.- REIVINDICACIONES

PRIMERA.- Una pieza metálica de interconexión para conductores eléctricos, esencialmente caracterizada por la circunstancia de estar constituida por una lengüeta rectangular, que en cada uno de sus dos extremos lleva un estrechamiento para acoplar en ellos por simple encaje o presión otra pieza, que por su forma permite tal encaje y cuya pieza lleva una prolongación con un dispositivo que permite aprisionar en él el cable o conductor que a la misma a de ser solidaria.

SEGUNDA.- Una pieza metálica de interconexión para conductores eléctricos, según se reivindica anteriormente y asimismo esencialmente caracterizada por la circunstancia de que la interconexión entre los dos cables se produce por el simple encaje o acoplamiento a cada uno de los extremos de la lengüeta o pieza metálica, las piezas de contacto a que antes se ha hecho referencia, cuyas piezas son solidarias a los respectivos cables o conductores y porque el conjunto de dicha pieza de interconexión puede ir revestido de material aislante o montado dentro de caja o dispositivo apropiado, según se emplee para conexiones aisladas o en posiciones fijas.

TERCERA.- UNA PIEZA METALICA DE INTERCONEXION PARA CONDUCTORES ELECTRICOS.

Todo tal y como se describe en la anterior Memoria, que consta de tres hojas mecanografiadas por una sola cara y se representa a titulo de ejemplo en la hoja unica de dibujos que se acompaña.

Madrid, 16 de Febrero de 1.959

P. A.



71690

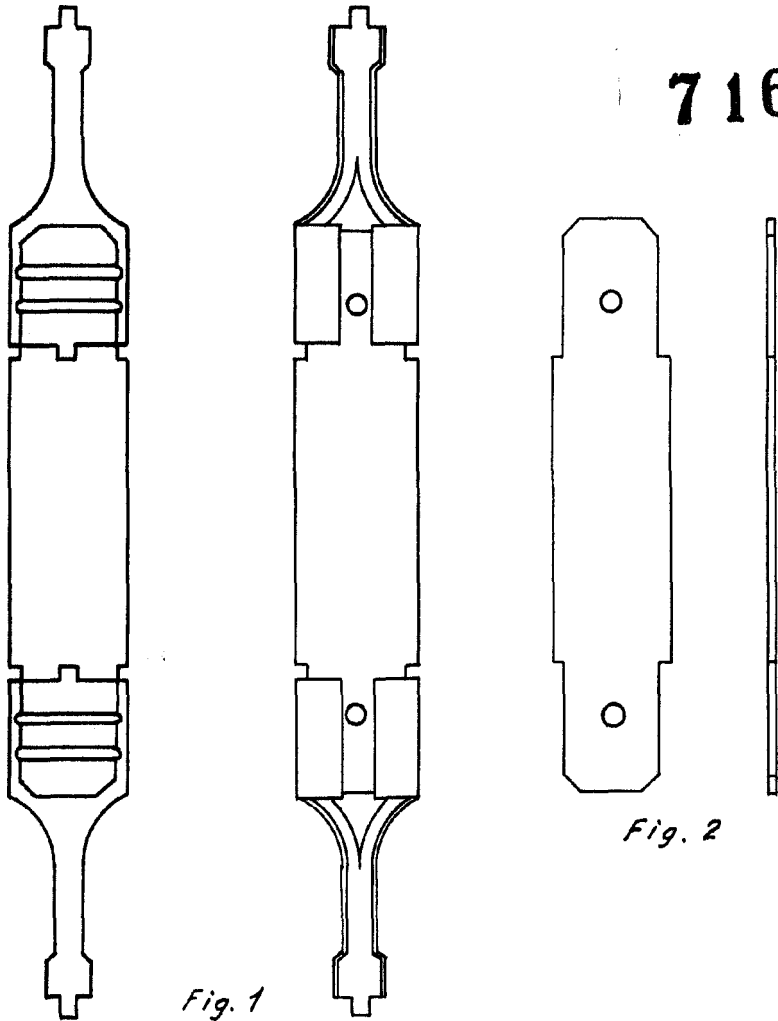

Fig. 1

Fig. 2

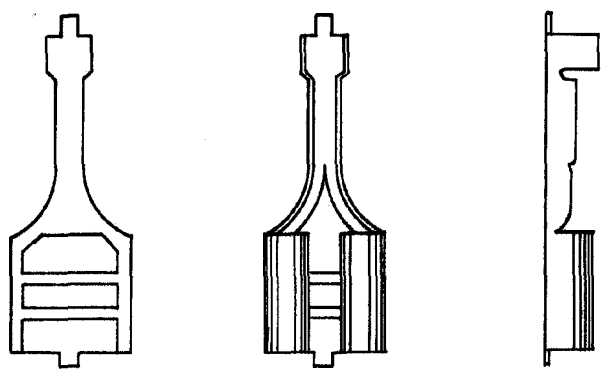

Fig. 3

Madrid, 16 de Febrero de 1.959

CARLOS P. MARTOS Y RAMON
P. F.
[Handwritten signature]