



71683

MODELO DE UTILIDAD

por veinte años

a favor de

Don José BAGUE SORINES

de nacionalidad española

residente en LAS PLANAS-Gerona- Carretera 19.

P O R

"SUJETADOR Y TERMINAL DE CONEXION PARA CABLE ELECTRICO A  
BUJIAS".

-----

MEMORIA DESCRIPTIVA

Consiste el objeto del presente Modelo de Utilidad por veinte años, en un sujetador y terminal de conexión para cable eléctrico a bujias.

Hasta la fecha no se conoce en el mercado un sujetador y  
5 terminal de conexión para cable eléctrico a bujias, como el que es objeto de éste Modelo de Utilidad, caracterizado en el cuerpo de ésta memoria descriptiva.



Para la mejor comprensión del objeto de éste Modelo de Utilidad, se acompaña a ésta memoria descriptiva un plano explicativo de las particularidades de éste nuevo sujetador y terminal, apreciándose en el mismo sus particularidades esenciales;.

En la Figura -A- se se aprecia un corte de dicho sujetador y terminal viéndose en:

- 15       -1- la bujía sobre la cual se establece dicho conducto.
- 2- se aprecia una tuerca alargada.
- 3- se aprecia una ranura que lleva dicha tuerca -2-.
- 4- se aprecia una arandela que se introduce en la mentada ranura -3-.
- 20       -5- en ésta indicación se aprecia el terminal de un diámetro mayor que el de la propia tuerca.
- 6- se aprecia un bulón grafilado, de material aislante de un diámetro mayor que el de la tuerca que, permite el enroscado o desenroscado de ésta en la bujía, sin necesidad de ninguna herramienta y sin que el terminal gire ni pierda el mínimo contacto con la bujía.
- 25

En la Figura -B- se aprecia una vista cortada y de pájaro viéndose las particularidades antes expresadas.

En ésta última figura se completa la indicación de la anterior, y máxime para la visialidad de la misma de otro modo.

Descrito suficientemente el objeto del presente Modelo de Utilidad por veinte años, solamente cabe hacerse constar que, podrá ser objeto de mejoras siempre y cuando no se altere la esencialidad del mismo no invalidándolo el cambio de forma ni los materiales a emplear en su fabricación o construcción.

-----



REIVINDICACIONES

reivindica el recurrente la propiedad y el derechos exclusiv  
40 vo de fabricación en España y sus Dominios, caracterizado  
esencialmente en las siguientes reivindicaciones:

1a. Sujetador y terminal de conexión para cable eléctrico  
a bujias, caracterizado esencialmente por un cuerpo a modo  
de tuerca alargada lleva una ranura en todo su contorno a  
45 la que se introduce una arandela de retención junto con el  
terminal que va colocada sobre ésta.

2a. Sujetador según reivindicación anterior, caracteriza-  
do esencialmente porque el terminal es de un diámetro mayor  
que el de la tuerca, pudiendo girar ésta sin que el terminal  
50 o cable cambien de dirección.

3a. Sujetador según reivindicaciones anteriores, caracte-  
rizado esencialmente porque el extremo de la tuerca lleva  
un bulón grafilado (material aislante) de un diámetro mayor  
que el de la propia tuerca y que permite el enroscado o  
55 desenroscado de ésta en la bujía, sin perder contacto con  
la bujía.

4a Por "SUJETADOR O TERMINAL DE CONEXIÓN PARA CABLE ELEC-  
TRICO A BUJIAS".

Sean cuales fueren las circunstancias que concurren en la  
60 esencialidad del presente Modelo de Utilidad.

Consta ésta memoria descriptiva de tres hojas mecanogra-  
fiadas por una sola cara, numeradas, foliadas y acompañadas  
de un plano explicativo a título de ejemplo.

Madrid dieciseis de Febrero de 1959

P.A.

71683

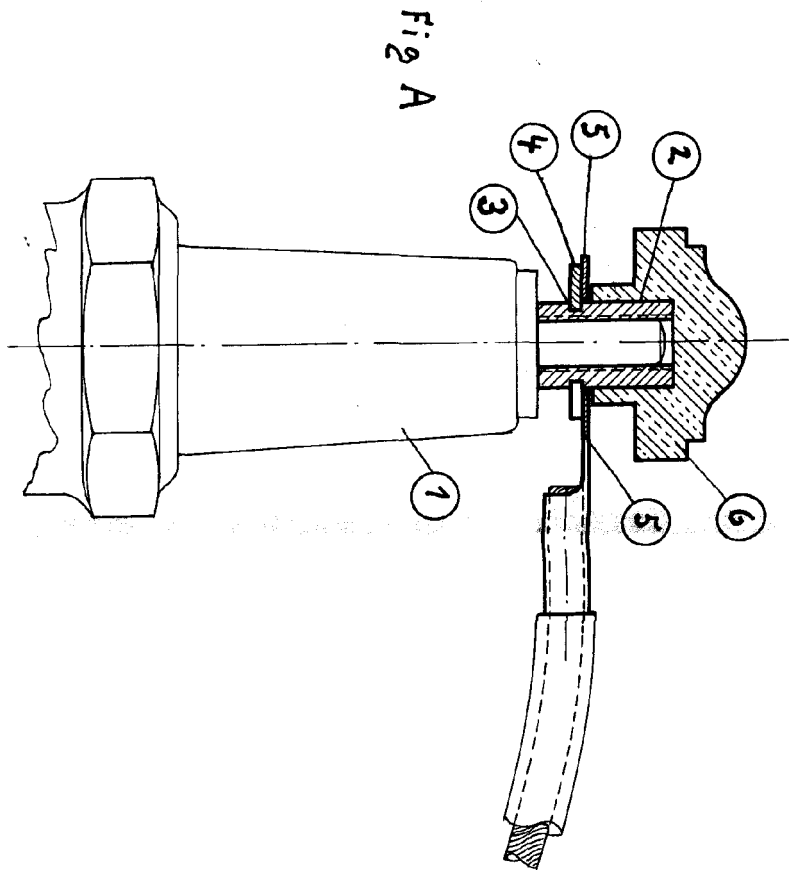

Fig A

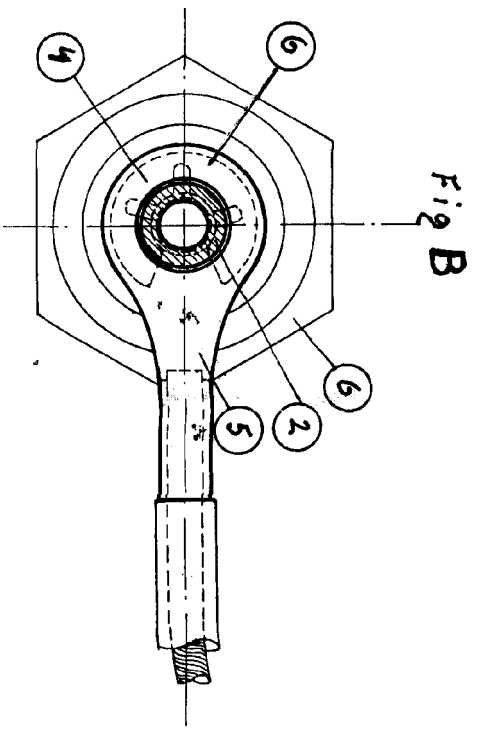

Fig B

Escala variable  
Madrid 16 Febrero 1959

P.A.  
*[Signature]*