



71680

M O D E L O
D E
U T I L I D A D

para "CURVA UNIVERSAL PARA CONDUCCIONES DE TRANSPORTE NEUMATI-
CO", a favor de Don MARIO ORTEGA RIERA, domiciliado en BARCE-
LONA, Moragas, 3.

= . =

MEMORIA DESCRIPTIVA

5. El presente modelo de utilidad se refiere a una curva universal para conducciones de transporte neumático, particularmente para el transporte de documentos u otros objetos mediante cartuchos que son impulsados por una diferencia de presiones de aire a lo largo de conducciones tubulares que conectan las estaciones de transporte.

10. El objeto del modelo es el proporcionar una curva universal de la clase indicada, que, constando únicamente de dos piezas diferentes, permite obtener la mayor parte de curvas distintas utilizadas en las conducciones de transporte descri-

71680

10 FE



tas. Por ejemplo se puede construir curvas reducidas a 90° , curvas de amortiguación o frenos y desvíos con tan sólo combinar adecuadamente las piezas componentes de la curva.

5. Para ello el modelo se caracteriza porque comprende una curva de conexión provista de un extremo recto conectable a la conducción general de transporte y de un extremo curvo, opuesto al anterior, que comprende un arco de una curva reducida normal y está terminado en dispositivos de acoplamiento receptores de dispositivos equivalentes de una pieza igual para formar una curva o desvío, o bien de dispositivos equivalentes de una curva de enlace a cuyo extremo opuesto se conecta otra curva de conexión para formar una curva de más de 90° .

10. Preferiblemente las curvas de conexión comprenden un arco de 45° y la curva de enlace un arco de 90° , de manera que la conexión de dos curvas de conexión puede dar lugar a una curva de 90° o a un desvío paralelo, mientras que la inserción de una curva de enlace entre las anteriores permite obtener una curva de 180° o amortiguador.

15. El modelo es descrito con mayor detalle en la siguiente descripción que hace referencia a una realización preferida que se cita a título de ejemplo no limitativo.

En los dibujos:

20. La figura 1 muestra esquemáticamente la disposición de dos curvas de conexión con una curva de enlace para formar un freno o amortiguador;

la figura 2, muestra la manera de formar una curva de 90° con dos curvas de conexión;

la figura 3 muestra la formación de un desvío paralelo, y

25. la figura 4 es un detalle de la conexión de las curvas, en perspectiva.

30.

716801



De acuerdo con lo representado en los dibujos, el modelo se basa en la combinación de dos tipos de piezas consistentes en una curva de conexión 10 y una curva de enlace 11, las cuales pueden ser conectadas de distintas manera a fin de obtener efectos distintos.

5.

La curva de conexión 10 comprende un extremo de conexión 12 dispuesto para unir el accesorio al extremo de una conducción de transporte convencional, no representada. Esta conexión se puede realizar por cualquiera medios conocidos, por ejemplo mediante un acoplamiento de platinas 13 (fig. 4) unidas a los extremos respectivos de la conducción y de la curva, cuyas platinas están provistas de agujeros 14 por los que se puede hacer pasar tornillos o medios de fijación equivalentes.

10.

La pieza 10, después de una sección recta 15 de mayor o menor longitud según se desee, se prolonga en una porción curva 16 cuya sección transversal se ensancha de modo conocido en el sentido del plano de la curva a fin de facilitar el paso por esta última de los cartuchos de transporte. Estas curvas ensanchadas, no obstante, no forman parte de las reivindicaciones del presente modelo de utilidad por cuanto ya son conocidas (ver figura 47 del artículo TRANSPORTE; tomo 10 (Apéndice), pg. 696, de la ENCICLOPEDIA UNIVERSAL ILUSTRADA; Espasa Calpe S.A., Barcelona 1933).

15.

20.

La porción ensanchada forma una curva 16 que en el caso representado abarca un ángulo de 45° , y termina en un dispositivo de unión tal como el ilustrado en la figura 4.

25.

Dos de las curvas de conexión descritas pueden ser conectadas directamente para formar una curva de 90° según se indica la figura 2 o bien, de acuerdo con la figura 3, formando un desvío paralelo.

30.

Peró también, según indica la figura 1, dos curvas de



71680¹ FEB.

5. conexión 10 y 10a pueden ser conectadas por intermedio de una curva de enlace 11 que comprende platinas o dispositivos extremos equivalentes, acoplables a los dispositivos de los extremos 17 y 17a de las curvas de conexión. En la figura 1 la curva de enlace 11 comprende un arco de 90° que sumado con los 45° de cada una de las curvas de conexión forma una curva de 180° utilizable como freno o amortiguador de llegada.

10. La sección transversal de la curva de enlace puede ser continua de un extremo a otro o bien creciente en ensanchamiento hacia su parte central; en todo caso las secciones de sus extremos son las correspondientes a las secciones de los extremos 17 de las curvas de conexión.

15. Como se comprende, el arco comprendido por las dos piezas puede ser variado, con respecto a los indicados, y dichas piezas pueden ser conectadas de otras maneras que son perfectamente imaginables por el técnico, para obtener una gran variedad de variaciones que quedarán igualmente comprendidas en el objeto del modelo. Por consiguiente la invención podrá ser llevada a la práctica en cualquier forma y tamaño, con los materiales más adecuados, por quedar todo ello comprendido dentro

20. del espíritu de las reivindicaciones.

= . =

N O T A

Descrito el objeto y utilidad del invento, lo que se declara no practicado ni divulgado en España, comprende las siguientes reivindicaciones:

25. 1. Curva universal para conducciones de transporte neumático, caracterizada porque comprende una curva de conexión



71680 16 E

5. proviata de un extremo que tiene dispositivos de conexión a la conducción de transporte, y de una sección curva que abarca una fracción de cuadrante de circunferencia, y una curva de enlace que abarca una fracción de semicircunferencia, estando los extremos de la curva de enlace y de las curvas de conexión provistos de dispositivos de fijación mutua.

10. 2. Curva según la reivindicación 1, caracterizada porque las curvas de conexión comprenden un arco de 45° y la curva de enlace un arco de 90° , de manera que el acoplamiento directo de dos curvas de conexión da una curva de 90° o un desvío, mientras que la inserción de una curva de enlace entre las anteriores proporciona una curva de 180° o amortiguador.

15. 3. Curva universal para conducciones de transporte neumático.

Según se describe y reivindica en la presente memoria que consta de cinco hojas foliadas y escritas a máquina por una sola cara, acompañadas de una lámina de dibujos.

Madrid, a 1^o FEB. 1959

MARIO ORTEGA RIERA.

p. a.

DAINE ISERN MIRALLES



71680

Fig. 1

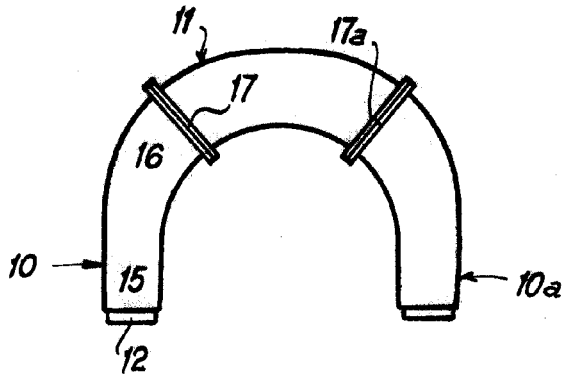

Fig. 2

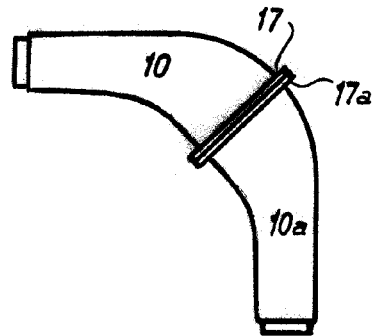

Fig. 3

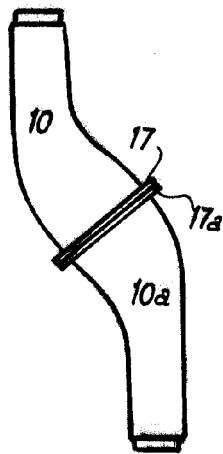
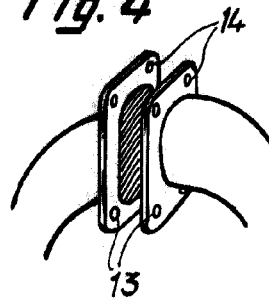

Fig. 4



Madrid, 10 FEB. 1959

p.p. *Jaime Isern*