



W A F

71671

MEMORIA DESCRIPTIVA

Correspondiente a la solicitud de registro de un modelo de utilidad que, por veinte años, se reivindica para España y sus Colonias, a favor de Don Jesús REDONDO REDONDO, de nacionalidad española, residente en Zaragoza, calle de Arias, núm. quince, -

p o r

" EMBOLO PERFECCIONADO "

5 Se solicita la protección jurídica prevista en el vigente Estatuto sobre Propiedad Industrial para un nuevo modelo de émbolo o pistón para motores de explosión, grupos compresores, motobombas, etc., cuyas características y perfeccionamiento sobre cuanto relativo a esta materia se ha venido practicando en España hasta el momento presente le hacen merecedor al privilegio de explotación exclusiva que reconoce y preceptúa el mencionado cuerpo legal.

10 Los diversos tipos de émbolo o pistón que se conocen en la actualidad se caracterizan por un gran inconveniente que estriba en su dificultad de lubricación, lo cual acarrea como consecuencia gran número de averías y funcionamiento defectuoso de la máquina o motor, siendo entre aquéllas la más frecuente el agarrotamiento de segmentos en el interior del cilindro.

15 Con el fin de evitar tales inconvenientes, se ha ideado el

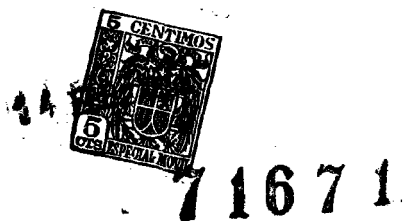

presente modelo de émbolo perfeccionado, uno de cuyos posibles casos de realización en la práctica se representa a título de explicación en la hoja de planos que se acompaña, el cual se cita de consiguiente sin caracter limitativo alguno.

20 Haciendo referencia a la numeración dada en los planos a los elementos constitutivos que la integran, a continuación se detalla su construcción y características.

25 Está constituido esencialmente por un cuerpo mecanizado (1), hueco en su interior, que adopta sensiblemente -en sección- la forma de una "T" hallándose los brazos de esta "T" igualmente mecanizados produciéndose un espacio anular hueco (2) el cual circunda la parte superior o cabeza del émbolo por su parte interna dando origen a un asentamiento de los bordes superiores de un soporte cilíndrico (3) cuando el émbolo alcanza su posición más baja.

30 La cabeza, externamente, presenta las entalladuras o muescas convencionales (4) de acoplamiento de los segmentos (5).

35 El cuerpo (1) en las paredes laterales presenta dos orificios pasantes (6) para acoplamiento del bulón de articulación a la biela; para cuya introducción las paredes del soporte (3) son igualmente perforadas con correspondientes orificios (7).

40 Característica esencial de este modelo de utilidad es que en los bordes superiores del soporte (3) van practicados dos rebajes mecanizados (8) o entalladuras por los que, al ascender el aceite del cárter por agitación, sale por dichas entalladuras para lubricar las paredes del cilindro, descendiendo el aceite nuevamente al cárter por los orificios (9) que se prevén en el soporte (3).

45 Descrito y representado el objeto del presente modelo de utilidad, se hace la salvedad de que sus detalles accidentales de forma, tamaño y dimensiones, así como materiales empleados en su



71671

construcción podrán ser objeto de variación sin que por ello quede alterada la esencialidad que le caracteriza y distingue.

N O T A

50

EN RESUMEN: El presente modelo de utilidad que, por veinte años, se solicita para España y sus Colonias, ha de recaer sobre las siguientes reivindicaciones:

55

1ª.- EMBOLO PERFECCIONADO que se caracteriza esencialmente por estar constituido por un cuerpo mecanizado hueco que, en sección o corte vertical, adopta sensiblemente la forma de una "T"; habiéndose sus brazos mecanizados presentando un alojamiento hueco anular que circunda la cabeza del émbolo por su parte interna, en cuyo alojamiento penetran los bordes superiores de un soporte cilíndrico en cuyo interior va contenido el émbolo, cuando éste adopta la posición más baja de su recorrido.

60

2ª.- EMBOLO PERFECCIONADO, según la reivindicación anterior que se caracteriza porque los bordes superiores del soporte citado en la reivindicación primera presentan dos muescas o entalladuras por las que asciende y sale el aceite del cárter, por agitación de éste, para lubricar el cilindro; retornando el aceite al cárter por unos orificios practicados en la base del soporte.

65

3ª.- Por último, se reivindica como objeto sobre el que ha de recaer la protección jurídica del presente modelo de utilidad que, por veinte años, se solicita para España y sus Colonias, - - -

70

p o r

" EMBOLO PERFECCIONADO "

Todo conforme queda expresado en la presente memoria descriptiva que consta de tres folios escritos a máquina por una sola cara y una hoja de planos que se acompaña.

Madrid, 14 de Febrero de 1959.-

P.A., PEDRO FELIX MARRA
S.A.

L 71071

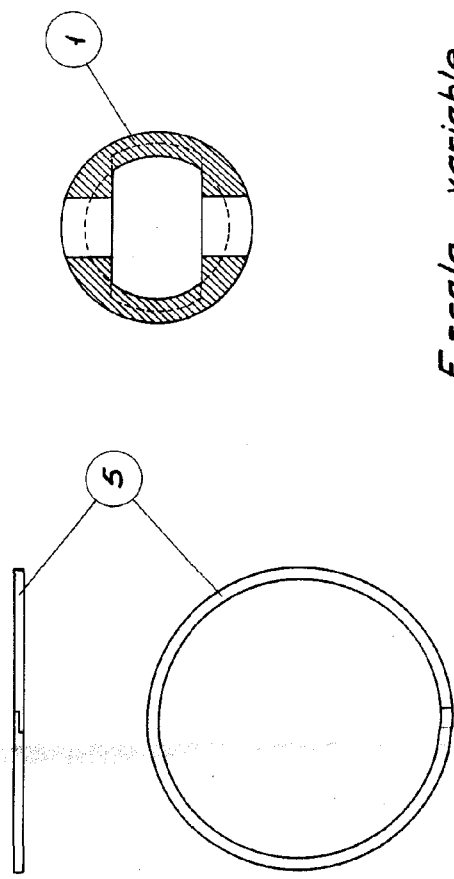
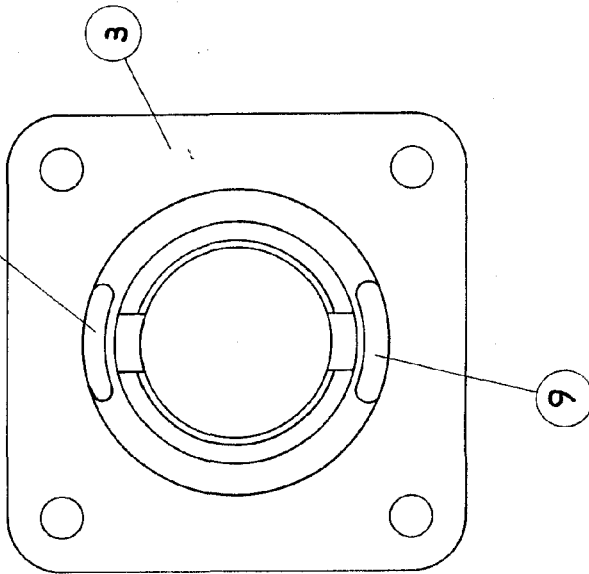
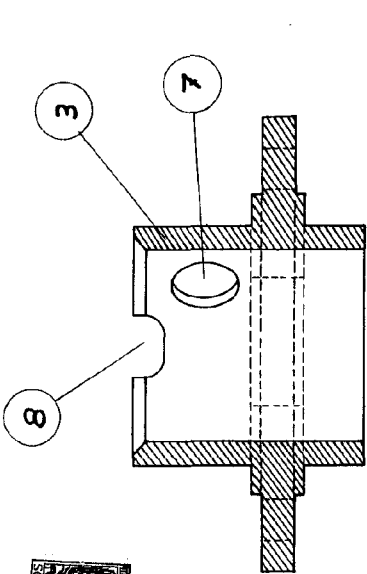
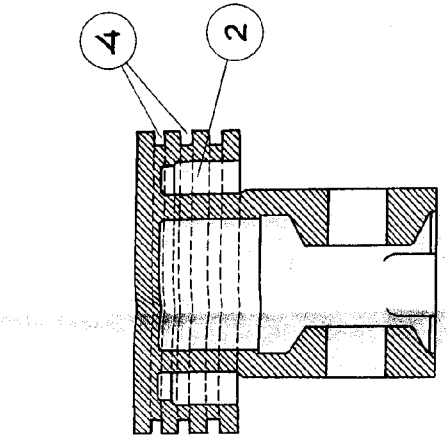
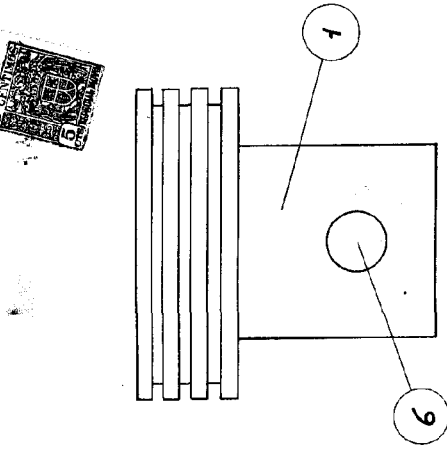

Escala variable
MADRID, 14 FEB 1953
P. A.

PEDRO FELIX MARRA
D.P.