

71658

71658



M O D E L O D E U T I L I D A D

por VEINTE años

en España, a favor de Don Julian URRAZA RABANAL,
de nacionalidad española, domiciliado en BILBAO
o/ General Eguia nº 17-18, por:

"MAQUINA LIJADORA-ALISADORA CON APLICACIONES MUL-
TIPLES".-

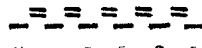

M E M O R I A - D E S C R I P T I V A

El presente Modelo de Utilidad se refiere con-
forme su enunciado indica a una máquina lijadora-ali-
sadora con aplicaciones múltiples para el alisado
de pavimentos o suelos de tarima de madera, corcho
y otros.



Las actuales máquinas que se encuentran en uso para este mismo fin, se caracterizan por llevar un rodillo portador del elemento abrasivo, lija o similar.

5.- Dicho rodillo tiene sus soportes o cojinetes de rodadura en sus extremos, y por tal circunstancia nunca con estas máquinas se puede hacer el alisado de los pavimentos hasta llegar a la arista que forma el suelo con la pared.

10.- En estas condiciones, siempre queda una faja de suelo sin terminar que es necesario hacer al acabado de forma manual.

15.- Por otra parte, cuando se quiere hacer un barrido general de la parte que ha sido alisada, se requiere el concurso de otra máquina aspiradora que haga la limpieza general. De donde se deduce que las máquinas actuales no son las apropiadas para poder concluir el trabajo y siempre se necesita hacer el repaso de las aristas próximas a los rodapies a mano, y una aspiración general de limpieza con una aspiradora auxiliar.

20.- Mediante la máquina que se preconiza en esta patente se logra agrupar en una sola unidad el conjunto de dispositivos que puedan permitir el acabado general y total de la preparación de un pavimento sin necesidad de otras máquinas auxiliares ni de la intervención de la mano del hombre para el acabado de las fajas que ordinariamente quedan con

25.-



las máquinas actuales.

- Una de las características de la máquina que en esta memoria se preconiza es la de contar con un rodillo portador del elemento abrasivo, lija o similar que se encuentra montado en un eje que se soporta por uno de sus lados mediante soporte adecuado de forma tal que el citado rodillo queda en voladizo y con una de sus partes completamente libre para ser arrimado hasta la arista que forma el suelo con la pared.
- 5.- En estas condiciones el citado rodillo se puede completar con otro de tensado, y poner una banda continua de material abrasivo sin necesidad de desmontar la máquina y con el consiguiente ahorro de dicho material abrasivo.
- 10.- El rodillo portador de la banda abrasiva lleva una terminación de eje roscado con el fin de acoplar en él un eje flexible que dé movimiento a cualquier otro aparato lijador manual, para el caso de querer hacer el acabado manual en algunos lugares que así se requiera.
- 15.- Igualmente el eje del rodete de aspiración posee otro eje roscado para el mismo fin cual es el de poder acoplar un eje flexible; pero en este lugar se tiene de forma constante mayor velocidad.
- 20.- Por tanto se tiene dos lugares para poder acoplar el eje flexible con dos velocidades de rotación según las necesidades.
- 25.- Frente a la aspiración del rodete lleva una embocadura especial para poder empalmar una manguera



de aspiración con su correspondiente embocadura para hacer la limpieza general una vez concluido el trabajo.

- 5.- Una idea más amplia de la máquina lijadora-alisadora que aquí se preconiza, la proporciona la descripción siguiente al hacer referencia a los dibujos que se acompañan, en los que de manera un tanto esquemática y exclusivamente por vía de ejemplo, se representan los conjuntos y detalles más característicos de la idea del invento, al hacer referencia a un posible caso de realización práctica.
- 10.-

- 15.- En estos dibujos se emplean marcas de referencias semejantes para señalar las diversas partes que integran la mencionada máquina, las cuales se corresponden en las diferentes vistas representadas.

En los dibujos:

- La figura 1ª corresponde a una vista en alzado del conjunto de la máquina.
- 20.- La figura 2ª es una vista en planta del conjunto de la máquina en la que se aprecia claramente como asoma el rodillo alisador y queda con posibilidad de ser arrimado a cualquier arista hasta su final.
- 25.- La figura 3ª corresponde a un detalle seccionado en el que se muestra la parte interna y de disposición de montaje del rodillo, aspirador y boca de captación auxiliar con disposición adecuada



para ser colocada una manguera de aspiración auxiliar.

La figura 4ª muestra un detalle de la emboadura auxiliar.

5.- La figura 5ª corresponde a un detalle de la posibilidad de colocar una banda continua gracias a la colocación de un rodillo tensor. Esta disposición se logra gracias a la colocación en forma de voladizo del rodillo y gracias a ella se puede

10.- montar y desmontar la banda de abrasivo sin desmontar la máquina.

Haciendo referencia a estos dibujos se hace la aclaración de que mediante el número -1- se indica el cuerpo general de la máquina, la cual cuenta con un motor eléctrico de accionamiento -2-, siendo -3- el lugar de basculamiento del motor para el tensado de correas.

15.- Con el número -4- se señalan el tornillo de regulación de la basculación del motor; con -5- la polea que acciona a otra polea -6- del rotor de aspiración -17-.

20.- El nº -7- corresponde a las poleas que mueven al rodillo -10- portador del material abrasivo; -8- es la polea que manda el movimiento del rodillo -10- y que es susceptible o bien de llevar sujeta en ella la banda abrasiva o bien de ser simplemente arrastradora de dicha banda como ocurre en la disposición de la figura 5ª.

25.-



El número -2- indica el soporte en voladizo que sustenta al eje motriz de la polea -10-, siendo -11- la banda abrasiva que se sujeta al rodillo y -12- la parte terminal del eje del rodillo que se encuentra roscada. En este lugar es susceptible de sujetar un terminal de eje flexible para pasar movimiento a los elementos auxiliares de que se dispone en esta máquina, como son o pueden ser, piedras de esmeril, elementos de pólido, etc., etc.

5.-
10.- Mediante el número -13- se señala la defensa delantera basculante, siendo -14- el lugar de aspiración de los productos que salen del lijado y -15- la boca de aspiración próxima al rodete -17-.

El número -16- corresponde al orificio que lleva la embocadura especial, de forma que cuando se encuentra en la posición de la figura 3ª es entonces cuando la aspiración se hace de la zona -14- y en cambio cuando por un giro de la pieza tubular -23- este orificio pasa a la posición de la figura 4ª, es entonces cuando previamente se ha quitado el tapón -25- y se puede acoplar una manguera de aspiración en el lugar -23-.

15.-
20.- El nº -18- señala el eje de movimiento del rodete -17-, este movimiento lo recibe por la polea -6-. El nº -19- es el tubo de salida de los productos aspirados por el rodete; -20- es el lugar de colocación de la bolsa o similar de recogida de productos aspirados y -21- el terminal ros-

25.-



5.- cado del eje de la turbina aspiradora. Tiene la posibilidad de poder acoplar en él un eje flexible para dar movimiento a los elementos apropiados. Con esta forma se obtienen dos velocidades en los ejes flexibles una acoplándolos en -21- (rápida) y otra en -12- (lenta)

10.- Con el número -22- se indica la embocadura solidaria del cuerpo -1-. En ella se coloca la embocadura especial para poder aplicar la manguera.

15.- El número -23- corresponde al lugar de aplicación de la manguera. Esta parte termina interiormente en una pieza tubular con un orificio que permite dar paso al aire desde el lugar -14- o de dejar la aspiración por la parte -23-.

20.- Mediante el nº -24- se señala el lugar roscado para aplicar el tapón -25- cuando se está haciendo la aspiración de -14-. El nº -26- indica el lugar de aspiración del rodete -17-, siendo -27- el eje flexible que se puede acoplar; -28- la pareja de ruedas susceptibles de ser maniobradas mediante la palanca -31- y varilla -30- para acercar más o menos el rodillo -10- a la superficie del suelo a tratar.

25.- Con el número -29- se indica la rueda fija trasera, que se encuentra loca, con -30- la varilla que manda movimiento a la oscilación de las ruedas -28-, y con -31- la palanca reguladora para acer-

103 FEB



car más o menos el rodillo -10- al suelo.

3.- Con el nº -32- se indica el lugar sujetador de los cables de conducción eléctrica; -33- señala el manillar de accionamiento de la máquina en su conjunto, siendo -34- la banda continua de material abrasivo o similar. Esta disposición permite un ahorro grande de material abrasivo ya que toda su superficie trabaja, no como ocurre con las colocaciones actuales que se pierde una gran superficie, para la sujeción en el rodillo.

10.- El número -35- corresponde al rodillo tensor. Aun cuando este modelo ha sido descrito con referencia a un posible caso de realización práctica, queda entendido que no se limita a ella, sino que por el contrario serán susceptibles de realizarse en ella todas aquellas modificaciones de detalle que las circunstancias y la práctica pudieran aconsejar, siempre y cuando que con las modificaciones introducidas, no se cambie, altere, o modifique la esencialidad del objeto descrito.

N O T A

Se declaran como de novedad en España el contenido de las siguientes:

REIVINDICACIONES

25.- 1ª.- Máquina lijadora-alisadora con aplicaciones múltiples, que se caracteriza por contar con un rodillo portador del elemento abrasivo, cuyo rodillo, está montado en un eje que se soporta por



uno de sus lados, quedando el rodillo en voladizo y dejando una de sus partes libres para permitir su aproximación hasta la arista que forma el suelo con la pared.

- 5.- 2ª.- Máquina lijadora-alisadora con aplicaciones múltiples, caracterizada por contar con un rodillo portador del elemento abrasivo que facultativamente se encuentra complementado con un segundo rodillo tensor entre los cuales se encuentra dispuesta una banda continua de material abrasivo adaptable sin desmontar la máquina.
- 10.- 3ª.- Máquina lijadora-alisadora con aplicaciones múltiples, caracterizada porque cuenta con un rodillo portador de la banda abrasiva que está provisto de una terminación de eje roscado sobre el que se acopla un eje flexible capaz de transmitir movimiento a un lijador manual para el acabado de superficies.
- 15.- 4ª.- Máquina lijadora-alisadora con aplicaciones múltiples, caracterizada por contar con un rodete de aspiración cuyo eje posee un eje roscado en el que se acopla un eje flexible que actúa en forma constante con mayor velocidad que el eje flexible adicionado al rodillo portador de la banda abrasiva.
- 20.- 5ª.- Máquina lijadora-alisadora con aplicaciones múltiples, caracterizada por contar, frente al rodete de aspiración, con una embocadura es
- 25.-

171658

- 10 -



pecial sobre la que se adapta una manguera de aspiración con su correspondiente embocadura destinada a verificar la limpieza general una vez concluido el trabajo.

6ª.- "MÁQUINA LIJADORA-ALISADORA CON APLICACIONES MÚLTIPLES".

Todo ello conforme se describe y reivindica en la memoria que antecede que consta de DIEZ hojas escritas a máquina por una sola de sus caras y dibujos que la ilustran.

Madrid 13 de Febrero 1.959

E. GONZALEZ VACAS
P.P.



71658



Figura 1ª

Figura 3ª



Figura 2ª

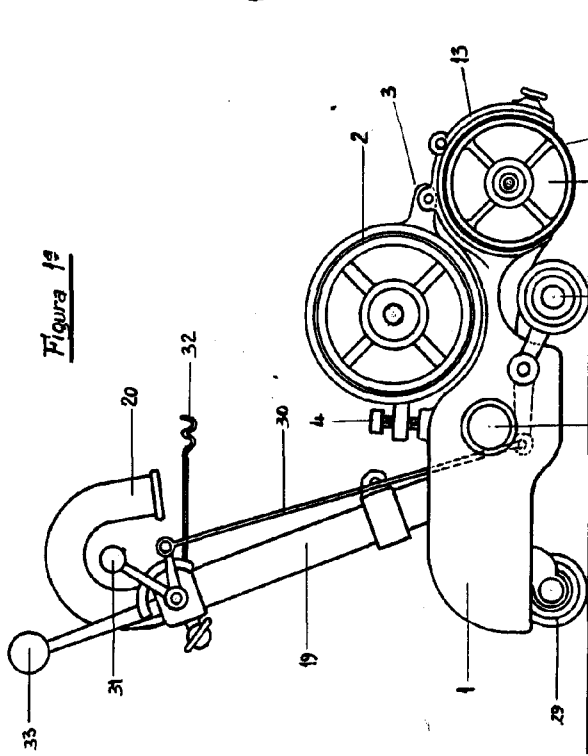

Figura 4ª

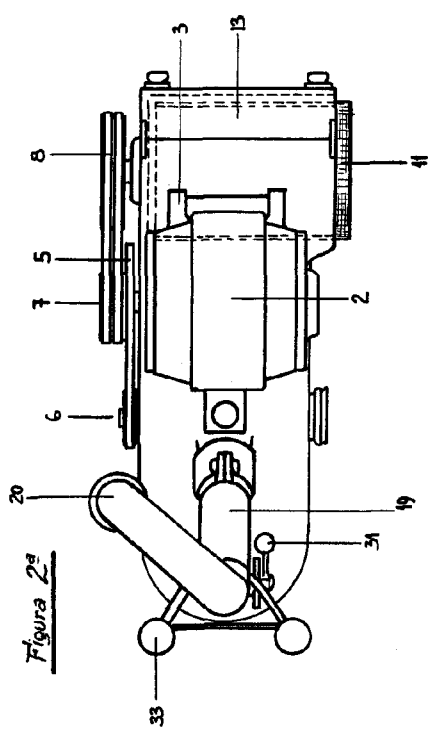
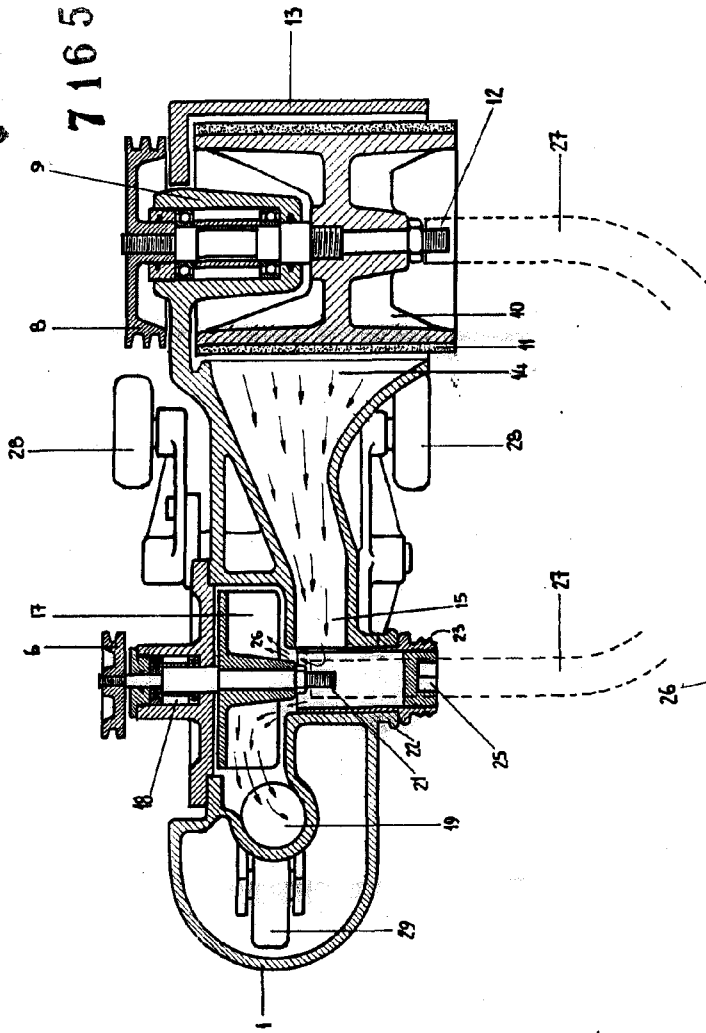

Figura 5ª

MADRID 13 FEBRERO 1959.-

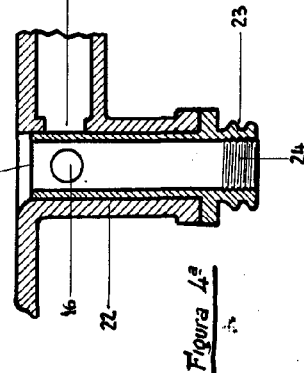
P. A. E. GONZALEZ-VACAS.-

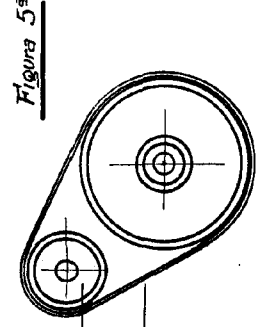

Escala variable