



71657

MODELO DE UTILIDAD

que por veinte años, para España y sus posesiones se solicita a favor de HISPAVOX, S. A., de nacionalidad española, domiciliada en Madrid (España), calle de Velazquez, 83, por: "UNA FUNDA DE DISCOS PERFECCIONADA."

Memoria descriptiva

La presente Memoria se refiere como su enunciado indica, a una funda para discos gramofónicos, especialmente realizada para preservar al mismo de la acción del polvo y para resguardarle de los arañazos que se le pudieran ocasionar al sacarlo o guardarlo en la carpeta rígida en que se almacena.

La principal característica de la funda que se preconiza, consiste en la forma de cierre de la misma, que a diferencia de las hasta ahora existentes que para ser cerradas precisan de un doblez de la embocadura, presenta una



abertura lateral por la que se introduce el disco hasta su posición definitiva, cerrándose posteriormente la funda al subir, a modo de capucha, la sobapa formada en la extremidad a partir de la abertura.

15 Con el perfeccionamiento que queda reseñado, se pretende evitar el inconveniente que supone el realizar un pliegue en el material de la funda y que se desdobra generalmente cuando ésta se hace deslizar por el interior de la carpeta rígida, además de que este pliegue puede perjudicar la superficie del disco en 20 determinadas circunstancias.

Para la mejor comprensión de cuanto antecede, se acompaña una hoja de planos en los que esquemáticamente se representa una realización práctica describiéndose a continuación y con referencia a dichos dibujos 25 el Modelo de Utilidad que se solicita:

En la figura primera, una vista de la funda con el disco en su interior.

30 En la figura segunda, una sección lateral que muestra la forma de introducción del disco.

En la figura 3ª, una sección lateral de la funda en su posición normal de cerrada.

Tal como queda representado 1 es el disco en su funda de material plástico transparente y de gran flexibilidad 2 es la bolsa y 3 la capucha dividida a lo 35

13



a lo largo de la línea 4 que forma la boca de la funda,

El disco se introduce según la figura segunda por la abertura 4 en posición tal que la capucha 3 queda colgando. Cuando el disco ha llegado al fondo de la funda, la capucha 3, sin ninguna dificultad, gracias a la flexibilidad del material en que se construye, puede ser vuelta hacia arriba para abarcar la pequeña porción del disco que ha quedado al descubierto, quedando finalmente según la figura representada como tercera y, por tanto, como se ilustra en la primera.

Todo el perímetro de la funda queda descrita será convenientemente soldado, cosido o pegado en la forma que queda indicada en las figuras y en el tamaño necesario para el disco que haya de proteger.

Descrita suficientemente la naturaleza y objeto del presente Modelo de Utilidad, se hace constar que el privilegio de concesión del mismo, habrá de recaer precisamente sobre las particularidades características de las siguientes reivindicaciones:

71657

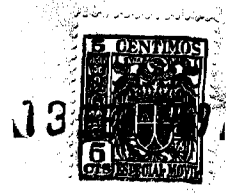

N O T A:

60 1ª.- "UNA FUNDA DE DISCO PERFECCIONADA", esencialmente caracterizada por estar formada por dos laterales soldados, pegados o cosidos, en material transparente y de gran flexibilidad, formando una bolsa que comprende al disco siguiendo su contorno en una mitad, en tanto que la otra, sigue el perímetro de un cuadrado circunscrito a la figura anterior.

65 2ª.- "UNA FUNDA DE DISCO PERFECCIONADA", según nota anterior, y caracterizada porque paralelamente al costado recto y a media distancia aproximadamente de éste y el centro geométrico del disco que incluye, existe una abertura por la que penetra y se saca el disco, quedando expedita esta abertura por el procedimiento de descubrir, a modo de capuchón, la solapa que queda entre la abertura y el costado a la que es paralela.

3ª.- "UNA FUNDA DE DISCOS PERFECCIONADA".

Todo tal y como queda descrito y reivindicado en la presente Memoria descriptiva que consta de cuatro hojas foliadas y mecanografiadas por una sola cara, a la que se acompaña, una de dibujos para su mejor comprensión.

Madrid, 13 FEB. 1959
CARLOS BALLESTERO
P.P.

71657



Fíg. 1ª

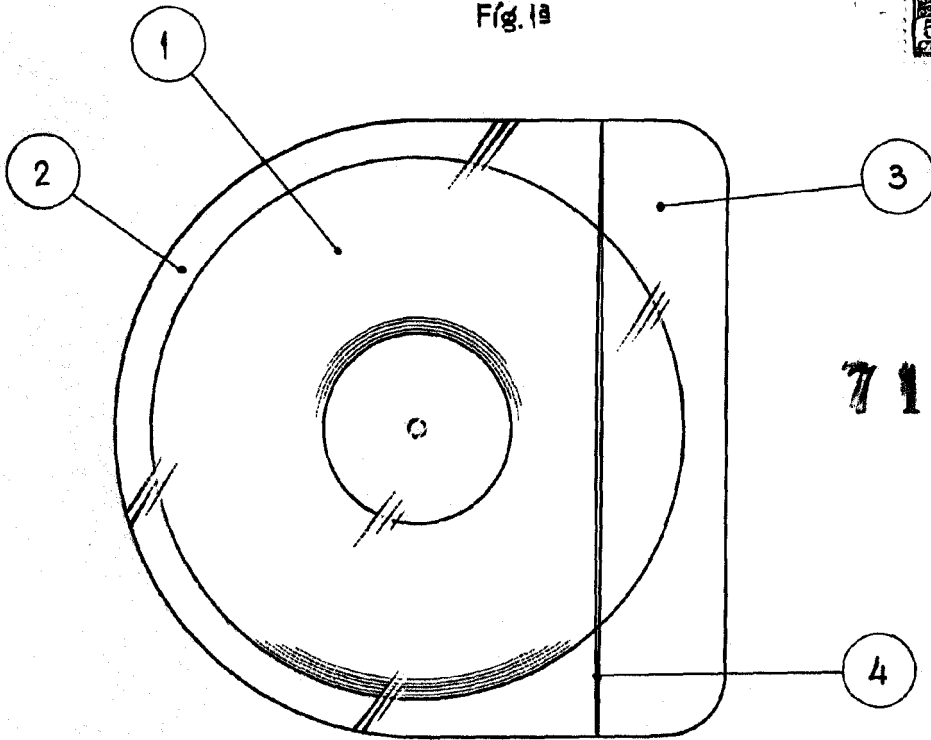

71657

Fíg. 2ª

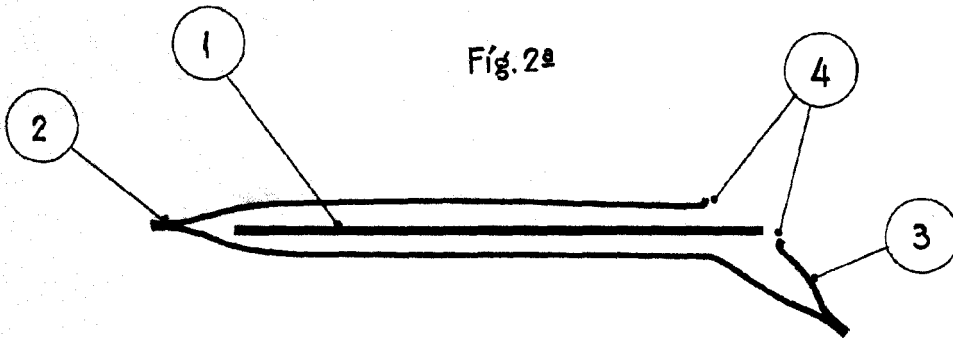

Fíg. 3ª

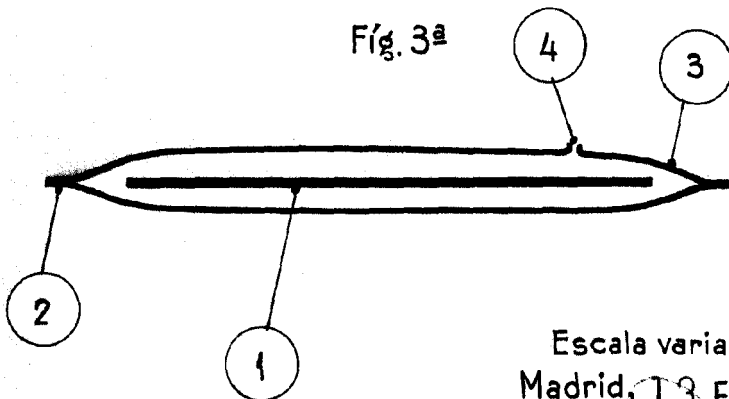

Escala variable
Madrid, 13 FEB. 1959
CARLOS BALLESTERO
R. B.

Carlos Ballesterero