



71645

MEMORIA DESCRIPTIVA

que se acompaña a la solicitud de

UN MODELO DE UTILIDAD

a favor de D. Luis LARRINAGA de la Gándara, de nacionalidad española, residente en BILBAO, Rodríguez Arias, 19,

por:

"UN DISPOSITIVO EMBELLECEDOR-AMORTIGUADOR APLICABLE A PARACHOQUES DE AUTOMOVILES".

=====
=====

5 La presente Memoria se refiere, como su enunciado indica, a un dispositivo con doble función de embellecedor y amortiguador de golpes, especialmente apto para ser aplicado a los parachoques de automóviles. Dicho dispositivo se construye en goma maciza u otra materia de naturaleza similar y constituye un motivo de ornato sin perjuicio de constituir un valioso elemento para evitar los efectos de rasponazos y golpes que tan frecuentemente se



10 producen en los automóviles en los momentos de aparcar,
en las maniobras e incluso en los trasla que realizan a
brazo los operarios de garages, estaciones de servicios,
talleres y otros.

15 Por el aludido objeto se solicita el correspon-
diente privilegio de MODELO DE UTILIDAD conforme y al am-
paro del vigente Estatuto sobre Propiedad Industrial, a
fín de garantizar a favor del recurrente el derecho a la
explotación exclusiva del mismo en toda España y posesio-
nes.

20 A continuación se hará una descripción compæ-
ta del aludido dispositivo, con referencia a los planos
que se acompañan, en los cuales se representa, a simple
título de ejemplo, no limitativo, una forma preferente
de realización susceptible de todas aquellas modificacio-
nes de detalle que no alteren fundamentalmente sus carac-
25 terísticas esenciales.

En dichos dibujos:

La fig. 1 representa una sección del disposi-
tivo aplicado al escudete del parachoques de un automó-
vil.

30 La fig. 2 muestra también en sección otra rea-
lización para un parachoques trasero.

Según el ejemplo de ejecución representado, el
dispositivo embellecedor-amortiguador preconizado está
integrado por un taco de goma de forma sustancialmente
35 semiesférica (1) que lleva embutida en su masa una pla-
ca (2) de la que parte un vástago (3) que se fija a una
pletina (4) sujeta al parachoques y cuya pletina se adap-
ta al plano de la base de dicho taco, estando al propio
tiempo montada sobre la base del escudete (5) del propio
40 parachoques mediante unos remaches o tornillos (6).



45 Esencialmente la invención consiste en la aplicación de un taco de goma de forma conveniente que se establece fundida, embutida o sujeta mecánicamente en los embellecedores o escudetes de los parachoques de los automóviles con la finalidad de amortiguar los golpes y evitar deterioros en el propio vehículo de aplicación y en otros con los que aquel entre en colisión, sirviendo al propio tiempo como elemento decorativo.

50 La forma, dimensiones y materiales podrán ser variables y en general cuanto sea accesorio y secundario, siempre que no altere, cambie o modifique la esencialidad del objeto que se describe.

55 Los términos en que queda redactada esta Memoria son ciertos y fiel reflejo del objeto descrito, debiéndose tomar con carácter amplio y nunca en forma limitativa.

N O T A

El MODELO DE UTILIDAD que se solicita recaerá sobre las particularidades características de las siguientes reivindicaciones:

60 1ª.- Un dispositivo embellecedor-amortiguador caracterizado por comprender un taco de naturaleza elástica o semielástica de forma adecuada que se establece

71645 13



65 aplicado por cualquier medio a los escudetes o elementos afines de los parachoques de los automóviles con la finalidad de aminorar golpes y evitar deterioros realizando al propio tiempo una función decorativa.

2ª.- "UN DISPOSITIVO EMBELLECEDOR-AMORTIGUADOR APLICABLE A PARACHOQUES DE AUTOMOVILES".

Todo según queda expuesto en la precedente Memoria que consta de cuatro hojas foliadas y mecanografiadas por una sola cara y hoja de dibujos que a la misma se acompaña.

Madrid, 13 de Febrero de 1959

Por autorización del interesado.

Modesto Polo
A.A.
[Handwritten signature]

FIG. 1

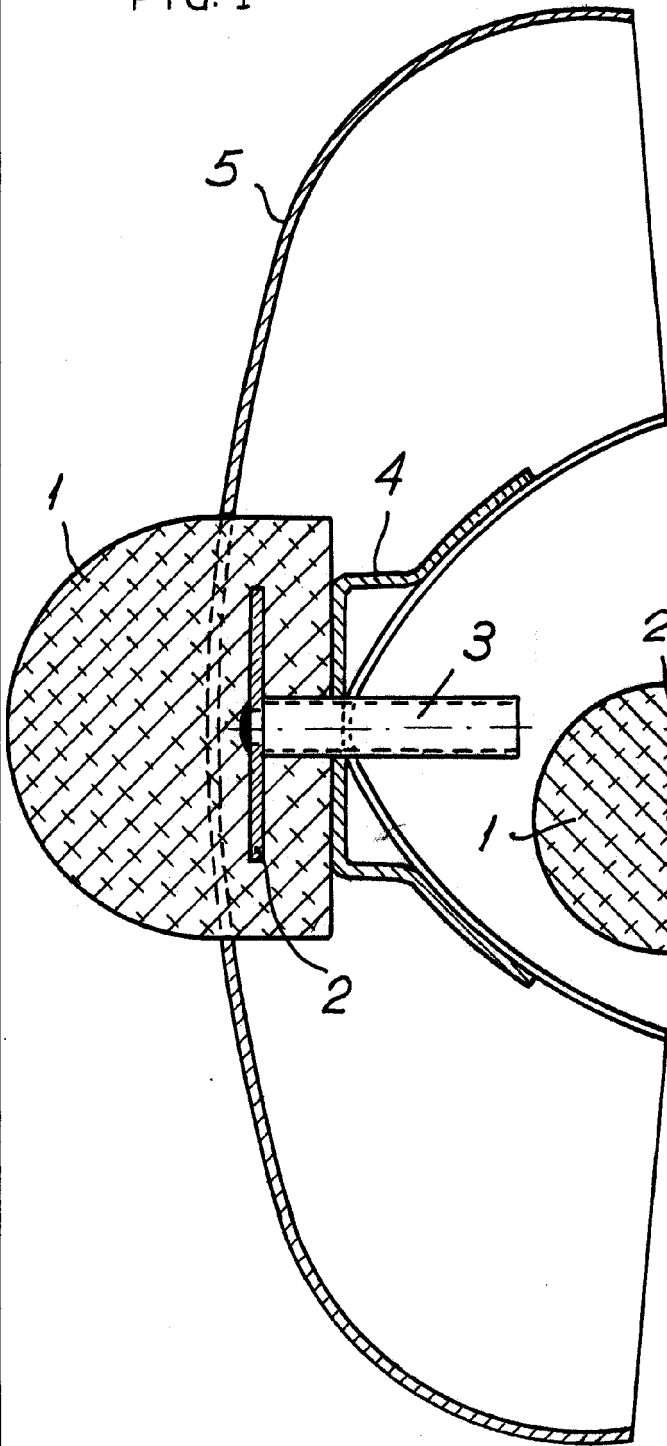

71645

FIG. 2

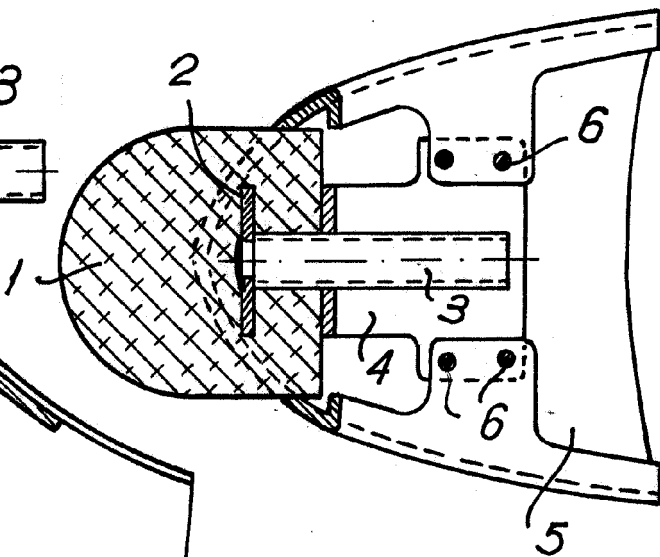

ESCALA VARIABLE

Madrid
13 FEB. 1959

Modesto Polo
A.A.