



71641

M O D E L O  
D E  
U T I L I D A D

a favor de Don RAFAEL CARBÓ TOMÁS y Don ALBERTO MARCET BALLEBÓ, ambos de nacionalidad española, residentes en Hospitalet de Llobregat (Barcelona), calle Mosén Jacinto Verdaguer, 21 y 23, por "CHARNELA PARA GAFAS".

- . -

MEMORIA DESCRIPTIVA

La presente invención se refiere a una charnela de montaje simplificado para la articulación de la patilla a la montura de las gafas.

- Usualmente la obtención de las dos partes que
5. constituyen la charnela de unas gafas, se lleva a cabo mediante fresado y trabajado de una pieza base. Este tipo de trabajo siempre delicado, resulta oneroso y por ende costoso. Con el fin de simplificar la constitución de la articulación aludida se ha ideado la charnela objeto
  10. de la invención, constituida por una lámina que se pro-



-5 FEB  
7 16 4 1

5. longa en dos ramas paralelas, separadas a modo de horquilla y dobladas constituyendo sendos anillos de la bisagra, completada por una oreja taladrada que emerge de la patilla correspondiente y que queda dispuesta entre los dos anillos aludidos, quedando atravesado el conjunto por el pasador correspondiente.

10. Para la mejor comprensión de cuanto queda descrito en la presente memoria descriptiva, se acompaña un dibujo en el que, tan sólo a título de ejemplo, se representa un caso práctico de realización del objeto de la invención.

En dicho dibujo, la figura 1 es una vista en perspectiva del despiece de la charnela, siendo la figura 2 una vista en sección axial de la misma, ya montada.

15. La charnela descrita, está constituida en el aludido dibujo por una lámina -1- solidaria de la montura -2-, que se prolonga en dos ramas paralelas, separadas a modo de horquilla, y dobladas formando sendos anillos -3-, los cuales quedan complementados por la oreja taladrada -4- que emerge de la patilla -5-, atravesando al conjunto el pasador -6-.

20. Tanto los anillos -3- como la oreja -4- pueden obtenerse por estampación, lo cual resulta mucho más práctico que el fresado y taladrado que debían efectuarse para conseguir las charnelas conocidas hasta el presente. Como consecuencia, la economía de la charnela descrita repercute en el del conjunto de las gafas, ya que se ahorra una cantidad considerable de trabajo.

25.



71641

Serán independientes del objeto de la invención, los materiales empleados en la construcción de los distintos elementos que la integran, formas y dimensiones de los mismos y cuantos detalles accesorios puedan presentarse, siempre y cuando no afecten a su esencialidad.

- . -

N O T A

Se reivindica como objeto del presente modelo de utilidad:

10. 1. Charnela para gafas, que está constituida esencialmente por una lámina unida a la montura, que se prolonga en dos ramas paralelas, separadas a modo de horquilla, y dobladas formando sendos anillos, que se complementan con una oreja taladrada que emerge de la patilla y obtenida por estampación, quedando atravesado el conjunto por el oportuno pasador.

15. 2. Charnela para gafas.

La presente memoria descriptiva consta de tres hojas foliadas, escritas a máquina por una sola cara.

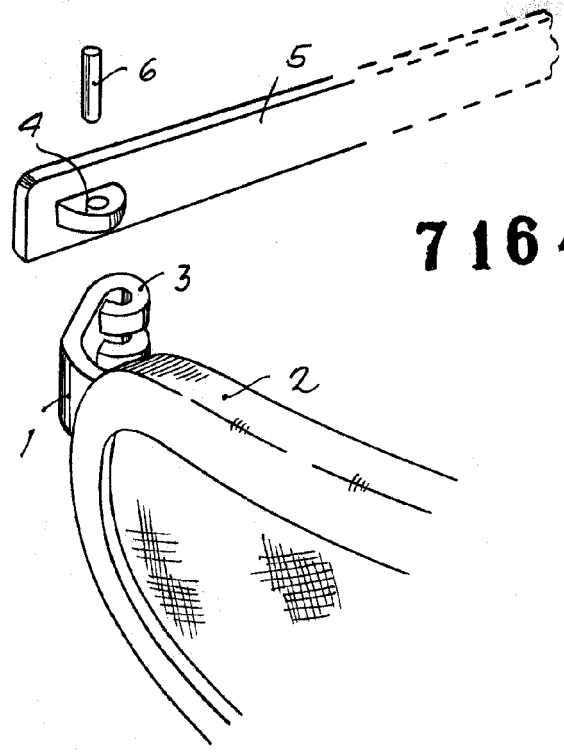
Barcelona, a 5 de febrero de 1959.

Rafael CARBÓ TOMÁS  
Alberto MARCET BALLESTÓ

p.a.

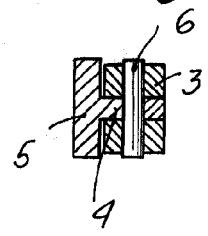


Fig. 1



71641

Fig. 2



Barcelona, 5 Febrero 1959  
Rafael Carbó Tomás  
Alberto Marcet Ballestó  
p.a.