



71640

M O D E L O
D E
U T I L I D A D

a favor de Don RAFAEL CARBÓ TOMÁS y Don ALBERTO MARCET BALLETBÓ, ambos de nacionalidad española, residentes en Hospitalet de Llobregat (Barcelona), calle Mosé Jacinto Verdagner, 21 y 23, por "DISPOSITIVO DE SUJECIÓN DE LAS PLAQUETAS DE APOYO DE MONTURAS DE GAFAS CON CRISTALES MONTADOS AL AIRE".

- . -

MEMORIA DESCRIPTIVA

La presente invención se refiere a un dispositivo de sujeción de las plaquetas de apoyo de monturas de gafas con cristales montados al aire, que se caracteriza por la seguridad con que realiza la fijación de los soportes de las placas, así como por su sencillez y lo práctico de su montaje.

5.

El dispositivo indicado consiste esencialmente en practicar junto al borde superior del lado interno del cristal un rebajo adecuado con su correspondiente taladro sobre el que se adosa la extremidad laminar del soporte

10.



71840

5. de la plaqueta que a su vez, coincidente con el del rebajo, presenta otro taladro. Ambos taladros determinan uno a cuyo través se dispone la punta de uno de los extremos de la grapa que fija los cristales a la montura, que así solidariza fuertemente al soporte de la plaqueta, y consecuentemente a ésta.

10. Para la mejor comprensión de cuanto se indica en la presente memoria descriptiva se acompaña un dibujo en el que, tan sólo a título de ejemplo, se representa un caso práctico de realización de un dispositivo de características iguales al del objeto de la invención.

15. En dicho dibujo la figura 1 muestra una vista en perspectiva con el despiece de los elementos que lo integran, de los que están parcialmente seccionados la montura y el cristal; y la figura 2 una vista en planta de los elementos, una vez acoplados, estando seccionada por la línea de los taladros.

20. El aludido dispositivo está constituido por un rebajo -1- que se practica junto al borde superior del lateral interno del cristal -2- y un taladro -3- a través de éste y sobre el citado rebajo. Sobre dicho rebajo se coloca el extremo laminar -4-, del soporte -5- de la plaqueta -6-, en el que previamente se ha practicado otro taladro -7- que se corresponde con el -3- para determinar uno único. Por dichos taladros -3- y -7- se dispone la punta -8- de uno de los extremos de la grapa -9- que sujeta el cristal -2- a la montura -10-, previa disposición entre ambos del extremo laminar -4-.

25.



71640

5. El terminal -4- apoya en la cara del vaciado o rebajo -1- por lo que una vez sujeto por la punta -3- queda perfectamente sujeto al soporte -5- y consecuentemente la plaqueta -6-. Para mayor garantía de la sujeción se completa ésta con el apoyo que le proporciona un rebajo lateral -11- en el que se acopla, mediante el codo -12-, la patilla soporte -5-, con lo que resulta completamente eficiente y segura la sujeción de la plaqueta -6-.

10. Se comprende que serán independientes del objeto de la invención los materiales empleados en los diversos elementos integrantes del dispositivo, así como la forma y dimensiones, tanto absolutas como relativas, de los mismos y, en general, todo cuanto no altere o modifique la esencialidad de la invención.

- . -

NOTA

15. Se reivindica como objeto del presente modelo de utilidad:

20. 1. Dispositivo de sujeción de las plaquetas de apoyo de monturas de gafas con cristales montados al aire, consistente en practicar junto al borde superior del lateral interno del cristal un rebajo adecuado con su correspondiente taladro sobre el que se adosa la extremidad laminar del soporte de la plaqueta que a su vez, coincidente con el del rebajo, presenta otro taladro, de-



5 FEB 1959
71640

terminativo con el anterior de un taladro único, a cuyo través se dispone la punta de uno de los extremos de la grapa que fija los cristales a la montura, que así solidariza fuertemente al soporte de la plaqueta y consecuentemente a ésta.

5.

2. Dispositivo de sujeción de las plaquetas de apoyo de monturas de gafas con cristales montados al aire.

La presente memoria descriptiva consta de cuatro hojas foliadas, escritas a máquina por una sola cara.

Barcelona, a 5 de febrero de 1959.

Rafael CARBÓ TOMÁS
Alberto MARCET BALLEBÓ

p.a.

71640

Fig. 1

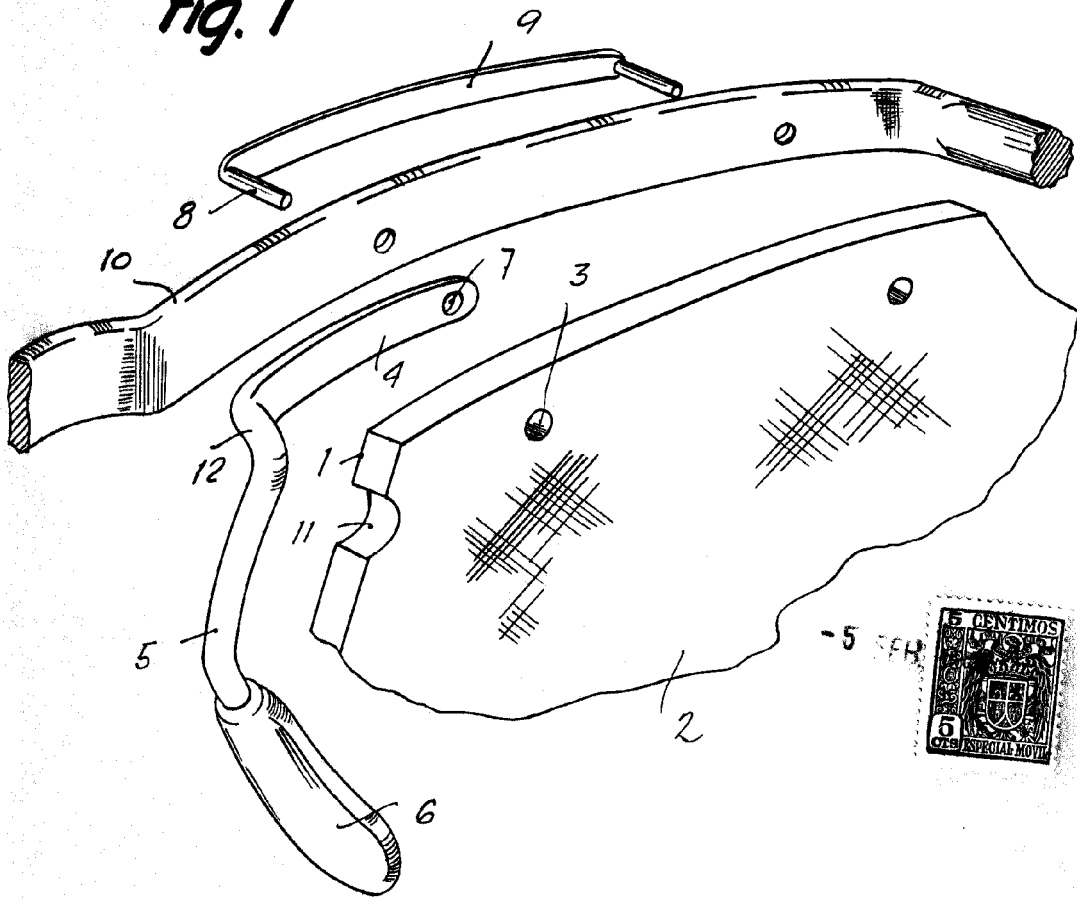
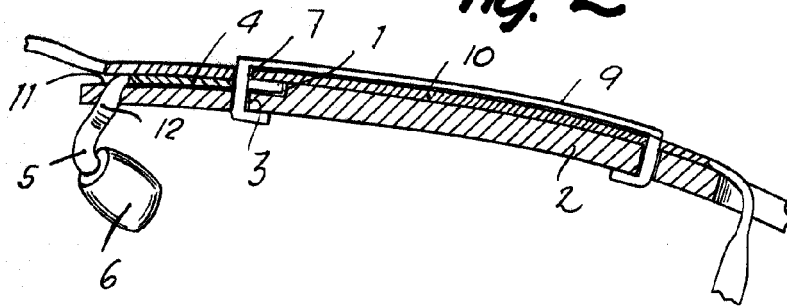

Fig. 2



Barcelona, 5 Febrero 1959
Rafael Carbó Tomás
Alberto Marcet Ballestó
p.a.