

71585

71585



MEMORIA DESCRIPTIVA

Correspondiente a un Modelo de Utilidad, que se solicita por veinte años, para todo el Territorio Nacional y sus Colonias, a favor de D. Rafael Garcia Nicolau, de nacionalidad española, residente en Madrid, calle Avd. de Mediterraneo núm 2.

por:

UN APARADOR PERFECCIONADO

El presente registro de Modelo de Utilidad, concierne como su enunciado indica, un aparador perfeccionado, de acuerdo con la descripción detallada que del mismo se realiza, debiendo interpretarse siempre éste concepto en su más amplio sentido y nunca en limitativo.

-5- Para mejor comprensión de este objeto, se adjunta a la presente memoria descriptiva una hoja de planos en la que a título de ejemplo, se representan todas y cada una de las partes que lo forman y relación que guardan entre sí.

En la citada hoja de dibujos, se aprecian las siguientes referencias:

-10- FIGURA PRIMERA.- La misma representa una vista en conjunto del mueble apreciado frontalmente.

En la misma tenemos:

1.- Superficie superior del aparador, de forma rectangular y de dimensiones convenientes.

2.- Puertas del mueble. Las citadas puertas podran ser correderas so-



bre carriles convenientes o de apertura por bisagras o medios similares.

En el presente caso se presentan dos puertas, pero éste número se da a título convencional, ya que prácticamente podrá ser variado, según necesidades o conveniencias.

Las puertas presentarán en su parte exterior y zona más conveniente, pomos o tiradores.

3.- Puntos de apoyo del mueble, establecidos en número de cuatro, en posición adecuada y situados convenientemente.

Preferentemente estas patas serán metálicas.

Se prevé la posibilidad de que el mueble vaya colgado, en cuyo caso los puntos de apoyo no son necesarios.

Las aristas del mueble, podrán ser en canto vivo, curvado o dotado de moldura adecuada.

Todo el mueble será construido en madera conveniente y decorado en la forma más apropiada, incluso las puertas podrán ir recubiertas de rafia.

FIGURA SEGUNDA.- La misma representa una sección del aparador, estando de una de sus puertas abiertas para mostrar el interior.

Las referencias 1- a -3, por haber sido anteriormente descritas no se considera precisa su repetición.

4.- Corresponde a la colocación de una batea o cajón, pudiendo estos elementos ir combinados.

Este mueble presenta entre otras las siguientes ventajas:

Práctico, elegante, y resistente y de gran capacidad aprovechable.

Descrito suficientemente el objeto de éste Modelo, se hace constar expresamente que cualquier modificación que se introduzca en el mismo, se considerará incluida dentro de esta protección en tanto que no altere o modifique esencialmente su finalidad característica.

NOTA

=====

Por último, se declaran de novedad y utilidad, las siguientes:

REIVINDICACIONES

=====

1ª.- Un aparador perfeccionado, caracterizado esencialmente por compren-

71585



-50-

der una superficie superior, de forma rectangular y de dimensiones convenientes, fabricado en madera, como el resto del conjunto estructural y zonas laterales y posterior de cobertura que descansan sobre una base adecuada, soportado el conjunto por cuatro puntos de apoyo metálico, convenientemente dispuestos en los casos de que el mueble no se adapte muralmente a altura conveniente del pavimento, comprende un conjunto de puertas frontales, correderas o de apertura anterior con sus correspondientes tiradores, presentan en su interior una pluralidad de bandejas, bateas y cajones apropiados a su finalidad, estando decorado el mueble por los medios más adecuados.

2ª.- UN APARADOR PERFECCIONADO.

Todo ello tal y como se describe en el cuerpo de esta memoria, se reivindica en su nota y se representa a título de ejemplo en la adjunta hoja de planos.

Esta memoria descriptiva consta de tres hojas foliadas y mecanografiadas por una sola de sus caras.

Madrid- 698 FEB. 1959

El Agente.

Domingo Díaz de la
P.P.

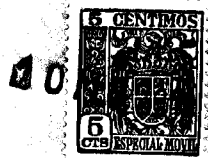
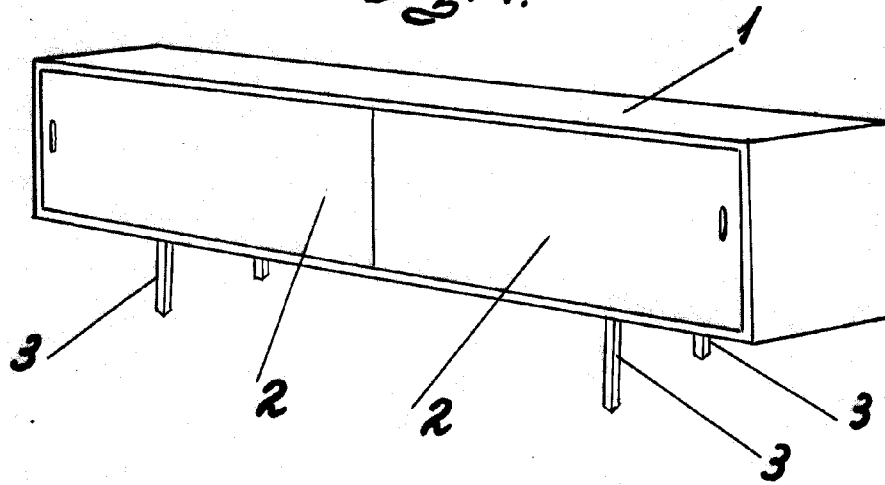
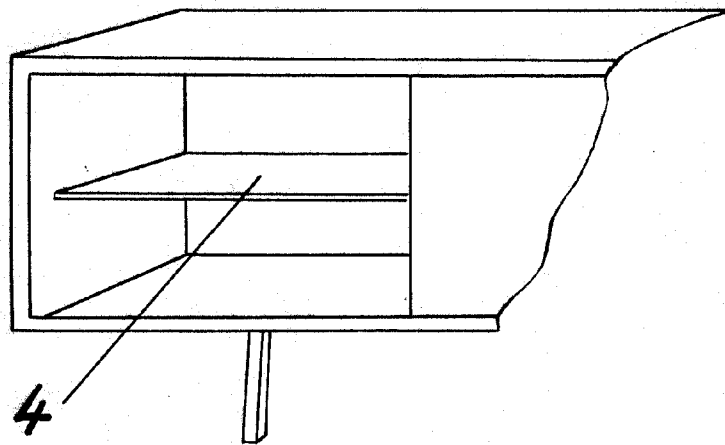

Fig. 1.



71585

Fig. 2.



Escala variable

Madrid 10 FEB. 1939

El Agente

[Handwritten signature]