

71568

71568



M O D E L O D E U T I L I D A D

por "UNA BISAGRA DE SEGURIDAD, RETENTIVA", a favor de Don Miguel VILLAR TRILLA, de nacionalidad española, residente en Barcelona, calle 26 de Enero, 30, bajos, (Hostafranchs).

M E M O R I A D E S C R I P T I V A

5 El presente Modelo hace referencia a una bisagra de seguridad, retentiva, destinada a equipar las puertas de una hoja con un elemento estabilizador que retiene a la misma, en cualquiera de las posiciones de abierta o cerrada, dejándola inmovilizada.

10 La característica esencial de esta bisagra, es la de que, además de su natural función de enlace entre las partes que componen una puerta, desempeña el papel de contención, que hace que la hoja portadora de este dispositivo, quede retenida con seguridad en cualquiera de sus posiciones extremas, fuertemente defendida contra cualquier agente débil que accidentalmente la hiciera salir de su inercia, ya que, el mecanismo de torsión que posee, necesita de un fuerte brazo de palanca como es la propia hoja móvil, para provocar la nueva reacción de los muelles o resortes que la componen.

15

En cuanto a su constitución, desde el punto de vista me-



cánico, se podrá dar una mejor idea a través de la siguiente descripción que se basa o refiere al ejemplo consignado en el gráfico adjunto.

5 En él, se reproduce la bisagra, dibujándola en planta (que lo mismo puede ser inferior que superior) en la Fig. 1. Y, en la Fig. 2, se representa en alzado posterior.

10 Según lo diseñado vemos que, el conjunto de bisagra, se compone de dos elementos : uno fijo o estático que se señala por -A-, y otro móvil, señalado por -B-, que precisamente en el primer dibujo se indica mediante línea de trazos, colocado en la posición extrema a que le conduce el movimiento que efectúa siguiendo la flecha curva.

15 El primero de los elementos, realiza la función de puente que está integrado por dos placas gemelas, superpuestas y solidarizadas, describiendo un ángulo de 90°, con dos brazos, de los cuales, el mayor -3-, se subdivide en su extremo en dos pestañas o placas angulares -4- y -5-, que son las que forman el plano fijo -C-, de la bisagra, para su atornillamiento al quicio de la puerta; y el brazo menor -6-, presenta calado, en 20 su extremo, un eje -7-, en el interior del cuerpo empotrable, que tiene solidarizados sus extremos en forma secante, contra la pared cilíndrica -8-, del elemento o cuerpo móvil -B-, que es el que se empotra en la hoja de la puerta.

25 Este cuerpo empotrable, tiene una base abierta (la interior) y la otra, tapada por la correspondiente placa, que posee una abertura renurada -9-, para dar el juego y paso al puente -A-, más dos orejas marginales o partes salientes -10-, con los orificios oportunos para poder ser fijadas mediante tornillos -11-, sobre la cara visible.

30 En el interior de dicho cuerpo se aloja el mecanismo

71568



reactor, consistente en un par de resortes helicoidales, -12-,
encauzados y guiados concéntricamente por dos vástagos -13-,
de cabeza bifurcada que pivotan, apoyados sobre una abertura
y sobre el borde de las pestañas -14-, que se elevan del canto
5 del brazo corto -6-, del puente.

De lo que se desprende, que estando hundido y consolida-
do el cuerpo cilíndrico en la masa de la hoja de la puerta, al
movilizarse ésta, en el sentido que señala la flecha, arrastra
el cuerpo que gira sobre el eje -7-, y fuerza a los resortes y
sus vástagos a cambiar de posición respecto a la pestaña inmó-
10 vil -14-, dominando la contracción de los muelles, los cuales
al dilatarse de nuevo, dejan toda la articulación inmovilizada,
en la posición angular que denotan las líneas de trazos.

Hecha la descripción precedente, es preciso añadir que
15 los detalles de realización del Modelo expuesto, pueden variar,
así como los materiales utilizados, sin que por ello cambie o
se modifique la esencialidad del mismo.

- N O T A -

Se reivindica como objeto del Modelo descrito:

20 1º.- Una bisagra de seguridad, retentiva, destinada a la
articulación y estabilización de puertas de una hoja, caracte-
rizada por estar constituida por un elemento estático, que se
fija al quicio de una puerta, más otro elemento rebatible que,
por empotramiento, pasa a formar parte de la puerta como elemen-
25 to móvil; hallándose ambos elementos vinculados a un eje común
como punto de giro y contando como instrumento de reacción con
una pareja de resortes helicoidales, que trabajan alojados en
el interior del elemento empotrado.



71568

2º.- Una bisagra de seguridad, retentiva, caracterizada porque el elemento rebatible, que se cita en la reivindicación primera, consiste en una pieza puente, formando un ángulo recto, de una rama mayor, portadora de la placa de atornillaje a la puerta, y una rama menor en la que se cala libremente el eje sobre el que se efectúa la revolución del conjunto; estando esta pieza puente constituida por la superposición de dos placas planas solidarizadas, con zonas que se rebaten a manera de pestañas y de las que, la mayor, determina la placa de fijación por tornillos y la menor, actúa de soporte receptor de los resortes de reacción.

3º.- Una bisagra de seguridad, retentiva, caracterizada porque el elemento fijo que se cita en la reivindicación primera, consiste en un cuerpo cilíndrico que se empostra en el quicio de la puerta, el cual presenta en su interior en forma secante, el eje principal, solidarizando sus extremos a las paredes del mismo, y recibiendo para su calado la rama corta del elemento puente, para lo cual, presenta la base cerrada de dicho cuerpo cilíndrico, una perforación ranurada en sentido diametral horizontal, que dá paso a la maniobra de giro, contando igualmente dicho cuerpo con los medios de fijación adecuada.

4º.- Una bisagra de seguridad, retentiva, según la reivindicación primera, cuyo factor reactivo y de contención, está constituido por dos resortes helicoidales iguales, apoyados sobre la pared circular del cuerpo empotrable, y libres por el extremo contrario, siendo portadores axialmente, de un vástago de cabeza bifurcada, que se apoya y pivota, para efectuar su giro, sobre el canto y perforación de las pestañas de la pieza puente.



- 5 -

71568

5º.- UNA BISAGRA DE SEGURIDAD, RETENTIVA.

Madrid, 9 de Febrero de 1959.

FERNANDO PERAIRE

P.P.

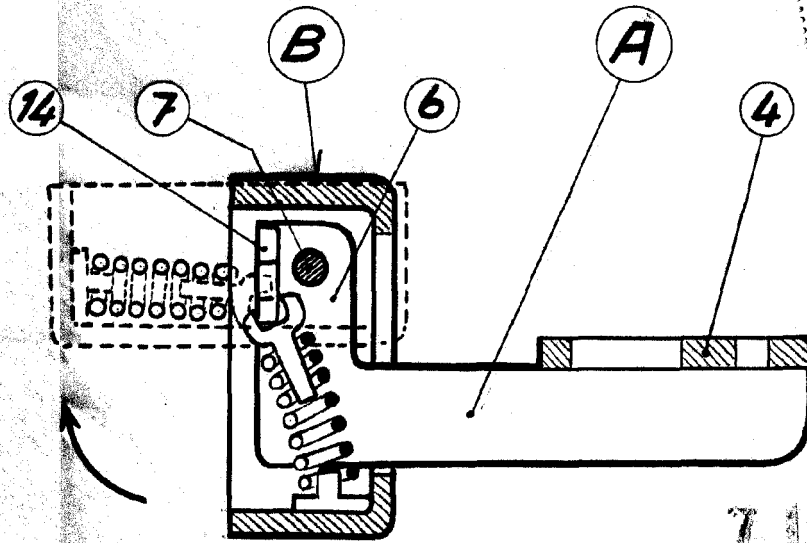

Fig. 1

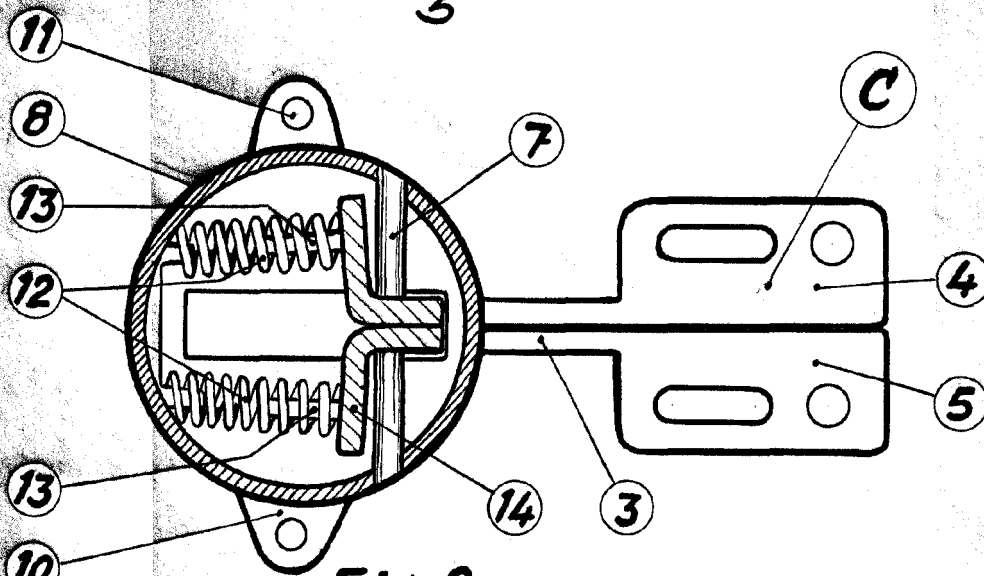

Fig. 2

Escala variable.

P.A.
Fernando Peraire
P.R.