

71520



71520

MODELO DE UTILIDAD

por 20 años

por "UNA CARRETILLA PARA EL TRANSPORTE, DE NIVEL CONSTANTE",  
a favor de D. Miguel Borrell Comas y D. Juan Ramirez Segado,  
de nacionalidad española, domiciliados en Mataró (Barcelona),  
San Isidoro, 13 int.

=====

MEMORIA DESCRIPTIVA

En muchas industrias, el pequeño transporte dentro de la misma factoría, ya sea dentro de una misma nave o bien de unas a otras dependencias de la fábrica, se hace por medio de carretillas, habiendo sido objeto de estudios dichas carretillas, para disminuir en lo posible los periodos de carga y descarga de las mismas, aumentando la productividad en dicho renglón del transporte, que puede ser de importancia para ciertas clases de fabricación, y asimis-



71520

mo para almacenes y análogos.

Fruto de dichos estudios, es la carretilla objeto de este Modelo, la cual presenta la importante característica de ser de nivel constante, es decir, que el plano de carga se encuentra siempre a la misma altura respecto al suelo, facilitando la operación al trabajador y disminuyendo el tiempo empleado.

Para su mejor comprensión, se adjunta, a título de ejemplo, un dibujo representativo de una carretilla realizada de acuerdo con el presente Modelo.

Según dicha figura, esta carretilla se compone esencialmente de una base plana -1-, que lleva las ruedas giratorias -2-, y las barandillas extremas -3- y -4-, en cuyas partes superiores quedan fijados los extremos de unas amplias bandas de goma -5-, -6-, -7- y -8-, las cuales están sujetas por su parte inferior a la plataforma móvil de carga -9-, de manera que al depositar la carga sobre ésta, la altura a que se halla del nivel del suelo cada capa de material es sensiblemente constante, ocurriendo lo propio en la descarga de la carretilla. Ello evita movimientos innecesarios al operario, ahorrando energías y reduciendo el tiempo necesario.

Todo cuanto no afecte, altere, cambie o modifique la esencia de la carretilla anteriormente descrita, será variable a los efectos del actual Modelo.

N O T A .

Se reivindica como objeto de este registro por Modelo de utilidad:

1 - Una carretilla para el transporte, de nivel constante, caracterizada esencialmente por estar constituida por una



- 3 -

1.520

base que lleva unas ruedas inferiores y una barandilla en cada extremo, en cuyas partes superiores quedan sujetos los extremos de cuatro tiras flexibles que asimismo están sujetos a una plataforma móvil situada encima de la base de la carretilla.

5

Sean cuales fueren las circunstancias que concurran en la esencialidad del Modelo de utilidad definido en la anterior reivindicación, cual objeto es:

2 - "UNA CARRETILLA PARA EL TRANSPORTE, DE NIVEL CONSTANTE".

10

Consta la presente memoria de tres hojas foliadas, mecanografiadas por una sola cara y del dibujo adjunto.

Barcelona, diez de enero de mil novecientos cincuenta y nueve.

15

P.A. de D. Miguel Borrell Comas y  
D. Juan Ramirez Segado,

L. DURAN  
P. P.



71520

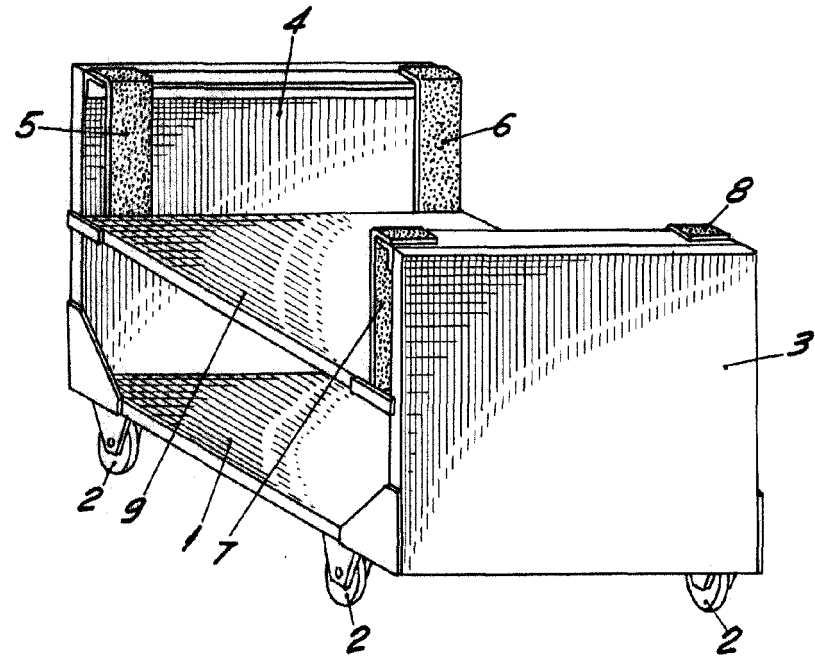

BARCELONA, 10 ENERO DE 1959  
L. DURAN  
P.P.

ESCALA VARIABLE