

71513

71513



MEMORIA DESCRIPTIVA

para un Modelo de Utilidad, por veinte años, por: "UN ENVASE PARA AGUJAS DE COSER", a favor de LA IBERICA DE AGUJAS, S.A., entidad española, residente en Bilbao, Alameda San Mamés número 37.

=====

Esta solicitud se refiere a un modelo de envase estudiado y diseñado de modo especial para guardar y despachar agujas para coser.

5.-

Aun cuando el invento se ha enunciado, se describirá y se reivindicará en lo que sigue en relación específica con las agujas para coser, es evidente, sin embargo, que será igualmente utilizable con aquellos artículos que sean susceptibles de ser guardados en un envase de las características que posee el que constituye el objeto de esta solicitud.

10.-



71513

- 15.- A este respecto, el envase en cuestión se caracteriza, porque comprende, en combinación: una caja exterior dos de cuyas caras laterales poseen solapas superiores que, al replegarse para cerrar el envase, quedan mutuamente superpuestas y una de cuyas caras, intermedia a las dos antes citadas, posee una solapa más larga, que al cerrar el envase recubre las anteriores y se aplica a la cara restante para introducirse en una ranura de la misma; y, dentro de esta caja exterior, una pluralidad
- 20.- de cajas menores que tienen el mismo alto sustancialmente que la caja exterior y que en una de sus dimensiones de superficie son también iguales a ésta, siendo en cambio sustancialmente más reducidas que la caja exterior en lo que respecta a la otra superficie.
- 25.- Ventajosamente, estas cajas interiores son iguales entre sí y tienen su dorso prolongado hacia arriba para que forme una solapa que sirve simultáneamente de cubierta para la caja y de asidero para extraerla de la caja exterior y, en cambio, la parte anterior de cada una de
- 30.- estas cajas interiores no llega en su altura al resto de la caja, de manera que en el frente queda siempre una sección libre para examinar cómodamente el contenido de cada una de estas cajas interiores.
- 35.- Con preferencia, el contenido de estas cajas interiores está constituido por una pluralidad de tubos de materia transparente que, colocados en la caja correspondiente, llenan toda su longitud, estando situadas dentro de estos tubos las agujas, clasificadas por números o por otras características adecuadas de las mismas.
- 40.- El dibujo adjunto representa una realización del objeto de esta solicitud y con referencia a él se dará una

71513

descripción más detallada para permitir la perfecta comprensión del mismo.

En dicho dibujo:

45.-

La fig. 1 es una vista en perspectiva, de conjunto, de la caja exterior con las cajas interiores y los tubos alojados en ellas;

La fig. 2 es una vista en perspectiva de una caja interior y de los tubos situados en ella; y

50.-

La fig. 3 es una vista de un tubo con agujas.

Con referencia a los dibujos, se ve que el envase está formado por una caja exterior -1-, de cartón por ejemplo. Dos de las caras laterales enfrentadas de esta caja -1- se prolongan hacia arriba y forman solapas -2-, debidamente ranuradas o hendidas para facilitar su doblado hacia dentro, en cuya posición una de estas solapas queda encima de la otra.

55.-

La parte trasera de la caja -1- se prolonga también hacia arriba y forma una solapa -3- que, sin embargo, es más larga que las solapas -2-, de modo que, al cerrar la caja, la solapa -3- cubre las solapas -2- y, todavía, se prolonga hacia el frente de la caja para que su punta -4- más estrecha pueda introducirse en la ranura -5- de dicho frente, con lo que la caja exterior -1- queda perfectamente cerrada.

60.-

65.-

Ventajosamente, el frente de la caja -1- tiene también ranurada o hendida una línea de doblez para que en la parte superior de dicho frente pueda formarse una corta sección -6- que puede doblarse ligeramente hacia abajo en torno de dicha línea de doblez para facilitar la manipulación del contenido del envase.

70.-

Dentro de la caja -1- hay una pluralidad de cajas



71513

75.- interiores -7-, cada una de las cuales tiene la misma altura que la caja -1- y también la misma anchura, teniendo, en cambio, menor profundidad, de modo que quepan varias cajas -7- en la caja -1- llenando en esencia el volúmen de ésta.

80.- Cada caja -7- tiene su parte dorsal prolongada para formar una solapa -8- que tiene el mismo ancho que la caja. Esta solapa tiene por objeto, no sólo cubrir debidamente la parte superior de cada caja -7-, sino también servir de asidero para extraerla, examinar su contenido, y despachar las agujas.

85.- En cambio, el frente de la caja -7- está suprimido en una sección de su parte superior para facilitar, precisamente el exámen y manejo del contenido de la caja en cuestión.

90.- Dentro de cada caja -7- va una pluralidad de tubos -9- hechos de cualquier materia preferiblemente transparente, cuyo diámetro será tal que dicha pluralidad llene en esencia el ancho de la caja -7- en una sola fila de tubos.

95.- Cada uno de estos tubos -9- va lleno de agujas -10- y se cierra mediante un tapón -11- que puede ir, por ejemplo, provisto de un número o distintivo que indique el calibre, clase etc., de las agujas en él contenidas.

100.- La descripción que antecede permitirá comprender que el envase creado por esta solicitud es de construcción sencilla y económica siendo, no obstante, sumamente práctico, tanto para guardar las agujas en un establecimiento, como para su exhibición al público y para despachar a la clientela las agujas que ésta desee.

N O T A

Descrito suficientemente el objeto del modelo se

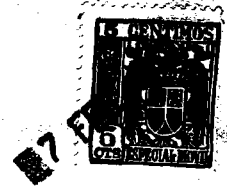

71513

declaran de novedad en España las siguientes

105.-

REIVINDICACIONES

1ª.- Un envase para agujas de coser, caracterizado porque comprende, en combinación: una caja exterior, dos de cuyas caras laterales opuestas poseen solapas superiores que, al replegarse para cerrar el envase, quedan mutuamente superpuestas, y una de cuyas caras, intermedia

110.-

a las dos antes citadas, posee una solapa más larga, que al cerrar el envase recubre las solapas antes citadas y, todavía, se aplica a la cara restante del envase para introducirse allí en una ranura; y, dentro de esta caja exterior,

115.-

una pluralidad de cajas menores, iguales entre sí, que llenan en esencia el volumen de la caja exterior.

120.-

2ª.- Un envase para agujas de coser, según se reivindica en el punto 1ª, caracterizado porque las cajas interiores tienen su dorso prolongado hacia arriba para que se forme una solapa que sirve simultáneamente de cubierta para la caja y de asidero para extraerla del envase exterior y, en cambio, la parte anterior de cada

125.-

una de estas cajas interiores no llega en su altura a la altura de la caja, de manera que en el frente quede siempre una sección libre para examinar cómodamente el contenido de cada una de estas cajas interiores.

130.-

3ª.- Un envase para agujas de coser según se reivindica en los puntos anteriores, caracterizado porque dentro de cada una de las cajas interiores hay una pluralidad de tubos que, dispuestos en una fila, llenan en esencia dicha caja, siendo estos tubos preferiblemente de materia transparente y conteniendo las agujas en su interior.

4ª.- Un envase para agujas de coser según se reivin-



71513

135.-

dica en el punto 1º, caracterizado porque el frente de la caja exterior está provisto de una línea de doblez hacia su parte alta, y está libre de los lados en esta sección, de modo que se cree una lengüeta que puede doblarse ligeramente hacia fuera para facilitar la inspección y manejo del contenido del envase.

140.-

5a.- "UN ENVASE PARA AGUJAS DE COSER".

Todo ello conforme se describe y reivindica en la memoria que antecede, que consta de seis hojas escritas a máquina por una sola cara y una lámina de dibujos que la ilustra.

Madrid, 7 de Febrero de 1.959

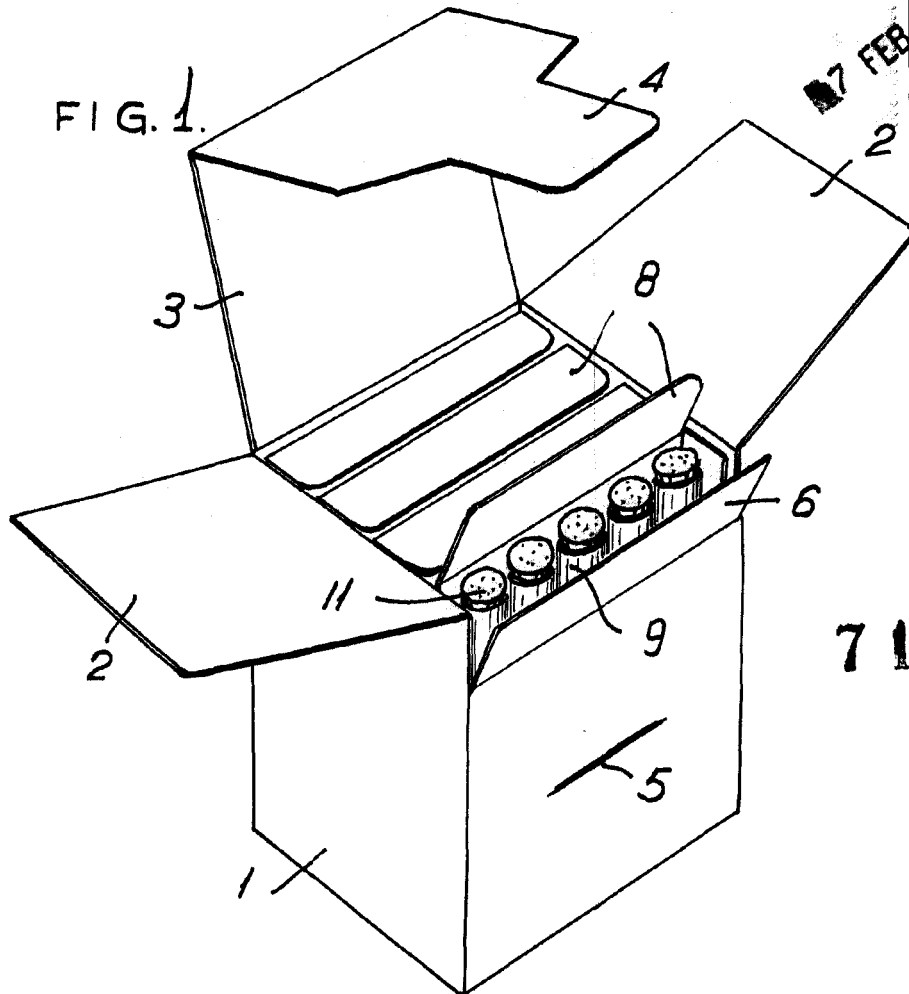

71513

FIG. 2

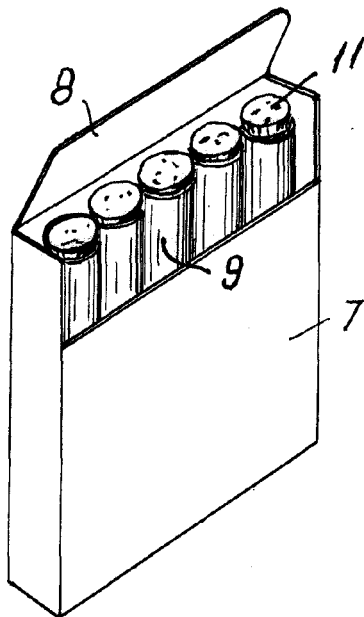
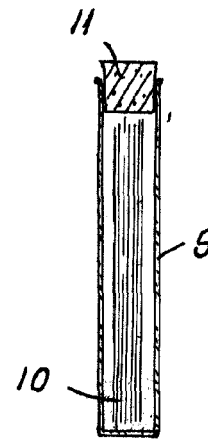

FIG. 3



ESCALA VARIABLE.

Madrid, 7 de Febrero de 1959