



71495

MEMORIA DESCRIPTIVA  
=====

Correspondiente a la solicitud de registro de un Modelo de Utilidad que, por veinte años se solicita para España y sus Colonias a favor de los Sres. Don Jaime EGUIDAZU VEILLIA, D. Daniel IECAN-DA ROCHE III, Don Santiago GRANDE HERNANDEZ, D. José Luis GARAMENDI INCHAURTIETA y Don Arsenio SANCHEZ MORENO, de nacionalidad española, residentes en Bilbao, calle Hurtado de Amezagam número 48-3º.-

p o r

" PUPITRE-MESA DE DIBUJO "

=====

El objetivo de éste modelo de utilidad solicitado, es proporcionar a las escuelas y academias donde se practican estudios y ejercicios de dibujo un mueble adaptable en cada caso a uno u otro de dichos menesteres.

5 El mueble presenta como elementos de sustentación dos piezas tubulares de idéntica altura, dobladas dentro de su respectivo plano, formando dos patas verticales y un tramo intermedio horizontal ambas piezas están unidas entre sí en cada lado por un travesaño horizontal; un porta-libros, constituido por una placa horizontal dos laterales y una frontal vertical se halla apoyado entre ambos travesaños, un gran tablero, que cubre el espacio comprendido entre las citadas ramas horizontales de ambos soportes, tiene en

10



71495

15 uno y otro costado un apoyo vertical articulado provisto de un medio de sujeción a cualquier altura adecuada contra cada uno de los travesaños citados.

Otras particularidades se deducirán de la descripción que sigue.

20 En ésta Memoria se describe un dibujo que como ejemplo sin caracter limitativo se refiere a dos realizaciones del pupitre-mesa de dibujo de acuerdo con el modelo. Dos figuras completan las explicaciones.

La figura 1 muestra uno de dichos muebles dispuesto como mesa pupitre, y

25 La figura 2 se refiere a otro mueble similar dispuesto como mesa de dibujo.

30 Observando las figuras se ve la constitución general de éstas muebles, que se componen de dos elementos tubulares -1-2-1 y la-2a-1a- de sustentación, cada uno formado con un tubo doblado dentro de un plano con dos patas verticales -1- y un tramo horizontal 2- central. Ambos elementos se hallan mantenidos paralelos por travesaños metálicos horizontales 3- y un compartimiento porta-libros -4- de madera o fúrmica compuesto por una placa horizontal y tres costados verticales, dos laterales, y uno de fondo

35 Sobre los tramos horizontales -2- y -2a- de los soportes se asienta el tablero -5- construído también de madera o de cualquier material conveniente para conseguir una pieza que no se alabee, y de superficie lisa y unida, sin grietas, como es preciso para los tableros de dibujo. Dichos tableros -5-, a uno y otro costado, lleva articulado un apoyo metálico vertical -6- provisto de un medio para sujetarlo en el travesaño -3- horizontal correspondiente como, por ejemplo, agujeros a diversas alturas para pasar un tornillo con tuerca de mariposa -7-.

40

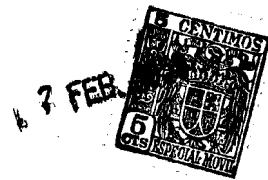

71495

Al levantar el tablero con ambos apoyos -6- gira en su enlace con el tramo horizontal -2- del soporte anterior 1- 2-1- y toma la inclinación que convenga para los trabajos de dibujo, según muestra la figura 2.

45

Un porta-planos o rollos -8-, figura 1, hecho con un grueso alambre doblado dos veces en forma de "U" completa el modelo.

En las varias realizaciones de este pupitre-mesa de dibujo, caben pequeñas modificaciones en la formación de los elementos de acuerdo con la técnica de fabricación de piezas tubulares y de carpintería.

50

El ejemplo descrito y representado podrá ser modificado en detalles de materia, forma y dimensiones sin que tales alteraciones supongan una variación substancial de sus características esenciales, según quedan expuestas.

55

N O T A

EN RESUMEN: El presente Modelo de Utilidad que, por veinte años se solicita para España y sus Colonias, deberá recaer sobre las siguientes reivindicaciones.

60

1º.- Pupitre mesa de dibujo transformable caracterizado por componerse de dos piezas tubulares de sustentación de idéntica altura dobladas dentro de su respectivo plano formando dos patas verticales y un tramo intermedio horizontal, dos travesaños metálicos horizontales que unen y mantienen paralelos entre sí ambas piezas tubulares de sustentación; un porta-libros constituido por una placa horizontal, dos laterales y una frontal verticales, que se halla apoyado entre ambos travesaños, y un gran tablero que cubre el espacio comprendido entre los citados tramos horizontales de ambas piezas de sustentación y que tiene en uno y otro costado un apoyo vertical articulado provisto de un me-

65

70



71495

dio de sujeción como un tornillo con tuerca de mariposa a cualquier altura conveniente sobre cada uno de los travesaños horizontales citados.

75

2<sup>a</sup>.- Por último se reivindica como objeto sobre el que ha de recaer el presente Modelo de Utilidad que, por veinte años se solicita para España y sus Colonias .- - - - -

p o r

" PUPITRE-MESA DE DIBUJO "

80

Todo conforme queda expresado en la presente Memoria Descriptiva que, consta de cuatro hojas foliadas y escritas a máquina por una sola de sus caras y dibujos que se acompañan.-

Madrid, 7 de Febrero de 1.959.-

P. A.,

PEDRO FELIX MARRA  
R.R.

D. JAYME EGUIDAZU VELILLA.  
D. DANIEL LECANDA ROCHELT.  
D. SANTIAGO GRANDE HERNANDEZ.  
D. JOSE LUIS GARAMENDI INCHAURTIETA.  
D. ARSENIO SANCHEZ MORENO.

HOJA UNICA.

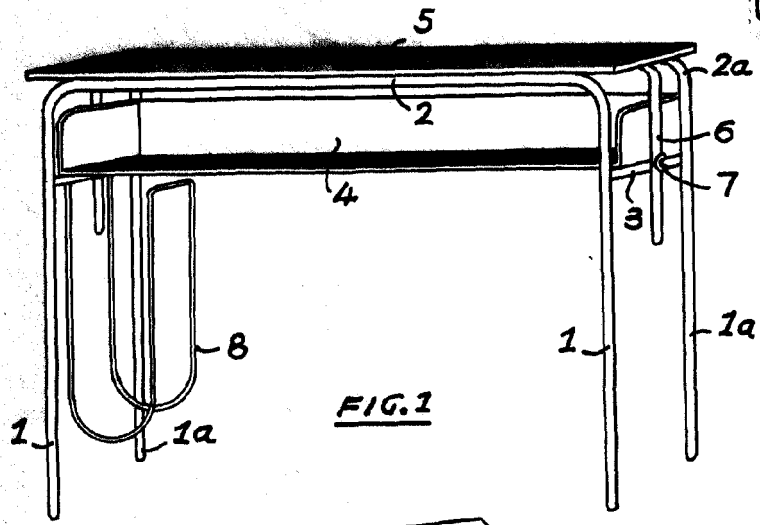

FIG. 1

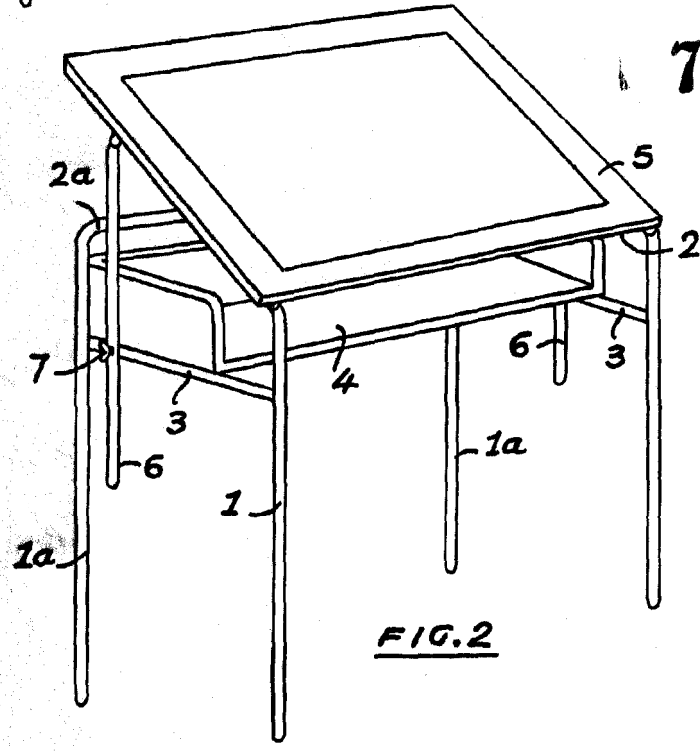

FIG. 2

ESCALA VARIABLE  
MADRID, 17 FEB 1959

P.A. PEDRO FELIX MARRA  
S.A.