

71492

-7



M O D E L O  
D E  
U T I L I D A D

para "UN JUGUETE "JEEP" MECANO", a favor de Don DESIDERIO GIL  
PITARCH, residente en BARCELONA, calle Portallada, nº 53.

= . =

MEMORIA DESCRIPTIVA

El presente modelo de utilidad se refiere a un juguete  
"jeep" mecano.

5. En el modelo se ha previsto una realización para consti-  
tuir con el juguete mencionado un motivo instructivo y de en-  
tretenimiento, sirviendo para juegos, una vez se han montado las  
piezas que lo integran.

10. Comprende esencialmente un bastidor general en el que  
se hallan reproducidas exactamente en relieve, las transmisio-  
nes y ejes, rematando estos ejes en una virola de cuyo centro  
sale una espiga con cabeza ligeramente de mayor grueso. En el

71492



chasis existen agujeros de contornos diversos, para recibir y retener en ellos las aletas de encaje de que van provistos los elementos sueltos.

5. Otra pieza constituida por la carrocería, se encaja y ajusta sobre este bastidor, mediante una uña frontal y espigas posteriores.

En esta carrocería existen también orificios de perfil adecuado a las espigas de los asientos postizos.

10. Las piezas integrantes, además de las indicadas, son; las ruedas que encajan sobre las espigas de cabeza ensanchadas, el motor, que encaja sus espigas sobre los orificios del bastidor, los asientos que lo hacen en los orificios de la carrocería el capote y el parabrisas.

15. El volante se arma sobre varilla encajada en el fondo del tablero.

El conjunto una vez armado, queda muy fijo, debido a que el material de que está constituido presenta cierta elasticidad y las piezas se retienen por ser introducidas con ligera presión.

20. Con el fin de facilitar la explicación se acompaña a la presente memoria una lámina de dibujos en la que se ha representado un caso de realización que se cita a título de ejemplo.

En el dibujo:

25. La figura 1, muestra en vista perspectiva el bastidor, del cual se han retirado las ruedas delanteras y el motor,

la figura 2, manifiesta la carrocería, desprovista de uno de los asientos,

la figura 3, indica dos vistas del motor,

la figura 4, es la vista en perspectiva de un asiento, parabrisas, capot y volante,

30. la figura 5, manifiesta la rueda en sección y vista fron-

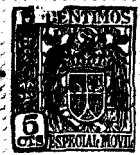

tal,

71499

la figura 6, muestra por la parte inferior, el conjunto de bastidor y carrocería, acoplados,

la figura 7, indica el juguete totalmente montado.

5. Consiste en un bastidor 1 con orificios 2 para el motor y otro adelantado 3 para la uña 4 de la carrocería 5.

En el bastidor, sobresale lateralmente las espigas 6 con cabeza algo ensanchada, para recibir a las ruedas 7 con ligera presión de entrada.

10. El motor 8 lleva las aletas 9 para encajar en los orificios 2 del bastidor.

La carrocería 5 presenta un vaciado anterior 10 para alojar el motor, y orificios 11 para los asientos 12. Las espigas posteriores 13 son para fijación a la carrocería.

15. El parabrisas 14 fig. 4 lleva espigas a doble escuadra A que juegan en A' y es abatible sobre el capot 15 (fig. 4) que cubre el hueco 10, de la carrocería. El volante 16 fig. 4, va acoplado a la barra de dirección y esta se encaja en el tablón.

20. El conjunto se arma, encajando con ligera presión las partes salientes en los orificios, fijándose el bastidor a la carrocería por efecto del encaje de la uña de ésta en el orificio 3 de aquel.

En la figura 7 queda de manifiesto el conjunto montado que es en todo momento desmontable a voluntad.

25. Dentro de su esencialidad, puede el modelo ser llevado a la práctica en otras formas que difieran en detalle de la indicada a título de ejemplo para la descripción a las cuales, alcanzará igualmente la protección que se recaba. Podrá, pues, construirse en cualquier tamaño con los materiales más adecuados por quedar todo ello comprendido en el espíritu de las reivindicaciones.

30.



71492

NOTA

Descrito el objeto y utilidad de la invención, lo que se declara como no divulgado ni practicado en España, comprende las siguientes reivindicaciones:

5. 1. Un juguete "jeep" mecano, caracterizado esencialmente por estar constituido por dos elementos principales que son el bastidor y la carrocería acoplables entre si por adecuado encaje de una uña anterior de la carrocería y unas espigas posteriores del bastidor, con ligera presión elástica, comprendiendo una y otra pieza orificios para recibir en ellos las espigas y aletas de los elementos integrantes y presentando el bastidor lateralmente, cuatro espigas con cabeza ligeramente regruesada, como ejes para las ruedas, que encajan en dichas espigas a presión elástica inicial y quedando en juego libre sobre el cuerpo de la espiga.
10. 2. Un juguete, según la anterior reivindicación en el que, el motor está formado por un bloque con el detalle de sus elementos superficiales y provisto de dos aletas para encajar en los orificios propios del bastidor.
15. 3. Un juguete según las reivindicaciones 1 y 2 en el que, en la carrocería, son postizos los asientos, el parabrisas y el capot que se hallan dotados de aletas para entrar con ligera presión en sus orificios correspondientes, presentando la carrocería un vaciado delantero detrás del radiador para la colocación del motor en el bastidor y sobre este vaciado queda
20. montado el capot.
- 25.

71492 - 7



4. Un juguete "jeep" mecano.

Según se describe y reivindica en la presente memoria que consta de cinco hojas foliadas y escritas a máquina por una sola cara, acompañadas de una lámina de dibujos.

Madrid, a - 7 FEB. 1959

DESIDERIO GIL PITARCH

p. a.

JAIMÉ ISERN MIRALLÉS

P. P.

R/rm.

**Fig. 1**

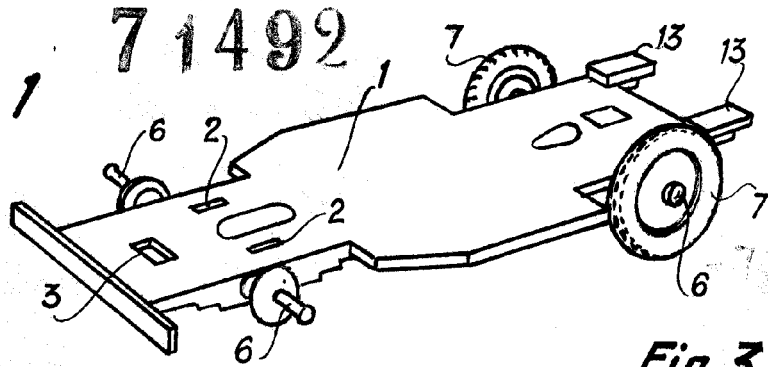

**Fig. 2**

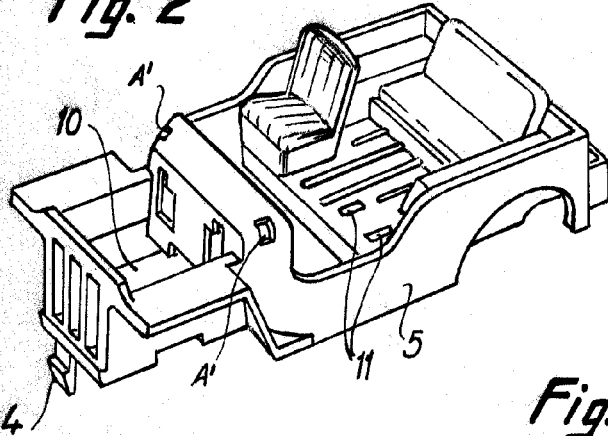

**Fig. 3**

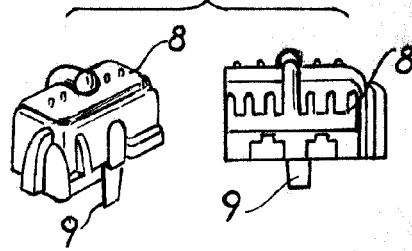

**Fig. 4**

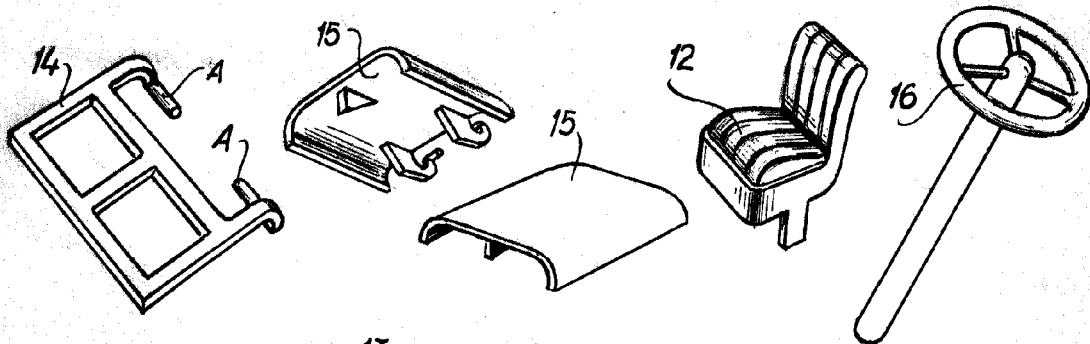

**Fig. 5**

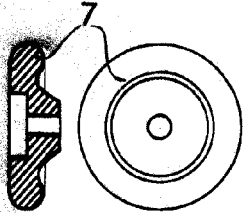

**Fig. 6**

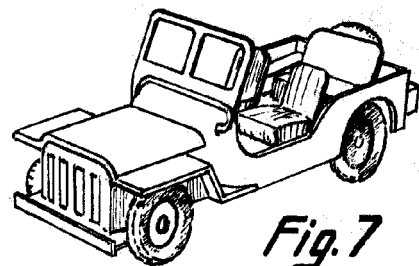
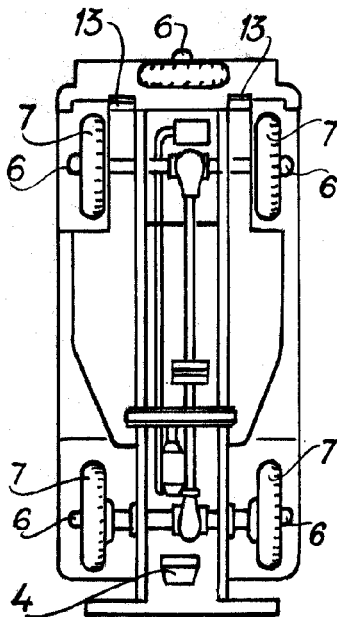

**Fig. 7**

Madrid, - 7 FEB 1959  
Jaime Isern

p.p.

