



71478

M O D E L O
D E
U T I L I D A D

a favor de Don Delfin SABADELL ROGER, de nacionalidad española, residente en Barcelona, Calle Almogávares, 29, por "PURGADOR PERFECCIONADO PARA HILOS TEXTILES".

- . -

MEMORIA DESCRIPTIVA

5. La presente invención se refiere a un dispositivo purgador para los hilos utilizados en diversas máquinas textiles, mediante el cual se consiguen varias e importantes ventajas prácticas debido a la completa eliminación de las impurezas de las fibras en circulación, las cuales gracias a un complemento insuflador, pasan completamente limpias al punto de bobinado para su ulterior utilización.

10. Como es sabido, los purgadores mecánicos conocidos hasta la fecha comportan dos platillos tensores ajustados por efecto de un resorte apropiado o pesos entre los cua-

27 ENE



71478

5. les se hace pasar el hilo, que se uniformiza más o menos perfectamente cuando abandona el dispositivo tensador y para al purgador. Esta realización presenta, sin embargo el inconveniente de que el polvo e impurezas producidas no se alejan del campo de purgación, formando en él sedimentos que se incorporan de nuevo al hilo, el cual los arrastra anulando la eficacia limpiadora del mecanismo o bien se produce un taponamiento con la consiguiente rotura del hilo,

10. Para ello se ha recurrido a la nueva ejecución, que se caracteriza esencialmente por el hecho de que, adosada a una de las caras cóncavas de los platillos tensores y se coloca una pequeña rueda de paletas o turbina prevista para que, al girar junto una insuflación que aparte de la línea de avance del hilo todas las impurezas y polvo desprendidos del mismo por efecto precisamente de la acción prensora y de roce de aquellos platillos, y purgadores con el hilo, los cuales, de esta manera, se encuentran siempre perfectamente limpios.

15. Para la mejor comprensión de la presente memoria descriptiva, se acompaña un dibujo en el que, tan sólo a título de ejemplo, se representa un caso práctico de realización de purgador de las características expuestas.

20. En dicho dibujo, la figura 1 es una vista frontal del dispositivo; la figura 2 lo muestra lateralmente; y la fig. 3 indica la forma de trabajo del objeto de la invención.

25. El dispositivo de referencia está compuesto por los

7 1478²² ENC 5



dos platillos ahuecados -1- y -2-, los cuales se mantienen constantemente presionados mediante un resorte o pesas no visibles para ejercer acción tensora sobre el hilo en circulación -3-, a fin de uniformarla.

5. En una de las caras cóncavas de estos platillos -1- y -2-, por ejemplo en la del primero, se aplica una rueda de paletas o turbina -4-, cuyos álabes -5- y -6- ofrecen unas dimensiones y una orientación tales que, con el giro del conjunto simultáneamente con los platillos -1-2-, se crea alrededor de éstos una inyección neumática que arrastra fuera de la órbita del hilo -3- al polvo flotante en el medio ambiente y debido precisamente a la operación de purga. Esta turbina se halla debidamente montada sobre el eje soporte de los platillos tensores del dispositivo, contra el cual viene aquélla aplicada a través de una arandela de material flexible -7-, complementada por otra metálica -8-.
- 10.
- 15.

- Como se desprende de lo expuesto, merced a este inyector -4-, desaparece del campo de limpieza del hilo todos aquellos cuerpos extraños o partículas de hebras y polvo que es necesario suprimir para que la sección del mismo posea la uniformidad requerida, lo cual no había sido posible conseguir hasta la fecha de una forma efectiva con los mecanismos corrientes, debido a que, si bien los platillos tensores cumplen su función, no son capaces de expulsar el polvo producido.
- 20.
- 25.

Serán independientes del objeto de la invención los materiales, formas y dimensiones de los elementos que integran el nuevo purgador descrito, siempre que las variaciones que se introduzcan no afecten a su esencialidad.

27 ENE



NOTA

71478

Se reivindica como objeto del presente modelo de utilidad:

1. Purgador perfeccionado para hilos textiles, que se caracteriza esencialmente por el hecho de comportar, aplicado a una de las caras cóncavas de los dos platillos pinzadores por entre los cuales transcurre el hilo correspondiente, una rueda de paletas o turbina con álabes de dimensiones y orientación convenientes para que, con el giro de lamisma junto con los citados platillos se crse alrededor de éstos una inyección neumática que aparte de la órbita del material en circulación las fibras el polvo y demás impurezas producidas por la purga.
- 5.
- 10.

2. Purgador perfeccionado para hilos textiles.

- La presente memoria consta de cuatro hojas foliadas escritas a máquina por una sólo cara.
- 15.

Barcelona a, 27 de enero de 1959

Delfin SABADELL ROGER

p.a.





Fig. 1

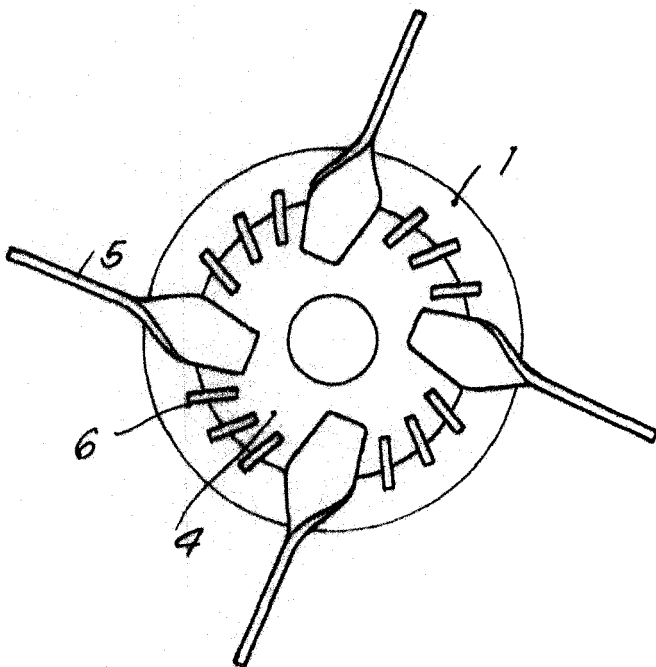
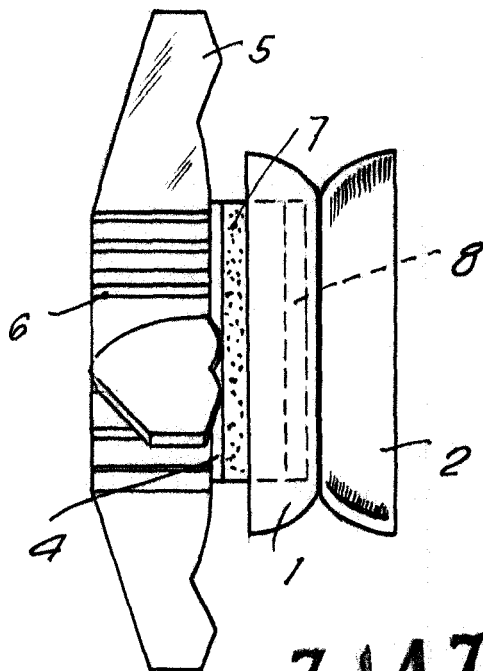
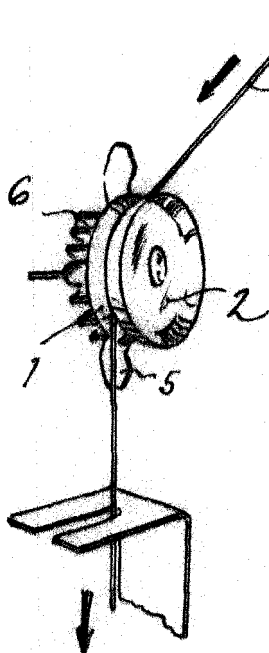

Fig. 2



71478

Fig. 3



Barcelona, 27 Enero 1959
Delfin Sabadell Roger
P.A.