



71477

M O D E L O
D E
U T I L I D A D

a favor de Don DELFIN SABADELL ROGER, de nacionalidad española, residente en Barcelona, calle Almogávares, 29, por "CARRO PARA EL TRANSPORTE DE TELAS O NAPAS DE MÁQUINAS TEXTILES".

- . -

MEMORIA DESCRIPTIVA

El presente modelo de utilidad se refiere a un carro para el transporte de telas o napas de máquinas textiles.

De todos es sabido la gran actividad y movimiento existentes en las fábricas de la industria textil, por el continuo tratamiento de la materia prima que debe ser trasladada a distintas secciones para ser sometida a particulares operaciones en diversas máquinas.

Paraticularmente se refiere el modelo a un carro para el transporte de napas a tratar en máquinas tales

71477



como peinadora y de batán.

Hasta el presente los sistemas empleados para el transporte de las napas comprenden unos ejes o varillas en los que se ensartan los rollos de napas. Ello es motivo de deterioro en las mismas, ya que su propio peso hace que la varilla vaya cortando las sucesivas capas de la napa arrollada espiralmente, la cual queda así perjudicada en la operación de transporte.

5. Para evitar estos inconvenientes se ha ideado el presente carro, el cual, aparte de su condición de gran ligereza y movilidad, presenta bandejas adecuadas para el correcto asentamiento de las telas o napas durante su transporte.

10. El carro está constituido por un armazón a base de varillaje metálico que comprende un marco de base, equipado con ruedas, sobre el que se solidarizan varillas verticales sostenedores de las bandejas receptoras de las napas.

15. El tren de rodaje comprende cuatro ruedas, dispuestas dos lateralmente y las otras dos, una en posición anterior y la otra en posición posterior, con la particularidad de que las dos ruedas laterales sobresalen ligeramente con respecto de las restantes para así obtener solamente tres puntos de apoyo sobre el suelo, los cuales no dificultan en modo alguno el giro del carro durante su arrastre.

20. Debajo del marco de base, se ha previsto otro marco suplementario, el cual queda así a ras del suelo,

71477



que a la vez que proporciona resistencia al carro, evita la entrada de borra y demás desperdicios textiles debajo del carro.

5. Con el fin de facilitar la explicación, se acompaña a la presente memoria una lámina de dibujos en la que se ha representado un caso de realización que se cita a título de ejemplo, no limitativo del alcance del invento.

En los dibujos:

10. La figura 1 indica en alzado lateral el carro en cuestión,

la figura 2 muestra el mismo carro, según su alzado frontal, y

15. la figura 3 manifiesta en detalle la sección transversal de una de las estanterías-bandeja.

20. Consiste el carro en una armazón compuesta por un marco base -1- rectangular, el cual lleva solidarizados en sus cabezasas -2- y -3-, sendos bastidores formados por varillas en U -4- invertidas, entre los cuales se fijan por soldadura estantes constituidos cada uno por un marco -5- de varilla y una chapa -6- formando bandeja, (figura 3).

25. El marco base -1- lleva fijadas horquillas -7- en las que se montan sendas ruedas -8-, las cuales se hallan dispuestas, dos en los tramos laterales -9- y -10- y las otras dos en las cabezasas -2- y -3-. Las ruedas existentes en los citados laterales sobresalen ligeramente con respecto de las otras dos, consiguiendo con ello



71477

que sobre el suelo se apoyen solamente tres de ellas y facilitando al carro una mayor movilidad.

Las telas o napas N se depositan en las bandejas -6-, las cuales presentan una concavidad angular para el mejor asentamiento de aquéllas.

5.

El marco de base -1- comprende solidario un marco secundario -11- formado por una varilla doblada en U, el cual se halla dispuesto horizontalmente y casi a ras del suelo, representando así una protección contra la entrada de desperdicios textiles debajo del carro, lo cual dificultaría la buena marcha del mismo.

10.

Las bandejas se hallan dispuestas una encima de la otra y dejan entre sí una distancia apropiada para facilitar una cómoda instalación y retirada de las napas N con respecto de las mismas.

15.

El modelo, dentro de su esencialidad, puede ser llevado a la práctica en otras formas de realización que difieran en detalle de la indicada a título de ejemplo, a las cuales alcanzará igualmente la protección que se recaba. Podrá, pues, construirse en cualquier forma y tamaño, con los medios y materiales más adecuados y con el número de bandejas conveniente, por quedar todo ello comprendido en el espíritu de las reivindicaciones.

20.

71477



N O T A

Se reivindica como objeto del presente modelo de utilidad:

5. 1. Carro para el transporte de telas o napas de máquinas textiles, caracterizado por estar constituido por una armazón a base de varillas metálicas que sostiene diversos estantes y que se apoya sobre un tren de rodaje, compuesto éste por cuatro ruedas con las particularidad de que se hallan montadas sobre un marco base y colocadas dos en los laterales longitudinales de éste
10. y las otras dos, una, en el tramo transversal anterior y, otra, en el posterior, comprendiendo este marco de base, en disposición inferior, un marco suplementario que queda casi a ras del suelo.
15. 2. Carro para el transporte de telas o napas de máquinas textiles, según la anterior reivindicación, caracterizado porque la armazón comprende un doble varillaje montado en cada uno de los extremos anterior y posterior del marco de base, entre cuyo varillaje se solidarizan los marcos horizontales que provistos de bandejas adecuadas constituyen los estantes receptores de
20. los rollos de napa.
25. 3. Carro para el transporte de telas o napas de máquinas textiles, según la reivindicación 1, caracterizado porque las ruedas laterales sobresalen ligeramente con respecto de las otras dos, con lo cual son tres



71477²⁷

solamente los puntos de apoyo sobre el suelo, facilitando ello una mayor movilidad y libertad de giro en el arrastre del carro.

- 4. Carro para el transporte de telas o napas de máquinas textiles, según la reivindicaciones 1 y 2, caracterizado porque las bandejas presentan una concavidad adecuada para el buen asentamiento del rollo de napa.
- 5. Carro para el transporte de telas o napas de máquinas textiles.
- 10. La presente memoria descriptiva consta de seis hojas foliadas, escritas a máquina por una sola de sus caras.

Barcelona, a 27 de enero de 1959.

Delfín SABADELL ROGER

p. a.

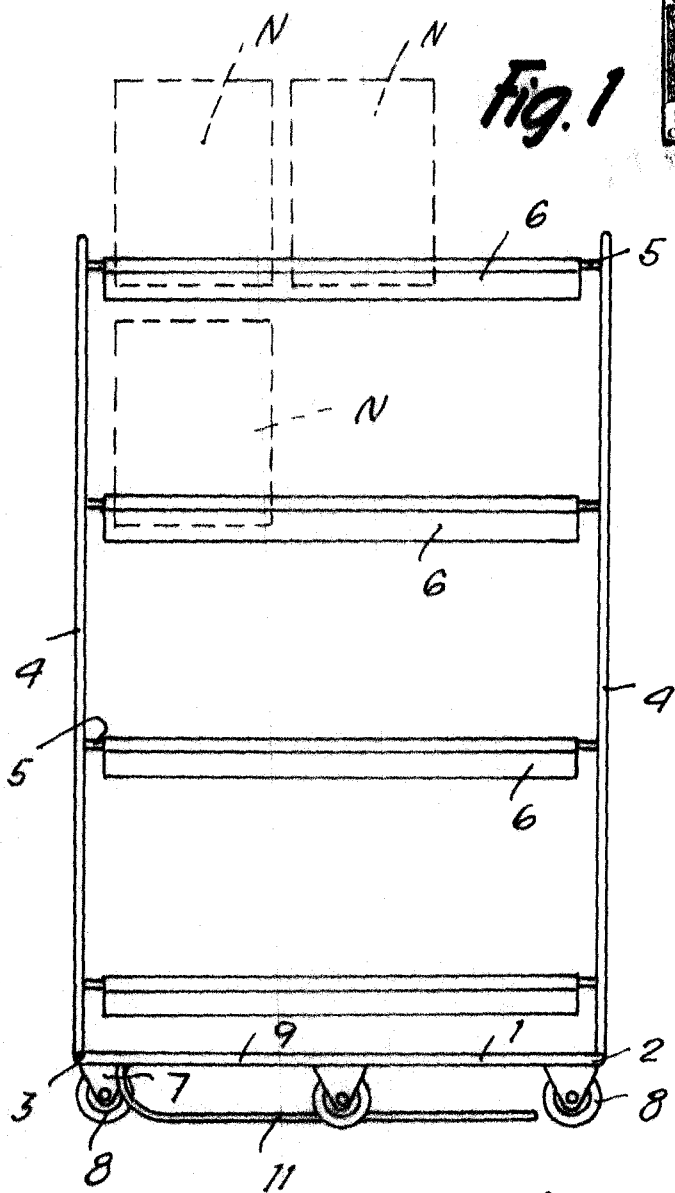

Fig. 2

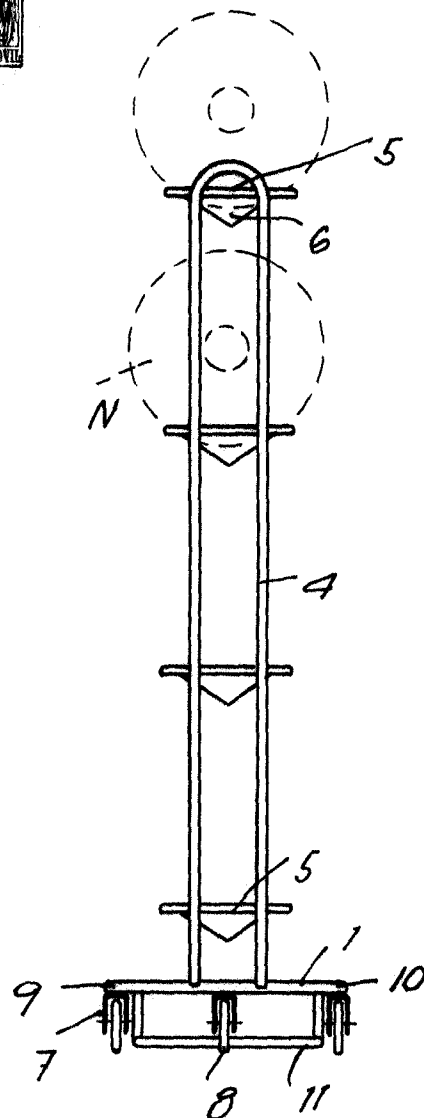
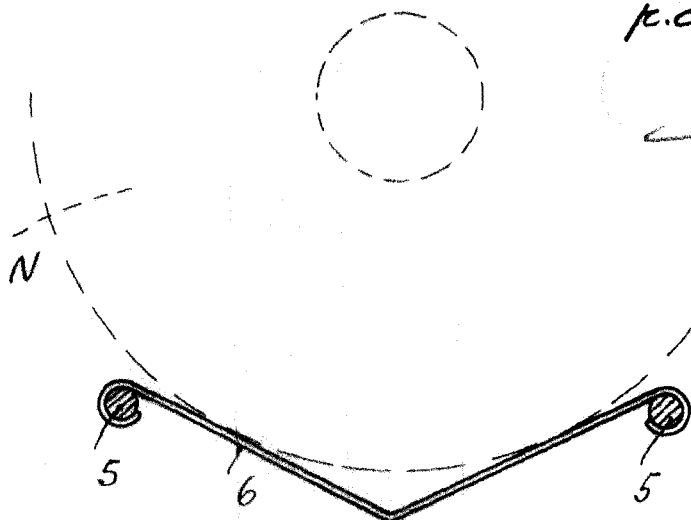

Fig. 3



Barcelona, 27 Enero 1959
Delfin Sabadell Roger
r.a.

71477