

27 ENE.



Carpeta núm. 4,870.

Expediente núm.

71468

MODELO DE UTILIDAD

a favor de la Sociedad Regular Colectiva

" J. y L. Cervelló ", sociedad española, domiciliada en Bar
5 celona, calle Marqués Sentmenat nº.14-16,

por:

" ASA MEJORADA PARA MALETAS "

-0000-

MEMORIA DESCRIPTIVA

10 El actual modelo se refiere, conforme indica su enun-
ciado, a un nuevo tipo de asa, mejorada, que tiene su más direc-
ta aplicación en maletas, estuches, cajas y otras disposiciones
similares, sobre las que se instala.

15 El modelo de asa mejorada que se reivindica presenta
gran resistencia y una extremada sencillez de construcción, pu-
diendo obtenerse con gran facilidad y a base de una producción
relativamente barata.

20 El modelo de asa mejorada objeto del presente modelo
de utilidad, de conformidad con una característica propia, se es-
timó conveniente obtener el asa propiamente dicha de una sola -
pieza, configurada por moldeo y sin alma interna de clase alguna,
que tiene la particularidad de haberse producido en cada extremo

71468

27 ENE



un vaciado en sentido axial constituyendo una cámara la cual es
atravesada por una argolla o anilla que, a su vez, dicha anilla,
25 está acoplada a un patín para su fijación sobre la maleta, estu-
che o similar, estableciendo una correcta relación entre las -
partes enumeradas, sin empleo de ejes, pasadores o engarces de
clase alguna.

De conformidad con otra característica del modelo,
30 se ha previsto que si la cámara de cada extremo del asa ha sido
obtenida en dimensiones reducidas, que limitan el desplazamien-
to de la argolla o anilla en sentido axial en el interior de la
misma, en los patines que, a través de las citadas anillas la
acoplan a la maleta o similar, existe una cámara en la cual pue-
35 de desplazarse en sentido axial la anilla; como se comprende ca-
da patín está provisto de medios, tales como tornillos, patas y
demás, para poderlo fijar a la maleta, estuche, caja o similar.

Según otra característica propia del modelo, las cá-
maras existentes en los extremos del asa y/o en los patines, -
40 permiten el curvado del asa propiamente dicha al tenerse que -
servir de ella y, al propio tiempo, el aplanado de la misma, so-
bre la maleta o similar, cuando no debe hacerse uso de la misma.

Después que se haya comprendido con claridad la na-
turaleza del modelo, otros detalles y características del mismo
45 se irán poniendo de manifiesto en la descripción siguiente al
comentar la figura de la hoja de dibujos que se acompaña, en el
cual se representan, esquemáticamente y a título de ejemplo, -
los detalles más característicos del modelo, al hacer referen-
cia a un posible caso de realización práctica.

50 En el dibujo, la figura muestra en perspectiva una
vista parcial del asa.

Tal como muestra el dibujo, el asa propiamente di-
cha -1- se ha obtenido en una sola pieza, configurada por mol-



des y sin alma interna de clase alguna, por ejemplo, a base de
55 resinas sintéticas; en cada extremo de la asa -1- se ha previs-
to un vaciado axial -2-.

Los patines -3- que fijan al asa por sus extremos a
la maleta o similar, obtenidos por moldeo o estampación, presen-
tan igualmente una cámara -4- que lo atraviesa.

60 El acoplado entre sí del asa propiamente dicha -1-
y patines -3- se ha conseguido mediante unas argollas o anillas
-5- que atraviesen la cámara -4- del patín y la cámara -2- del
extremo del asa.

Obtenida el asa mejorada, de acuerdo con lo manifes-
65 tado, es posible ver en el dibujo que la anilla -5- puede des-
plazarse en sentido axial en el interior de la cámara -2- del a-
sa propiamente dicha -1-, para conseguir el curvado o aplanado
de esta última sobre la maleta o similar.

Descrita convenientemente la naturaleza del modelo,
70 como asimismo la forma de llevarlo a la práctica para convertir-
lo en una realidad industrializable, se hace constar a los efec-
tos oportunos que en el modelo comentado podrán introducirse to-
das aquellas modificaciones de detalle que las circunstancias y
la práctica pudieran aconsejar, siempre y cuando que con las va-
75 riantes que se introduzcan no se altere la esencialidad del ob-
jeto descrito; en su consecuencia el modelo podrá obtenerse con
el material o materiales que se tengan por convenientes, pudien-
do presentar el asa propiamente dicha, al igual que el patín,
el perfil más apropiado a las necesidades de cada caso y adop-
80 tarse, en el patín, el medio de fijación sobre la maleta o simi-
lar que se tenga por conveniente, a base de tornillos, pasado-
res, patas y demás. Igualmente y sin salirse de los límites del
presente modelo de utilidad, la cámara alargada -2- existente
en el asa propiamente dicha -1-, que permite el desplazamiento

7140827 ENF



85 axial de la anilla -5- en su interior, puede preverse en el patín -3-, en cual caso la cámara de cada extremo del asa propiamente dicha quedaría limitada a un simple jaladro, en el sentido transversal, en cada extremo del asa.

N O T A

90 Se declaran como de novedad y propiedad para todo el territorio español, el contenido de las siguientes

R E I V I N D I C A C I O N E S

1. Asa mejorada para maletas, que esencialmente se caracteriza por obtenerse el asa propiamente dicha de una sola pieza, configurada por moldeo y sin alma interna, que contiene junto a cada extremo un vaciado que la atraviesa, pasando a través de dicho vaciado una anilla que, a su vez, queda acoplada a un patín pasando a través de un vaciado en él previsto, cual patín se fija a la maleta de modo usual.

100 2. Asa mejorada para maletas, objeto de la reivindicación 1, caracterizada en que el vaciado existente junto a cada extremo del asa propiamente dicha, constituye una cámara alargada en la cual puede desplazarse axialmente la anilla.

105 3. Asa mejorada para maletas, objeto de la reivindicación 1, caracterizada en que el vaciado existente en el patín, constituye una cámara axial, en la cual puede desplazarse la anilla que la atraviesa.

4. " Asa mejorada para maletas ".

110 Todo ello conforme se describe y reivindica en la presente memoria descriptiva que consta de cuatro hojas, escritas a máquina por una sola cara, y se ilustra en la figura de la hoja de dibujos que la acompaña.

Barcelona, 27 de enero de 1959.

D. E.

27 EN



71468

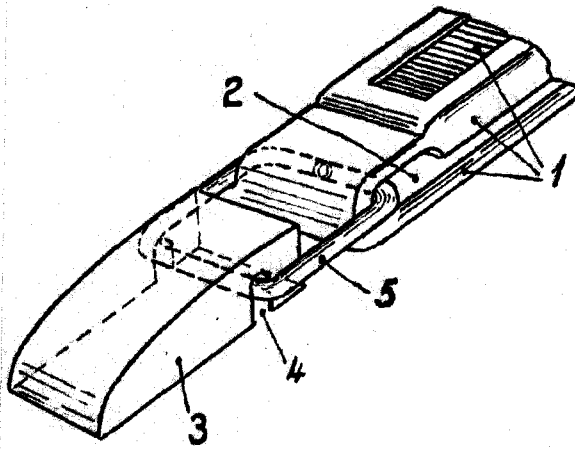

ESCUELA TÉCNICA

Barcelona, 27 de enero de 1959.

P.^a *J. Cervelló*