



71462

MEMORIA DESCRIPTIVA

DE

MODELO DE UTILIDAD

EN

ESPAÑA

por veinte años

a favor de DON JUAN KNASTER SMULEVICH

domiciliado en SALAMANCA- Av. de Italia nº 2

por: "NUEVO ESTUCHE PARA GAFAS"



71462

Entre todos los estuches para gafas, que se emplean normalmente, es difícil, encontrar uno que reúna todas las condiciones indispensables para que sea totalmente adecuado para su uso, unos por falta de rigidez, presentan el inconveniente de facilitar la rotura de las gafas en ellos introducidas, otros, por el contrario, por ser excesivamente rígidos, son de un volumen excesivo que supone una incomodidad para el usuario, y todos por lo general, presentan el inconveniente de presentar una superficie interior áspera que araña los cristales dejándoles deteriorados.

Todo este conjunto de inconvenientes, queda totalmente eliminado con el nuevo estuche para gafas al que se refiere la presente Memoria, estuche que por estar ideado de forma que sea del mínimo peso con un dispositivo para darle la rigidez necesaria, y dotado de un forro de tejido afelpado o análogo, reúne todas las características indispensables para resultar el estuche ideal.

Por el aludido objeto se solicita el correspondiente privilegio de MODELO DE UTILIDAD, conforme y al amparo del vigente Estatuto sobre Propiedad Industrial, a fin de garantizar a favor del recurrente el derecho a la explotación exclusiva del mismo en toda España y Colonias.

A continuación se hará una detallada descripción del aludido objeto, con referencia a los planos que se acompañan, en los que se representan:

En la fig. 1: Una vista frontal del estuche,



71462

seccionado por un plano longitudinal.

En la fig. 2: Vista de perfil del mismo.

Según el ejemplo de ejecución representado, este estuche preconizado, está constituido por dos caras opuestas 1, unidas entre sí por sus bordes, dejando libres unas solapas superiores 2 que forman la boca del estuche.

Dentro de este estuche, se ha introducido un fleje 3 en forma de "U", que da rigidez al estuche, y que queda sujeto al mismo, por sus dos extremos 4 que se doblan hacia afuera, quedando remachados sobre el estuche.

El interior de este estuche está debidamente forrado de una tela 5 o tejido afelpado o análogo, y suave, a fin de que los cristales de las gafas que se introduzcan, queden en contacto con esta gamuza y sea imposible que éstos puedan arañarse o deteriorarse.

Todas estas características hacen que el estuche sea de un peso y dimensiones mínimas, ya que la rigidez se obtiene por el fleje 3 de metal de poco peso, asimismo, por su forro de gamuza se destaca sobre todos los conocidos por las ventajas citadas anteriormente.

La forma, materiales y dimensiones podrán ser variables y en general cuanto sea accesorio y secundario, siempre que no alteree, cambie o modifique la esencialidad del objeto que se describe.

Los términos en que queda redactada esta memoria son ciertos y fiel reflejo del objeto descrito.



71482

debiéndose tomar con carácter amplio y nunca en forma limitativa.

N O T A

5 Se reivindican como propios y nuevos para que sean objeto de registro de un Modelo de Utilidad en España, por veinte años, los puntos siguientes:

10 1.- Nuevo estuche para gafas, caracterizado por haberse previsto un fleje metálico en forma de "U", que introducido en el estuche, queda adaptado a sus bordes dándole la necesaria rigidez para impedir que se doble o aplaste.

15 2.- Nuevo estuche para gafas, según la reivindicación 1, caracterizado por el hecho de haberse previsto un forro interior de tejido afelpado o análogo y suave, a fin de que los cristales de las gafas, al introducirlos y extraerlos, no sufran rozaduras o arañazos.

3.- NUEVO ESTUCHE PARA GAFAS.

20 Todo conforme se describe en la memoria que antecede, se ilustra como ejemplo de ejecución en los planos unidos a ella y se reivindica en su Nota.

Este memoria consta de cuatro hojas foliadas y escritas a máquina por una sola cara y planos que la acompañan.

Madrid, 6 de Febrero de 1.959

Juan Knaster Smulevich

P. A.
ERNESTO BOTELLA MONTOYA
P. P.





Fig. 1

Fig. 2 71462

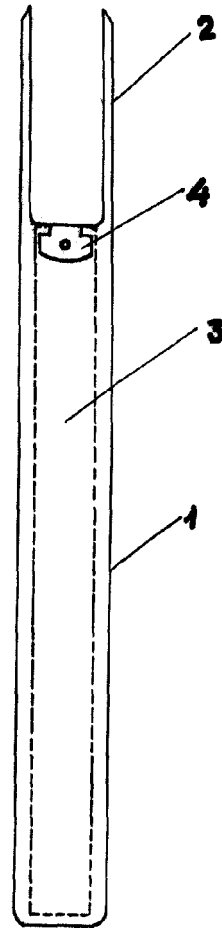
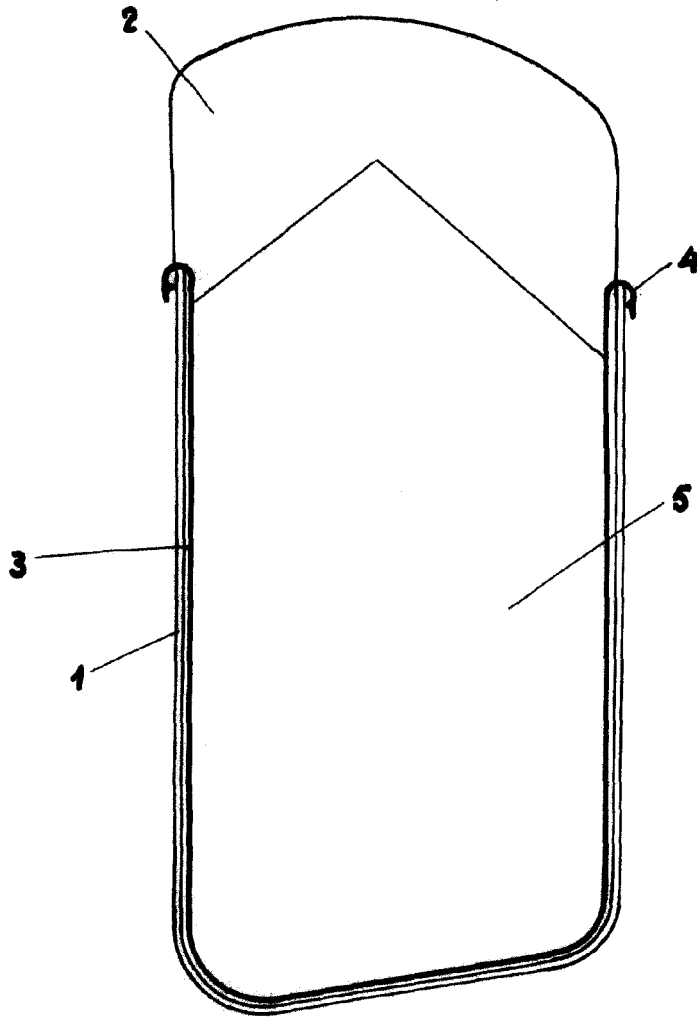

~~ESCALA VARIABLE~~
6 FEB 1959
GENESIO BOTELLA MONTOYA
R. P.