

71441



-1-

71441

MEMORIA DESCRIPTIVA

que se acompaña a

la solicitud de un

MODELO DE UTILIDAD, por veinte años en España, a favor de los señores Don VICENTE ESPI VERES, Don RICARDO LLACER ROGA y Don JOSE ROGA BADIA, todos ellos de nacionalidad española, con residencia, respectivamente, en Valencia los dos primeros, calle Ramón y Cajal, 49, y Avenida de Burjasot, 104, y, el tercero, en Burjasot (Valencia) calle Sorní, nº 48,

por

**"DISPOSITIVO AUXILIAR PARA ACCIONAMIENTO
DE MANDOS EN MOTOCICLETAS"**

71441



NOTA

En resumen: El Modelo de Utilidad que se solicita, ha de recaer sobre las reivindicaciones siguientes:

5

1ª.- DISPOSITIVO AUXILIAR PARA ACCIONAMIENTO DE MANDOS EN MOTOCICLETAS, caracterizado esencialmente por el hecho de estar constituido por un cuerpo, preferentemente cilíndrico, que posee en tres o más puntos excéntricos sendas oquedades axiales, en cada una de las cuales se encuentra ocluido un émbolo mantenido en posición elevada por la acción de un resorte de expansión, cada uno de cuyos émbolos está unido a un cable que, deslizando sobre una pequeña polea situada junto a cada alojamiento, llega hasta un mando del vehículo.

10

15

2ª.- DISPOSITIVO AUXILIAR PARA ACCIONAMIENTO DE MANDOS EN MOTOCICLETAS, caracterizado esencialmente por el hecho de que sobre el centro geométrico del cuerpo cilíndrico existe otro alojamiento cilíndrico paralelo a los anteriores, en cuyo interior se encuentra un émbolo que se prolonga por la parte superior en un semicírculo, cuyo émbolo está mantenido en posición elevada mediante un resorte de expansión, hallándose el extremo del semicírculo en coincidencia eventual sobre cualesquiera de los émbolos excéntricos; estando solidarizado con el cuerpo semicircular un pedal.

20

25

3ª.- DISPOSITIVO AUXILIAR PARA ACCIONAMIENTO DE MANDOS EN MOTOCICLETAS, caracterizado esencialmente por el hecho de que la parte superior del cuerpo general se encuentra dotado de una tapa con posibilidad de giro sobre su eje, dotada de orificios o muescas que dejan al descubierto cada uno de los émbolos excéntricos, sobre cuya parte cerrada se apoya eventualmente el extremo semicircular del émbolo central.

Todo tal y como se reivindica en esta Memoria que consta de dos hojas, escritas a máquina por una sola cara.

Madrid, 5 de febrero de 1959.-

ALFONSO UNGRIA,

30

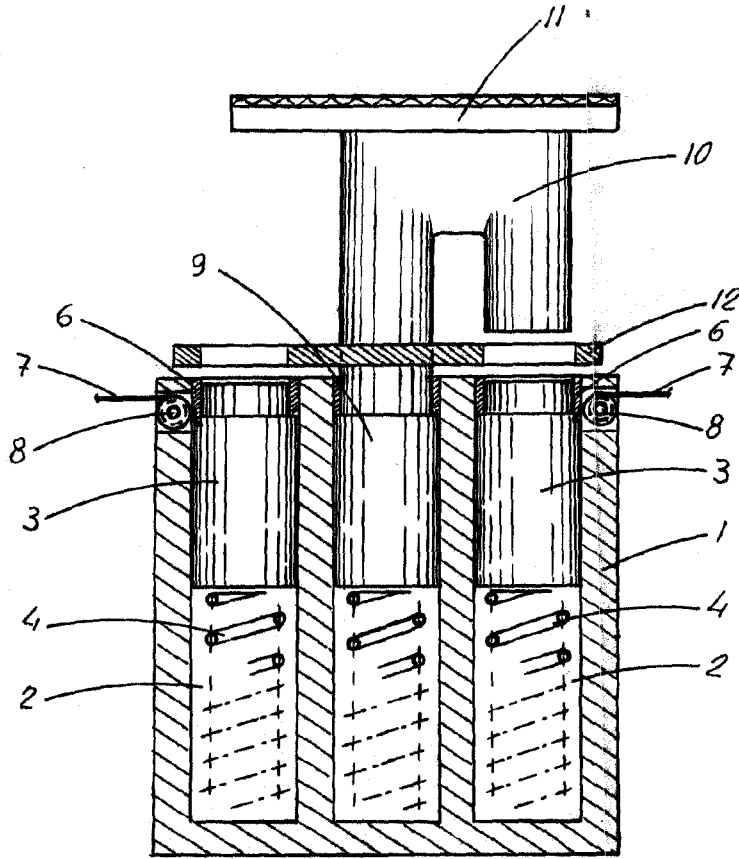

71441

Fig. 1ª

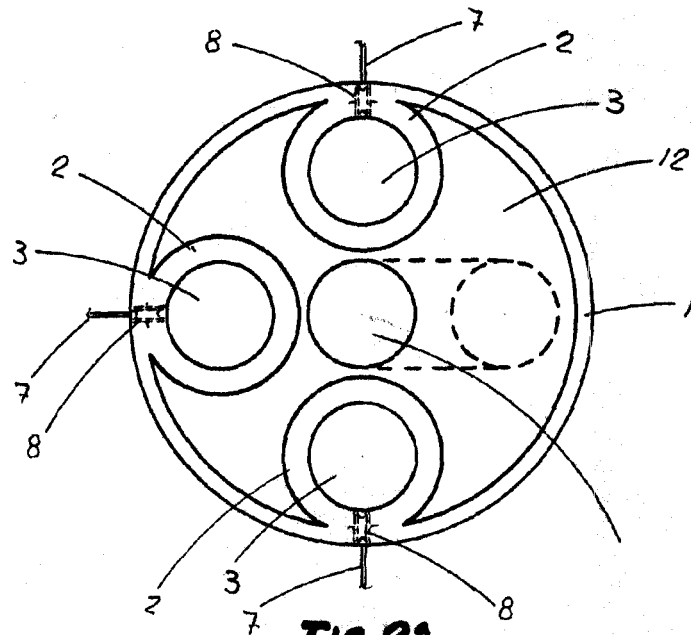

Fig. 2ª

ESCALA VARIABLE

MADRID, 24 DE febrero DE 19 59
ENCARGO U. G. R. I. A

[Handwritten signature]