



71373

MODELO
DE
UTILIDAD

a favor de Don ANGEL HERNÁNDEZ LOPEZ, de nacionalidad española, residente en Barcelona, calle Farigola, 20, por "CIERRE PARA ENVASES DE COMPRIMIDOS Y SIMILARES".

- . -

MEMORIA DESCRIPTIVA

La presente invención se refiere a un cierre para envases de comprimidos y similares, de ajuste hermético, el cual se caracteriza por disponer de origen y solidarizado en sentido axial al fondo del mismo de un vástago sumamente flexible por el que se fijan e inmovilizan los comprimidos, lo que permite su perfecta conservación durante los desplazamientos de los envases en sus envíos.

Es sobradamente conocido el hecho, sobre todo en los envases tubulares, de que su llenado no es completo



71373

entrar en contacto con los comprimidos y doblarse adecuadamente, la inmovilización de los mismos.

5. Para la mejor comprensión de cuanto se indica en la presente memoria descriptiva, se acompaña un dibujo en el que, tan sólo a título de ejemplo, se representa un caso práctico de realización de un cierre de características iguales al del objeto de la invención.

10. En el aludido dibujo, que representa una vista en alzado parcialmente seccionado del cierre, está éste constituido por una cápsula de material plástico, de base -1- con reborde -2- y cuerpo obturante -3-, con embocadura -4- tronco-cónica y resaltes anulares -5- en el cuerpo -3-. Del centro de la base -1- y en sentido axial parte, por el interior de la cápsula, un vástago -6-, de longitud adecuada, que sobresale suficientemente de dicha cápsula, cuyo vástago, obtenido en el mismo proceso de obtención de aquélla, es extremadamente flexible y deformable, pudiendo ser de tipo laminar, cilíndrico o adoptar cualquier otra sección.

20. Como se deduce de la descripción hecha y por la observación del dibujo la colocación del cierre objeto de la invención se realiza con toda facilidad y rapidez en virtud del perfil tronco-cónico que adopta su embocadura, siendo manifiesta su hermeticidad debido a los resaltes anulares. En cuanto a la eficiencia del vástago -6- basta con recordar las características deformables y de flexibilidad que posee para comprobar que tan pronto entra en contacto con el comprimido o capa superior

25.



71373

- de ellos, del envase, los presiona ligeramente e inmoviliza, tanto en sentido axial como en el radial, doblándose onduladamente o en un arrollamiento en espiral, a fin de conseguir una acción tan efectiva como la del mejor almohadillado.
- 5.

La longitud del vástago -6- puede acomodarse en forma que dé a los comprimidos el equilibrio o tolerancia que precisen para su mejor conservación durante los envíos a que deban quedar sujetos.

10. Se comprende que serán independientes del objeto de la invención los materiales empleados en los elementos constitutivos del cierre, así como la forma y dimensiones, tanto absolutas como relativas, de los mismos, siempre que respondan a las características reseñadas y, en general, todo cuanto no afecte a su esencialidad.
- 15.

- . -

N O T A

Se reivindica como objeto del presente modelo de utilidad:

1. Cierre para envases de comprimidos y similares, constituido por una cápsula de material plástico, que se caracteriza esencialmente por presentar en su interior, partiendo del fondo y en sentido axial, un vástago de sección y longitud apropiados, realizado de origen en material sumamente flexible y deformable, el cual
- 20.



71373

al entrar en contacto con los comprimidos y doblarse adecuadamente en toda su extensión provoca la inamovilidad de los mismos.

5. 2. Cierre para envases de comprimidos y similares, según la reivindicación anterior, que se caracteriza por el hecho de que el vástago inamovilizador de los comprimidos va dispuesto sobre el eje teórico de figura del cierre.

10. 3. Cierre para envases de comprimidos y similares.

La presente memoria descriptiva consta de cinco hojas foliadas, escritas a máquina por una sola de sus caras.

Barcelona, a 23 de enero de 1959.

Angel HERNÁNDEZ LÓPEZ

p.a.

D. ANGEL HERNÁNDEZ LÓPEZ

Foja única



71373

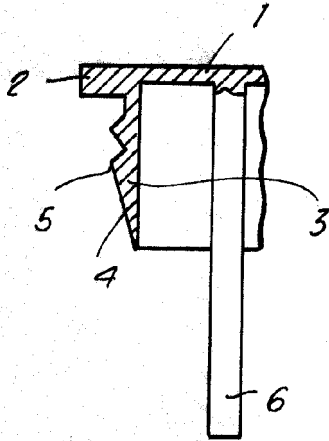

Barcelona, 23 Enero 1959
Angel Hernández López
p.a.