

7 136 1



7 136 1

MODELO DE UTILIDAD

por 20 años

por "UNA GRAPA PARA TRANSPORTAR LADRILLOS Y ANALOGOS", a favor de D. Francisco Gómez Cesar, de nacionalidad española, domiciliado en Rubí (Barcelona), Virgen de Fátima, 12.

=====

MEMORIA DESCRIPTIVA

Se describe en este Modelo de utilidad, una sencilla grapa para transportar ladrillos y similares que resuelve satisfactoriamente el problema que se presenta en la construcción de obras en cuanto al acarreo de estos materiales, 5. que ocupan un considerable volumen y que requieren medios relativamente complicados para su manejo, ya que además de garantizar una cabida considerable, deben asegurar que los materiales que acarrean no puedan desprenderse o soltarse, lo cual es de especial importancia ya que dichos materiales



deben transportarse a alturas considerables y aún en muchos casos, por encima de zonas ocupadas por trabajadores de la misma obra, por lo que la seguridad es un factor esencial. Esta grapa soluciona satisfactoriamente tal cuestión ya que

5. puede transportar considerables cantidades de materiales como tochos o ladrillos en condiciones excelentes de seguridad y sin requerir medios de transporte de ninguna complicación.

10. Para su mejor comprensión, se adjuntan, a título de ejemplo, unos dibujos representativos de una grapa realizada de acuerdo con el presente Modelo.

La figura I es una vista en perspectiva de la misma, y la figura II es una sección transversal.

15. Según tales figuras, esta grapa se compone esencialmente de un brazo hueco -1-, en el cual está introducido el vástago -2-, fijándose uno a otro mediante una clavija -3- que es susceptible de ser colocada en uno cualquiera de los orificios pasantes -4- del brazo -1- variando así la longitud conjunta de ambos elementos. El brazo -1- posee un acodamiento vertical -5-, terminado en una placa -6-, y al vástago -2-, se articular por -10- otro brazo acodado -7- que en un extremo posee la anilla -8- para la sujeción de la grapa a un gancho u otro medio de transporte, y en el otro, termina en la placa -9-, análoga a -6-, quedando los materiales -11- a
20. transportar sujetos entre las dos placas.
- 25.

Todo cuanto no afecte, altere, cambie o modifique la esencia de la grapa anteriormente descrita, será variable a los efectos del presente Modelo.

N O T A.

30. Se reivindica como objeto de este registro por Modelo de utilidad:



- 1.- Una grapa para transportar ladrillos y análogos, caracterizada esencialmente por estar constituida por un brazo acodado hueco que posee una placa plana en el extremo de su acodamiento vertical, introduciéndose por el otro extremo, un
5. vástago al que se articula otro brazo acodado, que posee en un extremo una anilla de sujeción, y en el otro, una placa plana, verificándose la fijación y graduación del brazo acodado hueco con el vástago en él introducido, por medio de una clavija que puede colocarse en cualquiera de los múltiples
10. orificios pasantes del primero.

Sean cuales fueren las circunstancias que concurren en la esencialidad del Modelo de utilidad definido en la anterior reivindicación, cuyo objeto es:

2.- "UNA GRAPA PARA TRANSPORTAR LADRILLOS Y ANALOGOS".

15. Consta la presente memoria de tres hojas foliadas, mecanografiadas por una sola cara y del dibujo adjunto.

Barcelona, quince de enero de mil novecientos cincuenta y nueve.

P.A. de D. Francisco Gómez Cesar,

L. DURAN
P.P.

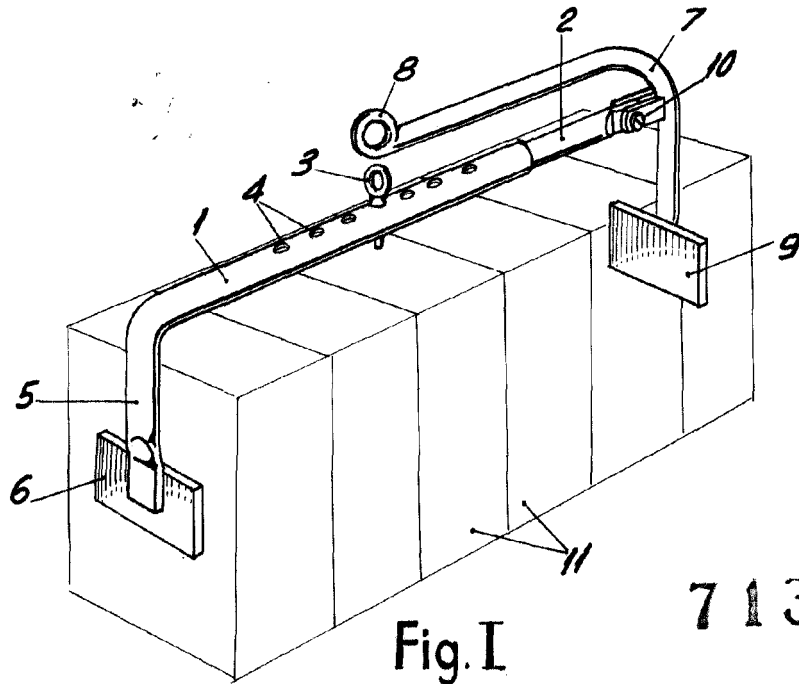

71361

Fig. I

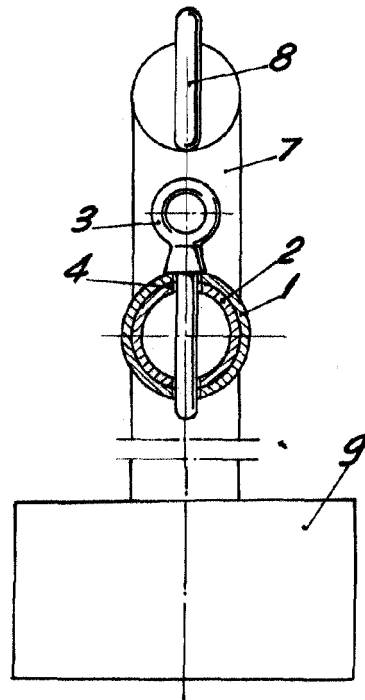

Fig. II

BARCELONA, 15 ENERO DE 1959

L. DURAN

P.F.

ESCALA VARIABLE