



71331

MODELO DE UTILIDAD

por "Un carrete metálico para cinta cinematográfica"
a favor de Don Mauricio Serramalera Pinós, de nacionalidad
española, domiciliado en Manresa, Carretera de Vich, nº 235.

=====

MEMORIA DESCRIPTIVA

5

10

Se refiere el presente modelo de utilidad a un carrete para cinta o película cinematográfica de cualquier paso o ancho, que siendo de plancha metálica, presenta respecto a sus similares la ventaja de su gran simplicidad constructiva, consiguiéndose además, por su particular estructura, el efecto nuevo de lograr con un mínimo de material, una máxima resistencia a las deformaciones conservando una rigidez prácticamente indefinida.

24 ENE



71331

En la hoja de dibujos que acompaña a la presente memoria aparece representado el carrete que nos ocupa, mostrándole: Fig. 1, con sus placas laterales desunidas y representada una de ellas en sección transversal; Fig. 2, en sección transversal con sus placas laterales acopladas entre sí; y Fig. 3, de lado.

Constituye el carrete de referencia, dos piezas circulares idénticas 1 y 1' estampadas, de plancha metálica, configurando un saliente central cilíndrico 2 en cuya cara de frente paralela al plano de la placa, se determina una corona circular 3 en la que hay practicado un conveniente número de agujeros 4, y una concavidad central 5 que profundizando hasta el plano de la placa, lleva practicada en su centro una perforación 6 de perfil normal para la adaptación del carrete al eje de arrastre, viniendo solidarizadas entre sí ambas piezas, por enfrentamiento simétrico y fijación mediante hojeteros 7 o pequeños roblones que pasan por los respectivos agujeros 4 enfrentados, dándose además la circunstancia de presentar los planos de las placas 1 y 1' grandes aberturas 8 determinativas de radios 9 y una estrecha franja circular periférica 10 reforzada por un relieve convexo continuo 11, asimismo configurado por estampación, del que del mismo modo arrancan otros 12 centrados en los radios, viniendo establecida en uno de éstos, una graduación 13 indicativa del metraje decimata enrollado.

Se comprende que la conjunción de los dos salientes 2 determina el tambor central sobre el que se asienta la cinta enrollada.

En la ejecución práctica del modelo según queda descrito, podrán variar todos aquellos detalles que por su índole no afecten a la esencialidad constitutiva y configurativa del carrete metálico a que se refiere.

21 ENE



71331

N O T A

Se reivindica como objeto del presente modelo de utilidad:

19.- Un carrete metalico para cinta cinematografica, caracterizado por el hecho de constituirle dos piezas circulares identicas, estampadas, de plancha metalica, configurandose en cada una de ellas un saliente central cilindrico en cuya cara de frente se determina una corona circular en la que hay practicados un conveniente numero de agujeros, y una concavidad central que profundizando hasta el plano de la placa, lleva practicada en su centro una perforación de perfil corriente para la adaptacion del carrete al eje de arrastre, viniendo solidarizadas entre si ambas piezas, por enfrentamiento simétrico contactando entre sí las coronas circulares del saliente de cada una de ellas y fijación mediante dobladura de uno de los bordes de los agujeros, ojetes o roblones que pasan por los respectivos agujeros enfrentados de dichas coronas.

20.- Un carrete metalico para cinta cinematografica, según 1) caracterizado por el hecho de presentar los planos de las placas laterales, grandes aberturas determinativas de radios y de una estrecha franja circular periferica reforzada

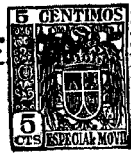

21 ENE

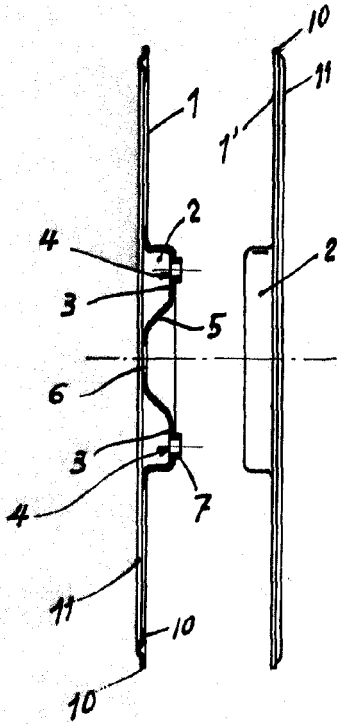

FIG. 1

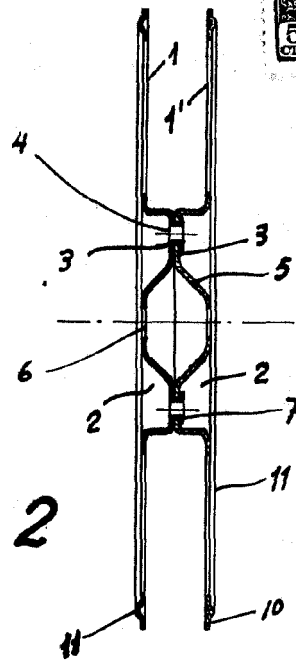

FIG. 2

71331

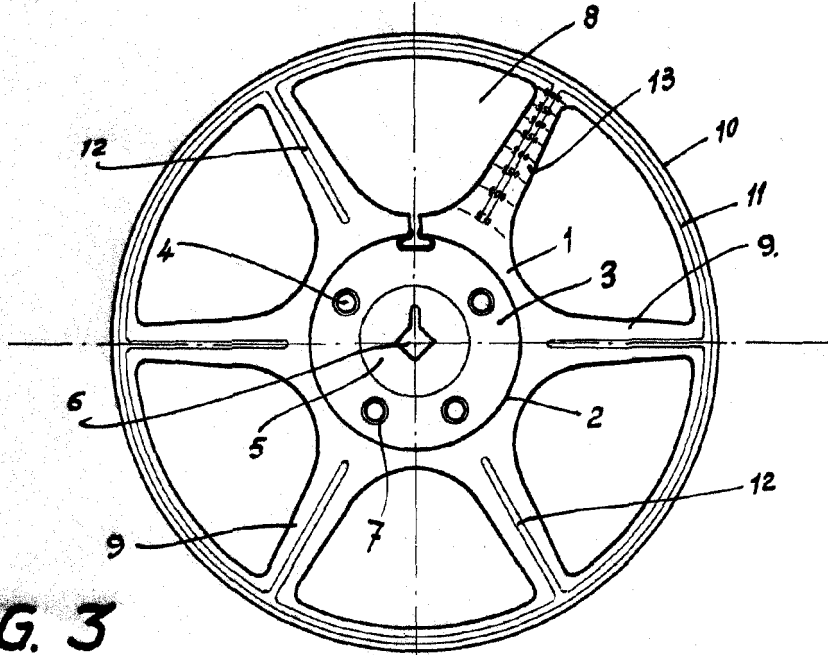

FIG. 3

BARCELONA, 21 DE ENERO DE 1959.
P.A.