

7 1307



71307

MEMORIA DESCRIPTIVA

DEL

MODELO DE UTILIDAD

que por veinte años, para España y sus Posesiones, se solicita a favor de DON JESUS ESPINO BARROS, de nacionalidad española, residente en LUGO (ESPAÑA), calle R. Serrano Suñer, 82- por: * UNA NUEVA ESCOBA *.

--o-o-o-o-o-o-o--

5 Este modelo de utilidad que nos ocupa y cuyo registro se solicita, se caracteriza por constituir una nueva escoba construida de fibras, unidas a manojos y fijados a una base de madera o material similar mediante una serie de grampillones, llevando, para darle mayor consistencia y solidez a los manojos de fibras, un alambre, guita, etc. que entra y sale entrelazada por la parte superior de los manojos y a una distancia convenida de la base de fijación de los mismos.

Esta escoba vá formada por un armazón base (1) construido

71307, 31 ENE



10

de madera o material similar en forma alargada y plana, describiendo un arco por su parte superior donde lleva montado y fijo, por su parte central, un mango (2) de madera o cualquier otro material.

15

Sobre el armazón base (1) y por su parte inferior, lleva montada esta escoba un doble, triple, o más hilados, una serie de manojos de fibras (4) dispuestos al tresbolillo, cuyos manojos van doblados por su centro a modo de mechones, por cuyo doblez van fijados a la armadura base (1) mediante unos grampillones (3), llevando entrelazadas entre los manojos o mechones (4) para darle mayor rigidez, una guita, alambre, etc. (5) que le dá mayor solidez y duración a todo el conjunto de la escoba.

20

Este modelo puede sufrir modificaciones siempre que no se altere la esencialidad del invento.

25

Todo según se detalla en el dibujo adjunto que a título de ejemplo acompaña a la presente memoria descriptiva en el que se representa la escoba vista en alzado y en perspectiva, con un detalle en sección para mejor ver toda su disposición y montaje.

-REIVINDICACIONES-

Se reivindica como de la propia y nueva invención la propiedad y explotación exclusiva de:

30

1.- Una nueva escoba, caracterizada por estar constituida por una pieza de forma alargada y plana con la parte superior arqueada donde va montado el mango.

35

2.- Una nueva escoba, según 1ª reivindicación, caracterizada por llevar una serie de manojos de fibras, doblados en su mitad a modo de mechones sobre un grampillon en forma de horquilla que los fija sobre la armadura de madera.

3.- Una nueva escoba, según 1ª y 2ª reivindicación, caracterizada

71307

34



por llevar una guita entrelazada por los mechones de fibras para su mayor sujeción, por todo el contorno de la escoba.

4.- "UNA NUEVA ESCOBA".

Consta la presente memoria descriptiva de tres hojas numeradas y mecanografiadas en una sola cara a las que se acompañan un plano para su mejor comprensión.

MADRID 2/ ENERO DE 1.959.

Roberto de la Torre

31



71307

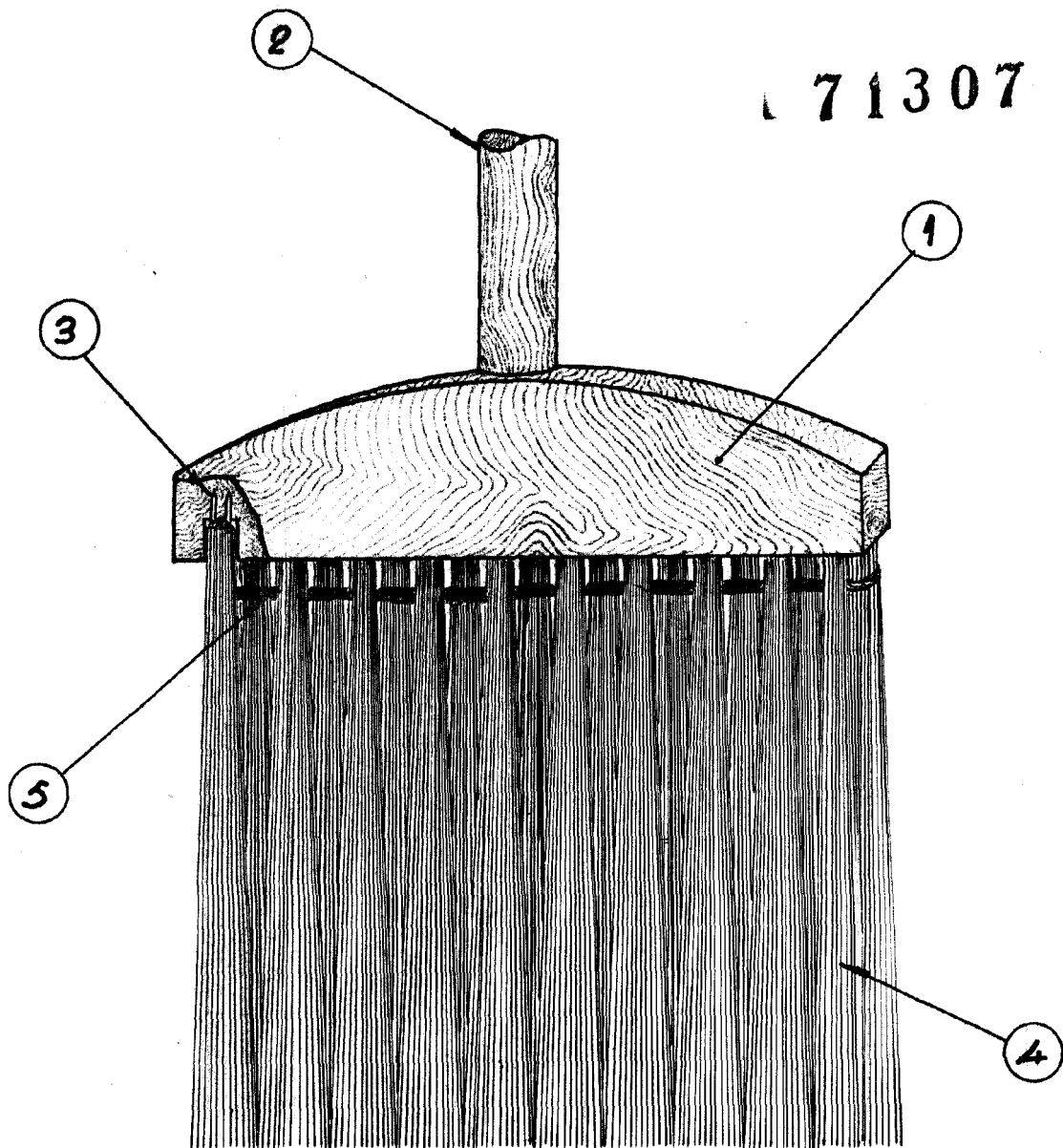

31.ENE.1959

Modelo de la Esma

Escala: Variable.