

7 1279



7 1279

MEMORIA DESCRIPTIVA

Correspondiente a un Modelo de Utilidad, que se solicita por veinte años, para todo el Territorio Nacional y sus Colonias, a favor de D. RAFAEL GARCIA NICOLAU, de nacionalidad española, residente en Madrid, calle Avda. de Mediterraneo núm 2

Por:

UNA SILLA PERFECCIONADA.

El presente Registro de Modelo de Utilidad, concierne como su enunciado indica, una silla perfeccionada, de acuerdo con la descripción detallada que de la misma se realiza, debiendo interpretarse siempre este concepto en su más amplio sentido y nunca en limitativo.

-5-

Para mejor comprensión de este objeto, se adjunta a la presente memoria descriptiva una hoja de planos en la que a título de ejemplo, se representan todas y cada una de las partes que lo forman y relación que guardan entre sí.

En la citada hoja de dibujos, se aprecian las siguientes referencias:

FIGURA PRIMERA.— Representa la silla objeto de este registro apreciada en perspectiva oblicua lateral. En la misma tenemos:

-10-

1.— Armadura del asiento y respaldo, que forman un solo conjunto. Se presentan estas piezas unidas por la zona curvada en ángulo recto. La configuración de ambos elementos es la rectangular, presentando



curvaturas convenientes establecidas hacia su parte anterior en el respaldo y superior en el asiento.

-15-

Está constituida esta armadura superior por un enrejillado metálico apropiado y dotado de un determinado coeficiente de elasticidad.

2.- Puntos de apoyo, en número de dos y que están constituidos por varillaje metálico, rígido y conveniente enlazado entre sí para formar la estructura inferior básica.

-20-

La zona de sustentación sobre el pavimento está constituida por secciones horizontales de varilla, dispuestas paralelamente que en ambas ramas laterales se elevan a altura conveniente para formar con otras varillas solidarias la formación de los elementos transversales y de profundidad que forman el medio de contención del asiento.

-25-

Unas bandas oblicuas contactan con el citado asiento por su parte inferior y se montan en las zonas angulares de la parte superior de los puntos de apoyo.

En esta figura primera, se aprecia que está desprovista de guarnecidos, ocupando únicamente el asiento, un almohadillado.

-30-

FIGURA SEGUNDA.- Representa la silla, objeto de este Modelo, apreciada frontalmente y con la variante de que está forrado el asiento y respaldo, a base de colchonetas de goma-espuma y posteriormente tapizadas. Las referencias han sido anteriormente descritas.

FIGURA TERCERA.- Cita la misma silla, con la particularidad de que tanto el asiento como el respaldo, propiamente dicho, están cubiertos con él relleno de goma-espuma y tapizado posterior.

-35-

En la anterior figura, se aprecia una separación entre el asiento y el respaldo.

En el presente caso, están unidos sin solución de continuidad estos elementos.

-40-

Las características esenciales de esta silla, son las siguientes:
Comodas, prácticas, elegantes, decorativas, duraderas y resistentes.

Descrito suficientemente el objeto que constituye este Modelo de Utilidad, se hace constar expresamente que cualquier modificación que se introduzca

-45-



duzoa se considerará incluida dentro de esta protección en tanto que no altere o modifique esencialmente su finalidad característica.

NOTA

Por último, se declaran de novedad y utilidad, las siguientes:

-50-

REIVINDICACIONES

1ª.- Una silla perfeccionada, caracterizada esencialmente por comprender una armadura superior constituida por una canasta metálica a base de rejilla adecuada, que adopta forma sensiblemente rectangular con curvaturas previstas lateral y superiormente en el respaldo y asiento propiamente dichos, los que forman un solo conjunto funcional, estando limitada la zona de separación de asiento y respaldo por una curvatura en angulo recto, que se presenta desnuda, revestida con una colchoneta de goma-espuma o con tapicería de cobertura definitiva.

-55-

2ª.- Una silla perfeccionada según las anteriores reivindicaciones, caracterizada esencialmente por comprender una armadura inferior que constituyen los puntos de apoyo, configurados en planos horizontales en el sector de sustentación sobre el pavimento, a base de varillas metálicas y rígidas, que en sus zonas laterales se elevan hasta unirse con un bastidor metálico solidario que se fija sobre la parte inferior del asiento.

-60-

3ª.- UNA SILLA PERFECCIONADA.

Todo ello tal y como se describe en el cuerpo de esta memoria, se reivindica en su nota y se representa a título de ejemplo en la adjunta hoja de planos.

Esta memoria descriptiva consta de tres hojas foliadas y mecanografiadas por una sola de sus caras.

Madrid. 29 ENE. 1933

El Agente.
Demingo Diaz
P.P.



Figura 1ª

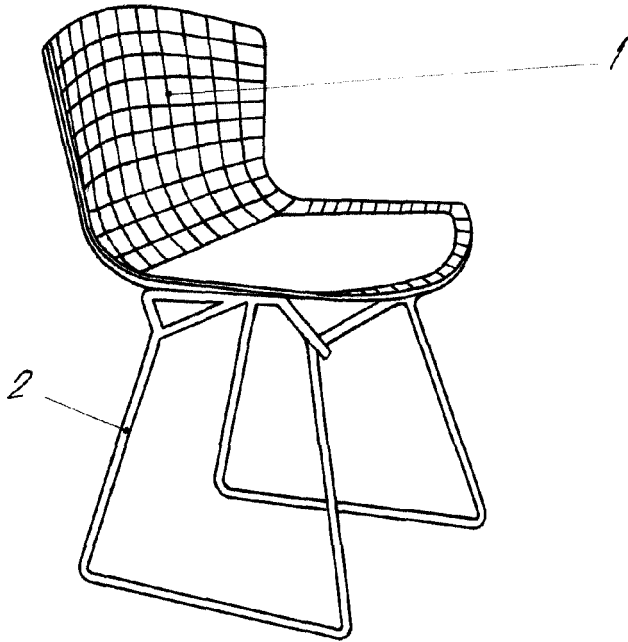

71279

Figura 2ª



Figura 3ª

Escala Variable.

El Agente.

Reunión de los Seguros
P.P.

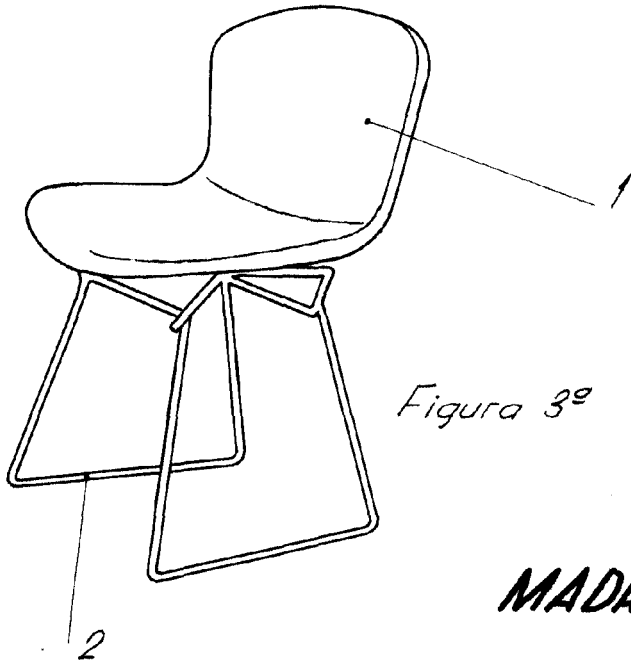
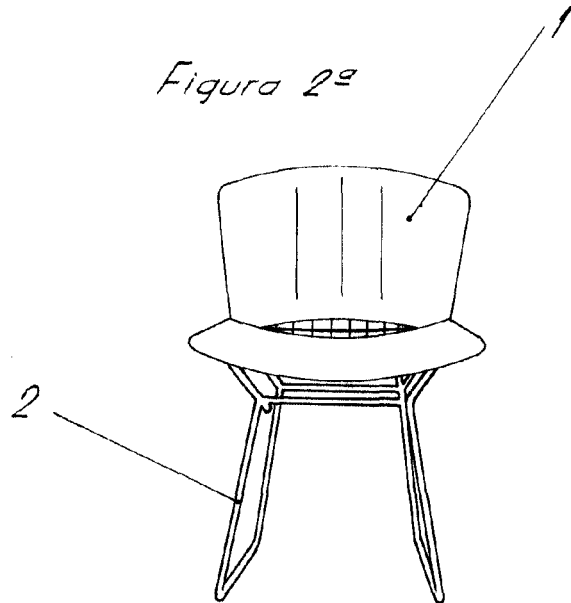
MADRID,

29 DE NOY