



71268

MODELO DE UTILIDAD

=====

MEMORIA DESCRIPTIVA

Sobre:

" PORTA-FLANERAS PERFECCIONADO "

Solicitantes: HERMANOS ROS MONTESINOS, S. R. C., de nacionalidad española, domiciliada en ESPINARDO (Murcia)
Calle José Planés nº 23.

El Modelo de Utilidad a que se refiere la presente memoria, está destinado a proteger y garantizar la explotación y la propiedad exclusivas, en España y sus Colonias, de un porta-flaneras perfeccionado.

5.

Entre los utensilios de cocina de más moderna

71268



10. concepción, se conoce el llamado cazuela-horno, cuya parte utilizable para los alimentos adopta la forma de una corona circular comprendida entre la pared exterior de la cazuela y una chimenea central que la misma posee y que permite la entrada directa del calor a la cámara que, sobre dicha cazuela, forma la tapadera al ser acoplada.

15. Para éste tipo de cazuelas se ha proyectado el porta-flaneras que nos ocupa y, mediante el cual, éste utensilio puede ser utilizado específicamente como horno puesto que las flaneras resultan suspendidas en el centro aproximadamente de la zona utilizable, recibiendo calor por todas sus partes.

20. Así pues, con éste elemento accesorio, se consigue una aplicación más para el referido utensilio de cocina, lo que redundará en beneficio y utilidad de la persona que lo emplee.

25. Para mejor comprensión del objeto y solamente a título de ejemplo, se adjunta una hoja de planos en la que, las figuras 1 y 2, nos presentan el porta-flaneras perfeccionado en su sección diametral en alzado y su vista en planta respectivamente.

30. En dichas figuras 1 y 2, podemos apreciar que el porta-flaneras está constituido por una pieza metálica de planta circular, cuyo plato -1- dispone en su periferia de una pestaña -2- rebatida a 90° que le sirve de refuerzo y arista de apoyo mientras que, en su superficie horizontal, lleva perforados una serie de agujeros equidistantes -3- de un diámetro apropiado para que solamente entre parte del cuerpo tronco-cónico de la flanera -4- que así queda suspendida en el aire por una sola línea de retención y en posición tal que recibe calor por todas sus partes.

35.

71268



40. La zona central del plato--1- se levanta formando un cuello -5-, más ancho en su parte inferior que en la superior, en la que, como remate, tiene una pestaña entrante -6- que resulta partida en dos zonas por un par de escotes situados diametralmente en cuya proximidad van fijados por medio de dos remaches -7- los terminales de un asa -8- semicircular, que, en su lomo posee un horquillamiento -9- destinado a admitir el extremo de un gancho de forma conveniente y mediante el cual se realiza la extracción del porta-flaneras del interior de la cazuela cuando está caliente.

45. Las dos zonas de la pestaña -6- estan destinadas a descansar sobre el borde superior de la chimenea de la cazuela-horno, y por ser ésta de mayor altura que el cuello -5- del plato -1-, éste queda situado (y las flaneras que se han montado en los agujeros -3-) en la zona media de la parte utilizable de la cazuela.

50. El asa -8- está representada, en ambas figuras de la hoja de planos, en la posición que ocupa durante el periodo de cocción y solo es levantada verticalmente, con ayuda del gancho, en el momento de ser sacado el porta-flaneras, a tal motivo, los remaches -7- permiten éstos movimientos giratorios de la citada asa -8-.

55. La colocación y desmontaje de las flaneras -4- en los agujeros -3- se realiza de modo fácil y sencillo.

60. Se coloca el porta-flaneras sobre una mesa o superficie plana adecuada en la que descansa su pestaña inferior -2- y las flaneras -4- se depositan sobre la misma superficie pero a través de los agujeros -3-. Si entonces levantamos (por el asa -8-), el porta-flaneras, las citadas flaneras -4- se ajustaran en los repetidos agujeros -3- por su propio peso y en tal disposición, se introduce el conjunto en

65.



71268

70. la olla-horno hasta que la pestaña superior -6- descansa en el borde de la chimenea de la misma que ya puede ser cubierta con la tapadera y puesta al fuego. La operación contraria es aún más sencilla pués, una vez extraído el porta-flaneras y su carga del interior de la cazuela, basta dejarlo sobre la mesa o superficie plana para que queden las flaneras completamente sueltas y, si alguna es remisa a soltarse, basta un ligero golpe descendente para hacer tocar dicha mesa con la pestaña inferior -2- de la pieza, en cuya posición es completamente imposible cualquier sujección de los vasitos o flaneras, 4-.

80. Pueden ser variables las circunstancias de tamaño, forma y materias de que se construyan los distintos elementos que integran el conjunto, en el que podrá variarse todo aquello que no suponga alteración de la esencialidad del objeto expuesto en la pasada descripción, la cual deberá ser tomada en su más amplio sentido y no como una limitación de posibilidades de realización.

85. N O T A

El Modelo de Utilidad, que se solicita por veinte años en España y sus Colonias, deberá recaer sobre: " PORTA-FLANERAS PERFECCIONADO ", según las siguientes:

R E I V I N D I C A C I O N E S

90. 1ª.- Porta-flaneras perfeccionado, consistente en una pieza metálica de planta circular, cuyo plato dispone en su periferia, de un rebatimiento de escasa altura que le sirve de refuerzo y arista de apoyo, mientras que, en su superficie horizontal y sobre una misma circunferencia, lleva perforados una serie de agujeros equidistantes destinados cada uno de ellos a recibir una flanera que resulta alojada solamente en parte de su cuerpo troncocónico.

95.

71268



100. 2ª.- Porta-flaneras perfeccionado, según la reivindicación primera, caracterizado porque la zona central del plato se levanta formando un cuello más ancho en la parte inferior que en la superior, en la que, como remate posee dos rebatimiento hacia el centro antagónicos y simétricos separados por sendas zonas lisas en las que, por medio de dos remaches, van fijados los terminales de un asa semi-circular que puede girar sobre dichos remaches y que posee en su lomo un estrecho saliente en horquilla destinado a recibir al gancho independiente con el que se manipula y se transporta el conjunto cuando está caliente.

105. 3ª.- "PORTA-FLANERAS PERFECCIONADO".
110. Según queda sustancialmente descrito en la presente memoria descriptiva, que consta de cinco hojas escritas a máquina por una sola cara, y dibujos.

Madrid, 28 de Enero de 1959

HERMANOS ROS MONTESINOS; S. R. C.
P.P.

FRANCISCO GARCIA CABRERIZO
P. P.

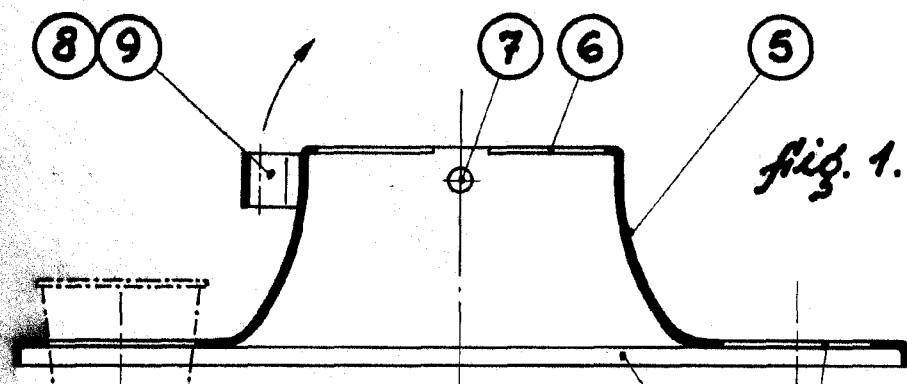
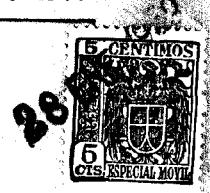

fig. 1.

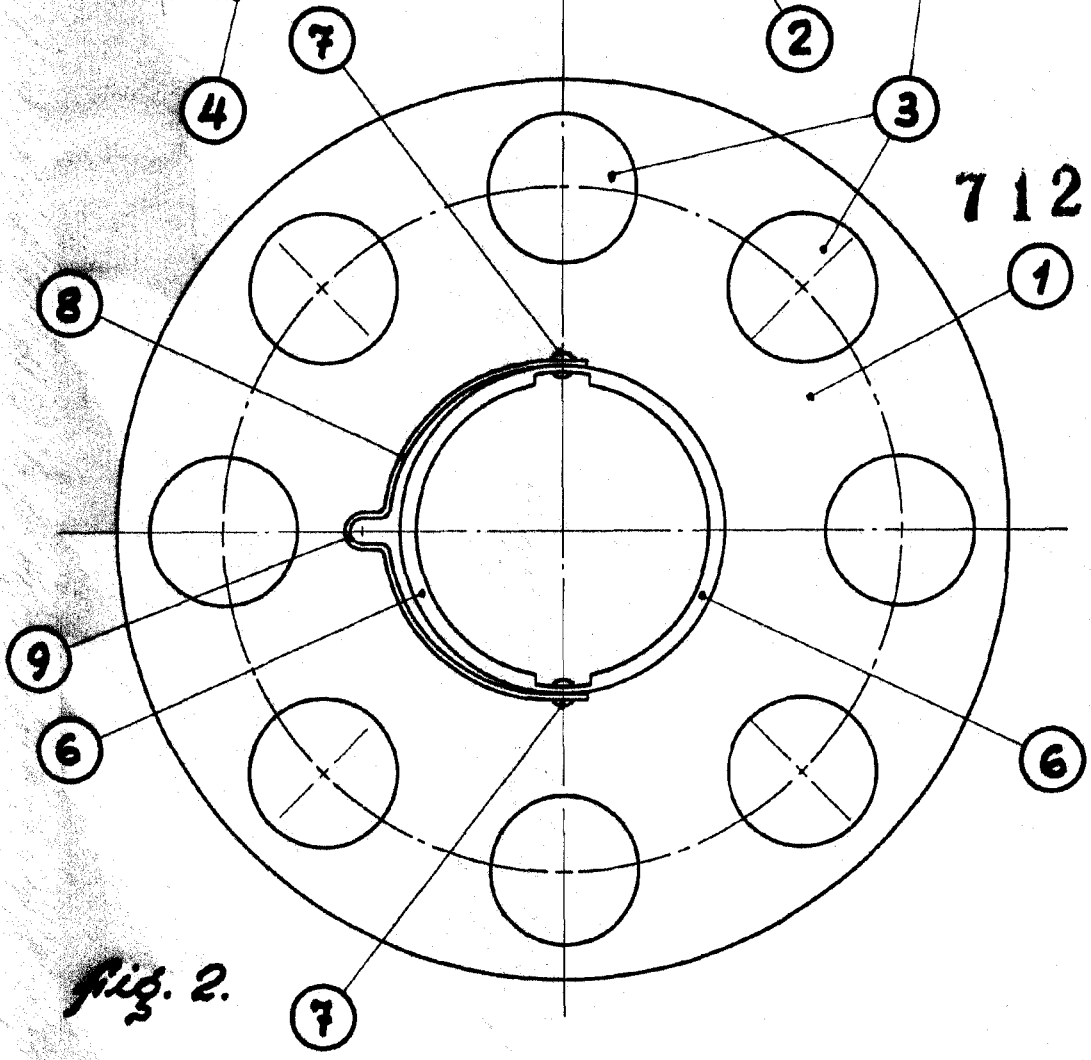

fig. 2.

71268

Escala variable.

Madrid, Enero, 1959.

P. O.

FRANCISCO GARCIA CABRERIZO
P.

M. D. Laguna