



71254

MODELO DE UTILIDAD
POR VEINTE AÑOS
EN ESPAÑA

Solicitado a favor de D. César-Manuel Álvarez Posada, de nacionalidad española, residente en Barcelona c/. Montornés nº. 4 torre.

p o r

=";"="DEPOSITO PORTATIL PARA EL LAVADO DE CABEZAS"=";"=";

MEMORIA DESCRIPTIVA
=====

El presente Modelo de Utilidad se refiere a un depósito portátil para el lavado de cabezas.

Son sobradamente conocidos los inconvenientes de que adolecen las operaciones concernientes al lavado de la cabeza de las usuarias en las peluquerías. Siendo uno de los principales las salpicaduras y derrames de líquido que ocasionan dichas operaciones.

Otro de los inconvenientes es el mucho tiempo que debe invertirse en el lavado de una cabeza por la necesidad de transportar el agua de un sitio a otro y efectuar las mezclas entre agua fría y agua caliente para obtener la

5

10



71254

temperatura adecuada.

15

Tienen además los utensilios similares actualmente utilizados el inconveniente de ser fijos a base de piedra y ladrillos con mucho peso y falta de movilidad.

20

Todos estos inconvenientes quedan totalmente subsanados de una manera sencilla y práctica que al mismo tiempo que permite efectuar el lavado perfecto de la cabeza de la usuaria evita de una manera segura toda probabilidad de derrames líquidos y de la suciedad consiguiente.

25

Tiene además la ventaja el nuevo depósito portátil que se reivindica de reducir considerablemente el tiempo normalmente invertido en dicha operación de lavado por la característica especial del nuevo depósito que reúne todas las características que la operación exige.

30

Otra de las mejoras que presupone el nuevo depósito portátil es la de incrementarse el rendimiento de trabajo de una manera considerable con su utilización, ya que con un mínimo de espacio puede efectuarse simultáneamente más de una operación de lavado.

35

Tiene también la ventaja de ser de una construcción sumamente simplificada y elegante resultando a un precio de coste muy limitado.

40

Constituye otra ventaja indiscutible la movilidad de este nuevo depósito portátil para el lavado de cabezas, movilidad que permite su colocación en el lugar más indicado para el trabajo posibilitando también la perfección en el trabajo con mayor eficiencia y comodidad, por poder situarse el peluquero detrás del depósito y frente a la usuaria.

A causa de todo ello no cabe duda que el nuevo de-

712045



45

pósito portátil para el lavado de cabezas, ha de resultar de gran utilidad práctica de modo que su solicitante se hace merecedor al privilegio de exclusividad que el presente Modelo supone, produciendo además un efecto nuevo al conseguir con su utilización una considerable economía de tiempo y de mano de obra y una mejora higiénica.

50

Consiste esencialmente el nuevo depósito portátil para el lavado de cabezas objeto de este Modelo en un depósito de forma general rectangular en cuyo borde anterior se han montado uno o más apoyos para las cabezas de las usuarias comprendiendo estos apoyos medios de regulación de su altura e inclinación.

55

Comprende además dicho depósito una o más duchas con tubo elástico a presión, con dispositivo mezclador de agua fría y caliente y el correspondiente desagüe.

60

Para que la idea general anteriormente expuesta pueda ser más fácilmente comprendida en la descripción que sigue nos vamos a referir a la lámina de dibujo que se acompaña que nos muestra un caso de realización práctica del nuevo depósito portátil para el lavado de cabezas, naturalmente que tratándose de un ejemplo aclaratorio el dibujo en cuestión deberá interpretarse en su más amplio sentido y sin carácter limitativo alguno.

65

En dicho dibujo se representa una vista en perspectiva del nuevo depósito portátil indicándose por -1- el depósito, por -2- los apoyos soporte del mismo, por -3- el borde superior anterior, por -4- el borde superior posterior, por -5- los apoyos para las cabezas, por -6- los medios mecánicos para regular la altura e inclinación de los apoyos -5- y por -7- la salida mediante tubo elástico

70



7:254

de la ducha a presión.

75

A la vista del dibujo es fácil constatar lo simplificado y racional de la nueva realización industrial objeto del presente Modelo.

80

Sobre el depósito -1- pueden colocarse uno o más apoyos -5- según la capacidad y dimensiones del mismo, siendo su utilización altamente rápida y eficiente ya que una vez apoyada la cabeza de la usuaria sobre el apoyo -5- se regula la altura e inclinación del mismo mediante el mecanismo -6- efectuando acto seguido el lavado de una manera cómoda, limpia e higiénica mediante la ducha con tubo elástico -7- del cual ya sale el agua debidamente mezclada, para obtener una salida de líquido a la temperatura adecuada.

85

90

Por la disposición especial y la colocación científicamente calculada de todas las partes que constituyen el nuevo depósito resulta factible efectuar el lavado no solamente de una manera eficaz y perfecta y con una rapidez inigualada hasta la fecha, sino que además se evita que se produzcan humedades en el suelo por salpicaduras o derrames líquidos, solventándose de una manera definitiva todos los inconvenientes de que adolecen hasta la fecha dicha operación.

95

El depósito -1- dispone asimismo del correspondiente tubo de desagüe situado en el extremo más bajo de su base que es ligeramente inclinada, para su vaciado y con la válvula de entrada y mezcla de agua caliente y fría respectivamente.

100

Descrita suficientemente la naturaleza y constitución de este depósito portátil para el lavado de cabezas,



105

se ha de hacer constar que podrá realizarse en diversidad de formas, tamaños y materiales, así como que podrán introducirse variaciones secundarias que no alteren la esencialidad de su objeto que se pone de manifiesto con la siguiente

N O T A
= = = =

110

Los puntos nuevos no conocidos ni practicados en España sobre los cuales se desea que recaigan las reivindicaciones del presente Modelo de Utilidad son

115

1ª.- Depósito portátil para el lavado de cabezas, caracterizado por comprender un depósito de forma general rectangular construido preferentemente de material plástico sobre cuyo borde superior anterior se han montado uno o más apoyos para las cabezas de las usuarias comprendiendo dichos apoyos medios para regular su altura e inclinación.

120

2ª.- Depósito portátil para el lavado de cabezas, según la reivindicación anterior caracterizado porque en el borde superior posterior comprende una ducha con tubo elástico a presión.

125

3ª.- Depósito portátil para el lavado de cabezas, según las reivindicaciones anteriores caracterizado porque el tubo de ducha de la reivindicación 2ª. recibe el agua a través de un dispositivo mezclador de agua fría y caliente comprendiendo asimismo el depósito su base interna inclinada presentando en el punto más bajo de la misma el correspondiente desagüe.

130

4ª.- "DEPOSITO PORTATIL PARA EL LAVADO DE CABEZAS" de conformidad en un todo en lo esencial y fines industriales a lo descrito en la precedente Memoria Descriptiva y

71254



graficamente representado en el adjunto plano para su mejor comprensión.

Esta Memoria consta de SEIS hojas mecanografiadas por una sola cara a doble espacio en 133 líneas.

Madrid, 28 de Enero de 1.959

Por autorización del interesado.-

JOSE LOPEZ
P. P.



71254

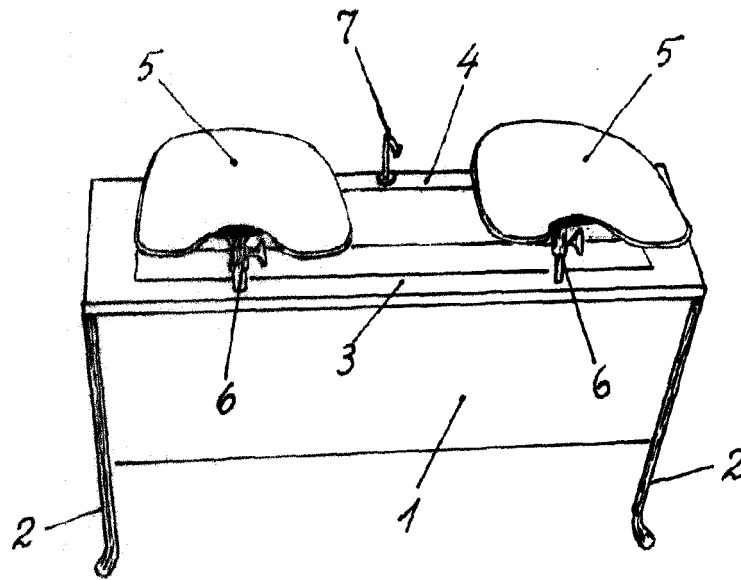

*Escala variable
Madrid Enero 1959*

JOSE LOPEZ
P. P.