



71233

M O D E L O
D E
U T I L I D A D

para "ABRIDOR ARTISTICO PARA TAPONES CORONA", a favor de Don RAUL DE ROVIRALTA ROCAMORA, domiciliado en BARCELONA, Avenida del Doctor Andreu, n^o 38.

= . =

MEMORIA DESCRIPTIVA

El presente modelo de utilidad se refiere a un abridor artístico, para tapones corona.

5. En el modelo se ha previsto una realización según la cual el abridor puede ser empuñado con toda la mano y con gran brazo de palanca, a cuyo fin adopta la forma de una cabeza de ave con su cuello cortado normalmente y comprendiendo en el frente de este corte el elemento de enganche para abrir las cápsulas y además e imán oculto que sirve para retener magnéticamente a dichas cápsulas evitando caigan al suelo.

10. Con el fin de facilitar la explicación se acompaña a la

71233



presente memoria una lámina de dibujos en la que se ha representado un caso de realización que se cita a título de ejemplo.

En el dibujo:

La figura 1, indica en vista lateral el abridor, con figura de cabeza de pato,

5.

la figura 2, es la vista en planta, por la zona activa del mismo.

Consiste esencialmente en una cabeza de ave 1 que en su zona de cuello 2 lleva un vaciado en el que está fijado por tornillos 3 el dispositivo abridor que forma el hueco 4, este dispositivo forma un ovalo 5 y deja espacio interior, en donde se aloja un imán 6 que por ser el citado dispositivo de chapa de acero o hierro, su campo magnético alcanza al exterior y sirve para retener la cápsula.

10.

15.

El modelo dentro de su esencialidad, puede ser llevado a la práctica en otras formas que difieran en detalle de la indicada a título de ejemplo para la descripción a las cuales alcanzará igualmente la protección que se recaba. Podrá, pues construirse en cualquier forma y tamaño, con los materiales más adecuados, por quedar todo ello comprendido en el espíritu de las reivindicaciones.

20.

= . =

N O T A

Descrito el objeto y utilidad de la invención, lo que se declara como no divulgado ni practicado en España, comprende las siguientes reivindicaciones:

25.

1. Abridor artístico, para tapones corona, caracterizado por el hecho de tener como pomo asidero una cabeza de ave, adecuadamente prevista para que la mano asiente sobre la cabeza



71233

y pico en gran brazo de palanca, estando el cuello del ave cortado según sección recta y en él el dispositivo abridor propiamente dicho.

5.

2. Abridor según la anterior reivindicación en el que el dispositivo abridor propiamente dicho es una chapa de hierro o material magnético fijada por cualquier medio al contorno del cuello y comprendiendo el hueco perfilado para la operación de apertura de la capsula llevando en el espacio interior un imán que con su campo magnético a través de la chapa del dispositivo citado, retiene magnéticamente a los tapones o capsulas corona.

10.

3. Abridor artístico, para tapones corona.

Según se describe y reivindica en la presente memoria que consta de tres hojas foliadas y escritas a máquina por una sola cara, acompañadas de una lámina de dibujos.

15.

Barcelona para Madrid, a 16 de Enero de 1959.

RAUL DE ROVIRALTA ROCAMORA.

JAIME ISERN

p. a.

p. p.

R/rm.

ESPAÑA

16 EN



71233

Fig. 1

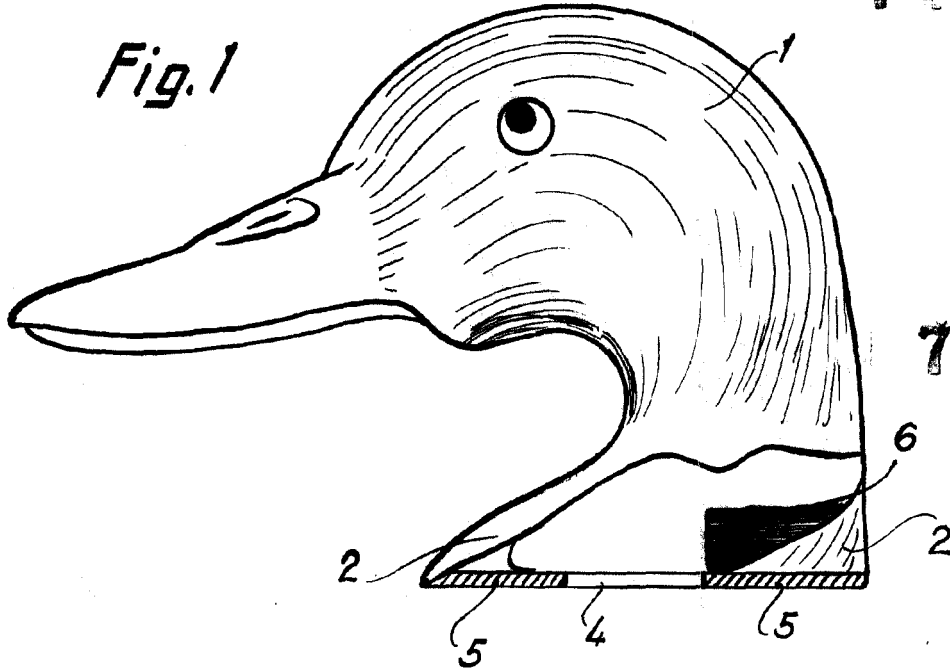

71233

Fig. 2

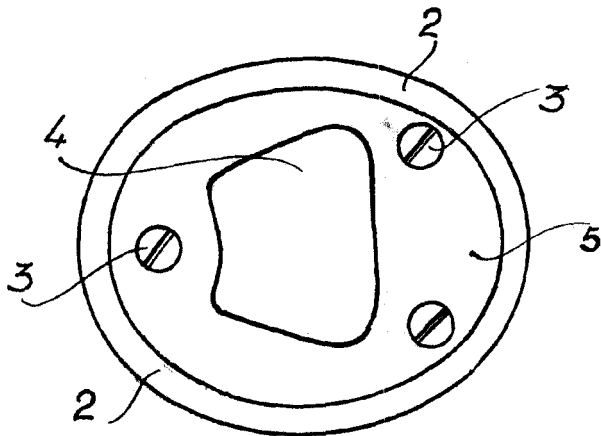

Madrid, 16 ENE. 1959

Jaime Isern

p.p.

