



71200

MEMORIA DESCRIPTIVA

Que se acompaña a la solicitud de un Modelo de Utilidad por 20 años en España y sus Colonias, a favor de Don Francisco Hernández Martínez, de nacionalidad española y residente en Barajas (Madrid), Casas de Aviación número 15, por: "DISPOSITIVO PARA EVITAR LA HOLGURA DEL BASTON DEL CAMBIO DE VELOCIDADES DE COCHES DE TURISMO".-

=====

El presente modelo de utilidad se refiere como su enunciado indica a un dispositivo destinado a evitar la holgura del bastón del cambio de velocidades de coches de turismo.

Sabido es, que en los coches de turismo y principalmente en los de determinada marca, dicho bastón del cambio de velocidades al cabo de poco tiempo de uso adquiere una holgura por desgaste de los casquillos sobre los cuales váamontado, lo cual motiva la dificultad de cambiar de velocidad con la rapidez que el caso y maniobra requieren.



Para evitar ello, se há ideado el dispositivo objeto del presente modelo de utilidad con el cual, el bastón de referencia queda siempre en su justo lugar y facilita y dirige perfectamente la maniobra del cambio de velocidad sin el menor tropiezo.

Para la mejor comprensión de la presente memoria descriptiva se acompaña a la misma una lámina de dibujos en la cual se han representado:

Figura única: Una vista del dispositivo en cuestión montado en el punto de su emplazamiento y en la cual se aprecian: Con -1- cara superior del dispositivo, -2- rebaje en forma de mediacaña practicado longitudinalmente en un lateral, -3- otro rebaje igual al anterior pero de menor sección, -4- barra del eje de dirección representada con línea de puntos, -5- bastón del cambio de velocidades también representada con línea de puntos, -6-6-6- pletina sustentadora del dispositivo, -7- orificio denteado destinado a evitar la salida del bloque de goma que integradel dispositivo en sí, -8- pestaña destinada a montar y encajar sobre el travesaño -9- que dichos coches llevan en tal lugar.

Fácilmente se puede comprender el objeto del modelo que venimos tratanto, pués al encajar el dispositivo integrado por un bloque de goma dura entre la barra de la dirección y el bastón del cambio de velocidades merced a los rebajes practicados en los laterales del dispositivo coincidentes en sección con las piezas descritas, se evitará que el dicho bastón del cambio pueda desplazarse lateralmente por impedírsele el dispositivo dispuesto entre él y la barra de la dirección.

Descrito suficientemente el objeto del presente modelo de utilidad, sólo queda por hacer constar que las modificaciones de

71200⁶



detalle que en el mismo puedan introducirse aconsejadas por la práctica y que no llegasen a alterar la esencialidad que se vá a reivindicar en la siguiente nota, habrán de considerarse igualmente comprendidas por el presente registro.

=====



El presente modelo de utilidad comprende las siguientes reivindicaciones:

5 1 - Dispositivo para evitar la holgura del bastón del cambio de velocidades de coches de turismo, caracterizado esencialmente por estar integrado por una pieza de forma rectangular en cuyas paredes laterales se han practicado unos rebajes longitudinales en forma de mediacaña coincidente uno de ellos con la sección de la barra de la dirección del coche, y el otro con la también sección del bastón del cambio de velocidades el cual girará sobre tal rebaje, siendo asegurada dicha pieza en su lugar de emplazamiento mediante una pletina que la abarca parcialmente y cual pletina lleva por su parte superior una pestaña destinada a montar y encajar sobre el travesaño que los coches llevan en 15 tal lugar.

2 - Dispositivo para evitar la holgura del bastón del cambio de velocidades de coches de turismo.

Según se describe y reivindica en la presente memoria y se ilustra en los dibujos que a la misma se acompañan.

20 Consta la presente memoria de cuatro hojas escritas a máquina por una sola de sus caras y lámina de dibujos.-

Madrid, a 26 MAR 1959

Francisco Hernandez

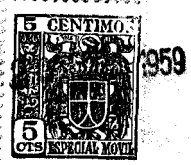

71200

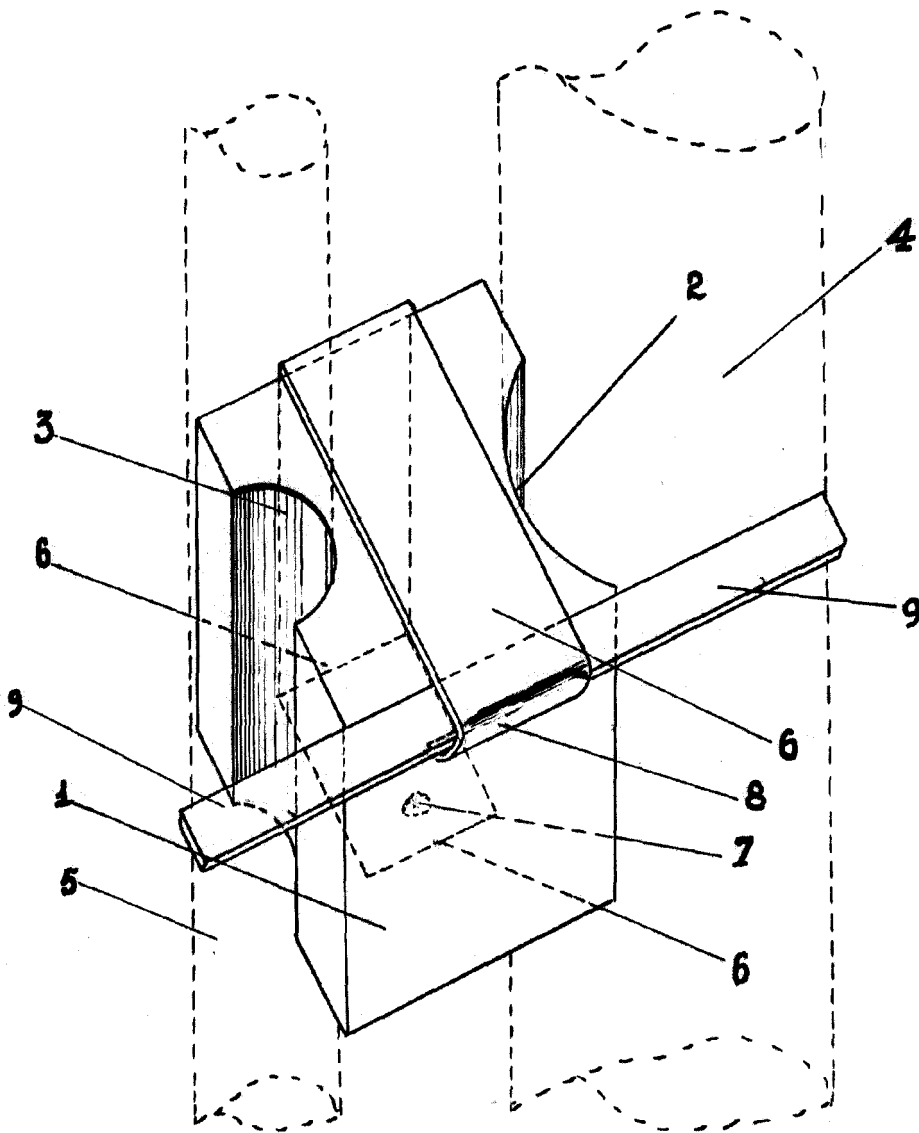

ESCALA VARIABLE

Francisco Hernandez