



1959

71194

M O D E L O
D E
U T I L I D A D

para "ENCHUFE-PISTOLA CON INTERRUPTOR PARA PLANCHAS", a favor de Don ARMANDO LIENAS BUXADERAS", domiciliado en BARCELONA, Floridablanca, 50.

= . =

MEMORIA DESCRIPTIVA

5. El presente modelo de utilidad se refiere a un enchufe-
-pistola con interruptor para planchas, caracterizado por con-
sistir en un cuerpo realizado en material aislante y formado
por dos piezas simétricas respecto a un plano que se juntan por
este plano. El cuerpo general, de formato vertical, presenta
una prominencia lateral con tendencia a la horizontal y conteni-
da en el plano de simetría citado. En la parte inferior dedi-
cho cuerpo está adosada otra pieza realizada en un material
10. aislante y especialmente resistente al calor, preferentemente
cerámica, en la que quedan alojados los contactos en los que se

71194



introducirán las espigas de la plancha.

5. En el cuerpo superior, el citado en primer lugar, están alojados los cubos con tornillos de presión para fijar los extremos del conductor eléctrico que penetra en este cuerpo por la prominencia lateral, así como un interruptor cuyo manipulador asoma por una ranura practicada en la parte superior del cuerpo en cuestión y los flejes conductores que deben relacionar eléctricamente todos estos elementos.

10. Para facilitar la explicación se acompaña a la presente memoria una lámina de dibujos en los cuales se ha representado una realización del modelo que se cita a título de ejemplo.

En los dibujos:

La figura 1 muestra una sección convencional del modelo.

La figura 2 es una vista de conjunto.

15. En el ejemplo que se cita, el enchufe consiste en un cuerpo superior formado por dos piezas 1 y 2 simétricas respecto a un plano realizadas en material aislante, y en otro cuerpo inferior 3 realizado preferentemente en material cerámico.

20. El cuerpo superior, al igual que el inferior, es de formato vertical pero presenta una prominencia lateral 4, con tendencia a la horizontal y contenida en el plano de simetría de este cuerpo, que sirve de boca de entrada al cordón eléctrico de alimentación 5 cuyos extremos 6 y 7 van fijados a sendos cubos de fijación 8 y 9 por medio de los tornillos de presión 10 y 11. Unos de los cubos, 9, está directamente conectado al contacto 12 mediante el fleje conductor 13, al paso que el otro cubo 8, está conectado a su correspondiente contacto 14 por medio del fleje conductor 15 en el que está intercalado un interruptor cuya palanca de mando 17 emerge al exterior por la parte superior a través de la ranura 18.

25.

30.



71194

De este modo puede conectarse o desconectarse la plancha sin necesidad de sacar el enchufe de su sitio.

El modelo, en su esencialidad, puede ser desarrollado en otras variantes que difieran en detalle de las indicadas, y a las cuales, alcanzará igualmente la protección que se pedía. Podrá, pues, construirse en cualquier forma y tamaño, con los materiales más adecuados a cada caso, por quedar todo ello comprendido dentro del espíritu de las reivindicaciones.

= . =

N O T A

Descripto el objeto y utilidad del modelo, lo que se declara no divulgado ni practicado en España, comprende las siguientes reivindicaciones:

1. Enchufe-pistola con interruptor para planchas, caracterizado por consistir en un cuerpo superior formado por dos piezas simétricas respecto a un plano, que se unen por este plano adoptando un formato vertical y presentando en la parte superior una prominencia con tendencia a la horizontal contenida en el citado plano de simetría, sirviendo de boca de entrada al cordón eléctrico de alimentación, y de un cuerpo inferior de formato también vertical como continuación del anterior, estando realizados ambos en material aislante y adoptando en conjunto una configuración que recuerda una pistola.

2. Enchufe según la reivindicación anterior, caracterizado porque los contactos de enchufe se hallan dispuestos en el cuerpo inferior, fijados en el superior por sus extremos y conectados, mediante flejes conductores, a cubos de fijación

26 EN



71194

con los correspondientes tornillos de presión, siendo esta conexión directa en uno de ellos y en el otro a través de un interruptor cuyo manipulador asoma al exterior a través de una ranura practicada en la parte superior del cuerpo superior.

5.

3. Enchufe-pistola con interruptor para planchas.

Según se describe y reivindica en la presente memoria, que consta de cuatro hojas foliadas y escritas a máquina por una sola cara, acompañadas de una lámina de dibujos.

Madrid, a 26 ENE 1959

ARMANDO LIENAS BUXADERAS.

P. a.

JAIMÉ ISERN MIRALLES

PP

E/rm.

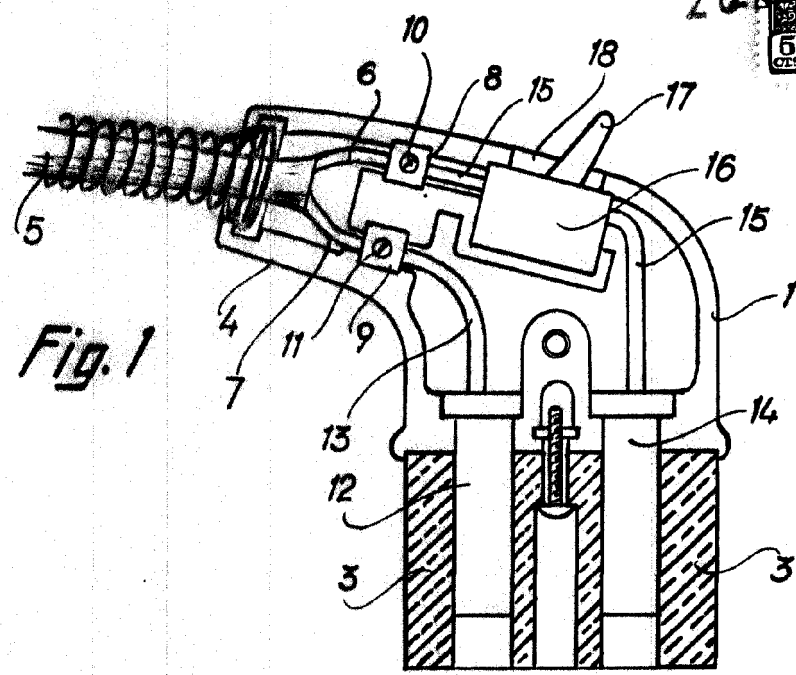

Fig. 1

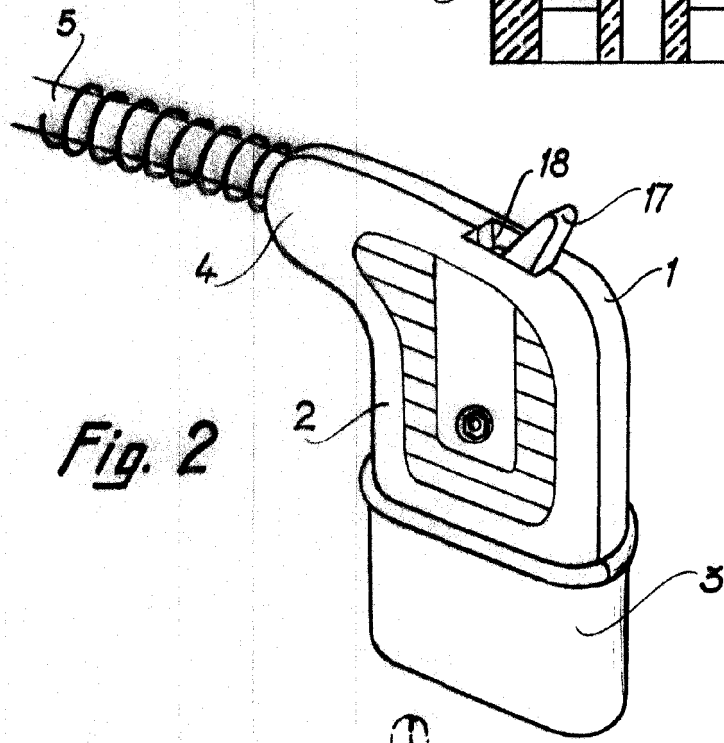
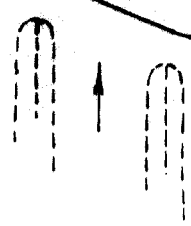

Fig. 2

71194



Madrid, 28 ENE 1959
p.p. Jaime Isern

