



1959

71193

M O D E L O
D E
U T I L I D A D

para "CLAVIJA DE ENCHUFE CON INTERRUPTOR", a favor de Don ARMANDO LIENAS BUXADERAS, domiciliado en BARCELONA, Floridablanca, nº 50.

= . =

MEMORIA DESCRIPTIVA

5. El presente modelo de utilidad se refiere a una clavija de enchufe con interruptor, caracterizada por constar de un cuerpo, construido en un material aislante, en el que están fijados un interruptor y las dos espigas que comprenden normalmente las clavijas de enchufe. El cordón de alimentación penetra por un taladro practicado en la parte opuesta a la correspondiente a las espigas de contacto, conectándose uno de sus dos conductores directamente a una de las clavijas, y el otro a un tornillo de fijación relacionado eléctricamente con la otra espiga
10. a través del interruptor incorporado en el mismo cuerpo de la



clavija.

71193 26 ENO

De este modo, la clavija de enchufe, puede actuar a la vez de elemento conector de cualquier aparato y de interruptor de bloqueo del mismo.

5. Para facilitar la explicación se acompaña a la presente memoria una lámina de dibujos en los cuales se ha representado una realización del modelo que se cita a título de ejemplo.

En los dibujos:

La figura 1 muestra un corte convencional del modelo.

10. La figura 2 es una vista exterior del conjunto.

En el ejemplo que se cita, la clavija consiste en un cuerpo 1 en el que están incorporados las clavijas 2 y 3 y el interruptor 4 cuyo manipulador 5 sobresale al exterior a través de una ranura lateral 6. El cordón eléctrico de alimentación 7 penetra en la clavija por un taladro 8 practicado en el frente opuesto a las espigas 2 y 3, conectándose uno de sus conductores directamente a la espiga 2 y el otro al tornillo de presión 9 relacionado eléctricamente con la espiga 3 a través del interruptor 4 mediante los flejes conductores 10. De esta forma, la clavija objeto del presente modelo, actúa simultáneamente de elemento conector del aparato al cual pertenece y de interruptor del mismo.

20. El modelo, en su esencialidad, puede ser desarrollado en otras variantes que difieran en detalle de las indicadas, y a las cuales alcanzará igualmente la protección que se recaba. Podrá, pues, construirse en cualquier forma y tamaño, con los materiales más adecuados a cada caso, por quedar todo ello comprendido dentro del espíritu de las reivindicaciones.



26 ENE. 1959

N O T A

71193

Descrito el objeto y utilidad del modelo, lo que se declara no divulgado ni practicado en España, comprende las siguientes reivindicaciones:

5. 1. Clavija de enchufe con interruptor, caracterizada por constar de un cuerpo construido en material aislante en el que están fijados las espigas de conexión y un interruptor, estando conectado uno de los conductores del cordón de alimentación directamente a una de las espigas y el otro conductor a un tornillo de fijación relacionado con la otra espiga a través del interruptor mediante flejes conductores.

10. 2. Clavija según la anterior reivindicación, caracterizada porque el manipulador del interruptor sobresale al exterior a través de una ranura lateral practicada en el cuerpo de la clavija.

15. 3. Clavija de enchufe con interruptor.
Según se describe y reivindica en la presente memoria que consta de tres hojas foliadas y escritas a máquina por una sola cara, acompañadas de una lámina de dibujos.

20. Madrid, a 26 ENE. 1959

ARMANDO LIENAS BUXADERAS

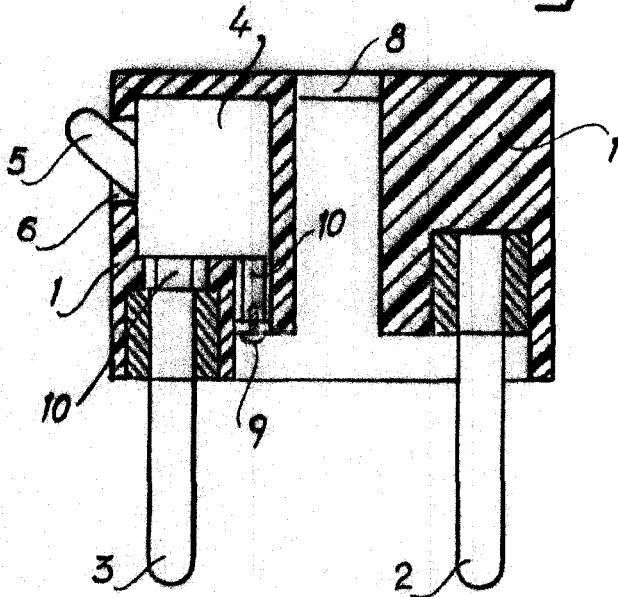
p. a.

JAI ME ISE RIN (S) ALLES

P. R.

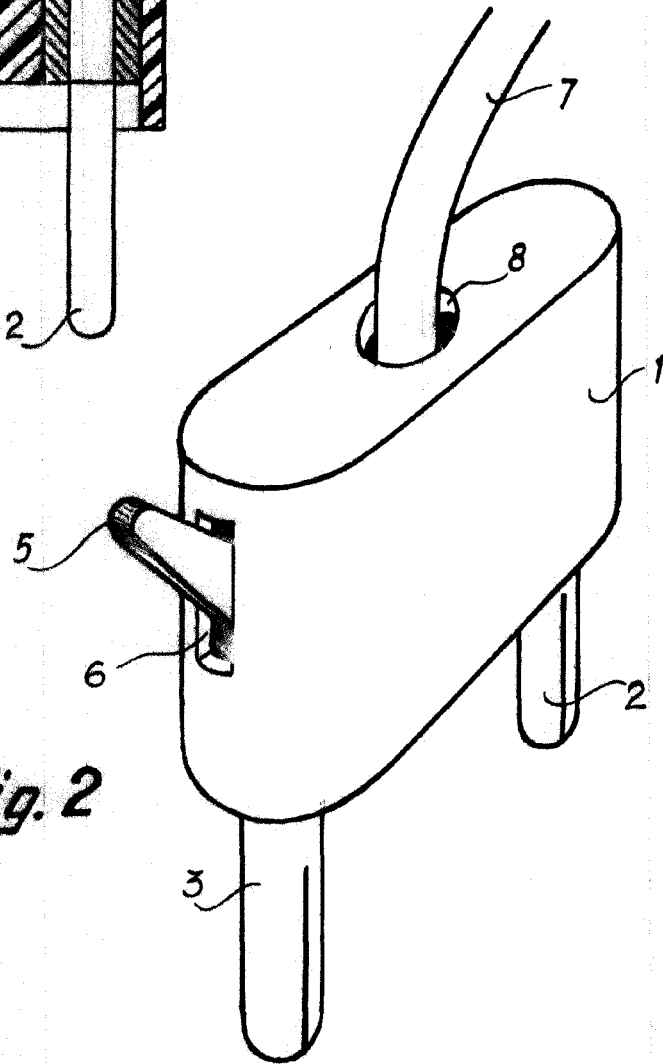


Fig. 1



71193

Fig. 2



Madrid, 26 ENE 1959
p.p. Jaime Isern