

71121

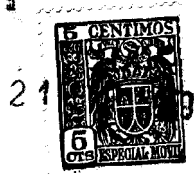

71121

MODELO DE UTILIDAD  
=::=:=::=: =:= =:~::~=::=:~::~=::=:~::~=::=:

Por 20 Años

Para todo el territorio español, Colonias  
y Protectorados

Por: "UNIDAD DE DISIPACION TERMICA  
POR CONVECCION"

A favor de:

D<sup>a</sup> LUISA RODRIGUEZ CARMENA

De nacionalidad española

Residente en M a d r i d.- Menéndez Pelayo n<sup>o</sup> 49.-

=:~::~=::=:~::~=::=:~::~=::=:

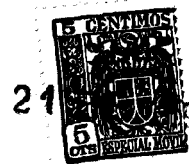

MEMORIA DESCRIPTIVA 71121  
 =====

5 El presente Modelo de Utilidad describe y reivindica una unidad de radiación térmica, utilizable tanto para calefacción como para refrigeración del aire de las habitaciones. No es un radiador común, sino un verdadero convector que calienta a enfria el aire por convección, poniéndole en circulación de abajo a arriba en la calefacción y a la inversa en la refrigeración, formando un circuito de convección, como se indica en el ejemplo representado en el plano. En este ejemplo, de calefacción, se ve como las capas de aire frío más densas circulan por la parte baja del recinto y entran en el convector que al calentarlas las impulsan hacia arriba, estableciendo así el ciclo.

15 Consiste el objeto de este modelo, en un convector, que permite la disipación térmica (frío ó calor), a través de uno o varios tubos recubiertos de aletas, situados dentro de una carcasa con tiro variable mediante trampilla graduable a voluntad, con o sin ventilador para reforzar el tiro. Este tipo establece corrientes periféricas frías o calientes, que circulan en la habitación.

25 Es apto para que circule por su interior cualquier líquido o gas (frío o caliente) y no necesita llaves de paso, puesto que su eficacia viene regulada por la trampilla del tiro.

En el caso que las dimensiones vitales de la estancia no lo permitieran, puede adaptarse en serie más de un elemento igual, uno encima de otro obteniendo con



30

la misma longitud un efecto mayor.

71121

35

En el plano adjunto dado a título de ejemplo sin carácter limitativo, se ha representado en la Fig. 1ª un ejemplo del ciclo de circulación en calefacción; en la Fig. 2ª una vista del convector; en la Fig. 3ª una sección en esquema del aparato, y en la Fig. 4ª un detalle del tubo con sus aletas.

40

En la descripción que sigue se hace referencia a las figuras del plano en su función de radiación de calor;

45

Consiste esta unidad de calefacción por convección, en un elemento calefactor U, que comprende un tubo o elemento de fundición T, por el que circula el agua caliente o vapor, y al que se le ha aumentado la superficie de disipación por medio de aletas A. El elemento calefactor tendrá una longitud útil de disipación L variable y que dependerá en todo momento de la cantidad de calorías necesarias para caldear la habitación (Fig. 4ª).

50

El elemento o los elementos calefactores van envueltos por una cubierta de chapa C (Figuras 2ª y 3ª), cuya cubierta envuelve totalmente el elemento U dejándole libre por su parte inferior. En la parte superior de esta cubierta C, se han previsto unas series de ranuras S por donde sale libremente el aire caliente.

55

La cubierta C no solamente tiene como fin proteger el elemento calefactor, sino que es parte indispensable termicamente considerada, ya que al introducirse el aire frío por su parte inferior y calentarse, se produce un tiro haciendo esta cubierta de chimenea jugando



218

71121

60

un papel importante la altura de ésta.

65

La regulación del tiro y por tanto el control de calefacción se hace mediante una compuerta o trampilla D capaz de cubrir en su posición extrema todo el espacio superior de salida de aire, dejarle completamente libre y quedarse en cualquiera de sus posiciones intermedias, mediante un sistema mecánico cualquiera capaz de ser accionado a voluntad desde el exterior.

70

Este convector puede adaptarse tanto a instalaciones de calefacción como de refrigeración, si bien en esta última aplicación, el tiro y corriente de aire se realiza a la inversa de la forma descrita, es decir, en la refrigeración el aire calentado entrará por las ranuras S y una vez enfriado saldrá por la abertura inferior E, produciéndose un ciclo inverso al de la calefacción.

75

La mayor o menor abertura de las ranuras S por medio de la trampilla D, determinará una mayor o menor eficacia del sistema de calefacción o refrigeración.

80

Descrito suficientemente el objeto de este modelo, se hace constar que cualquier modificación que se introduzca, ya sea en su forma, dimensiones, proporciones, clase de material empleado o disposición de los distintos elementos que lo integran, se considerará como propia de la presente memoria, siempre que no altere su esencialidad característica.

85

N O T A

Se declaran de novedad las siguientes:



REIVINDICACIONES  
\* \* \* \* \*

71121

90

1ª.- Unidad de disipación térmica por convección, que se caracteriza por comprender un elemento compuesto por un tubo por el que circula cualquier líquido o gas (frío o caliente), y al que se ha aumentado la superficie de disipación por medio de aletas, el cual aparece envuelto en una cubierta metálica abierta por su parte inferior y que en la superior dispone de una serie de ranuras para la circulación del aire.

95

2ª.- Unidad de disipación térmica por convección, según la reivindicación anterior, caracterizada porque la regulación del tiro y por tanto el control térmico, se logra mediante una compuerta capaz de cubrir en su posición extrema todo el espacio superior ranurado, dejarle completamente libre o quedarse en cualquier posición intermedia, mediante un mecanismo accionado a voluntad desde el exterior, determinando la magnitud de las corrientes periféricas, frías o calientes, que circulan en la estancia.

100

105

3ª.- UNIDAD DE DISIPACION TERMICA POR CONVECCION.

Todo ello según queda descrito y reivindicado en la presente memoria que consta de cinco hojas mecanografiadas por una sola de sus caras e ilustradas con el plano adjunto.

110

Madrid, 21 de Enero de 1.959.-

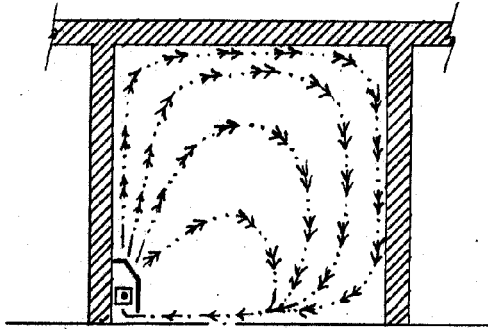

FIG. 1 FIG. 2

71121

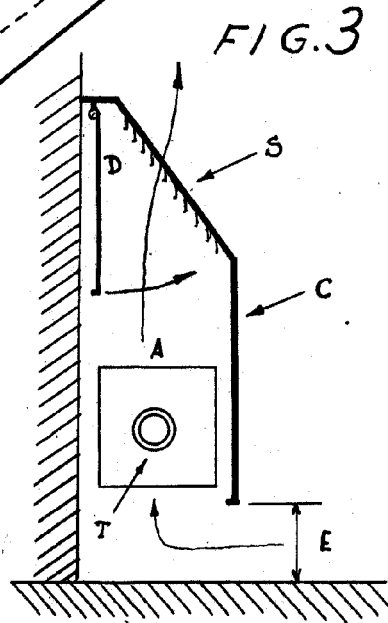
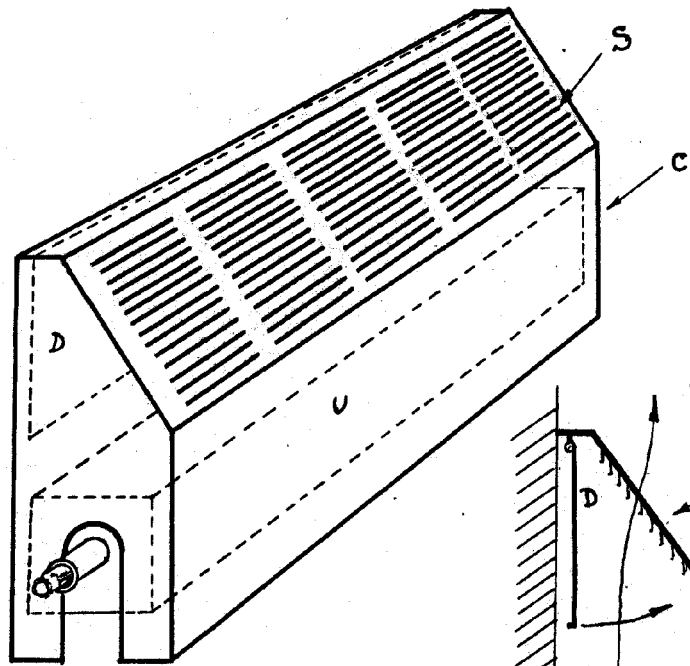
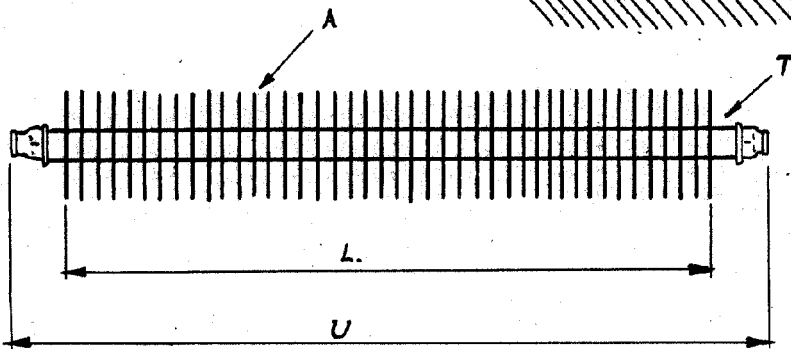

FIG. 4



Escala variable

Madrid 21 de Enero de 1.959