

14 ENE



71094

M O D E L O
D E
U T I L I D A D

a favor de Don JORGE PIQUE SERRA, de nacionalidad española, residente en Barcelona, calle Sepúlveda, 21, pral., 1ª, por "VEHÍCULO DE JUGUETE DESMONTABLE".

M E M O R I A D E S C R I P T I V A

La presente invención se refiere a un vehículo desmontable de juguete, en forma de camión, constituido preferiblemente en material plástico.

5. Sabido es que el niño siente un especial interés por aquellos juguetes que pueden desmontarse y montarse de modo simple, ya que ello ejercita su imaginación. Por otra parte al poder desmontarse puede alojarse cuando no se usa con más facilidad al disminuir su volumen. Ahora bien, normalmente los vehículos desmontables conocidos resultan demasiado complicados para
- 10.

14 ENE 19



71094

niños de corta edad, precisando algunas veces incluso del auxilio de pequeñas herramientas adecuadas.

El vehículo objeto de la invención, puede montarse y desmontarse con suma facilidad, y está constituido por cuatro cuerpos esenciales que son: bastidor, cabina, caja y ruedas, acoplables estos tres últimos cuerpos sobre el primero, o sea el bastidor, para lo cual éste presenta una serie de alojamientos adecuados para el encaje a presión de otros tantos vástagos fina-

5. lizados por su extremo libre en una pequeña cabeza de que estén dotados la caja y la cabina. Por su parte, las ruedas quedan unidas cada par por un eje que se aloja en los correspondientes taladros elásticos previstos en el bastidor del vehículo. Finalmente la caja del vehículo puede asimismo desmontarse ya que su fondo y cuatro paredes están provistos de los correspondientes alojamientos y vástagos de unión que su encaje a presión.

10. Para la mejor comprensión de cuanto queda descrito en la presente memoria descriptiva, se acompaña un dibujo en el que tan sólo a título de ejemplo, se representa un caso práctico de realización del objeto de la invención.

15. En dicho dibujo, la figura 1 es una vista en perspectiva del vehículo montado; la figura 2 es una vista en perspectiva de su despiece; y la figura 3 corresponde a un detalle en sección longitudinal que muestra el acoplamiento de la caja al bastidor.

14 ENE



71094

- El vehículo descrito, que afecta la forma de un camión, está constituido en el aludido dibujo por un bastidor -1- moldeado en material plástico, como el resto de elementos del vehículo, con los correspondientes guardabarros -2-, depósitos laterales -3- y parachoques -4-. Dicho bastidor presenta una serie de alojamientos -5- distribuidos a lo largo del mismo y dos vástagos -6- situados debajo del parachoques -4-. Asimismo el bastidor -1- está dotado de una serie de pares de taladros -7- que tienen una entrada angosta y elástica, en los cuales quedan retenidos los ejes -8- correspondientes a los pares de ruedas -9-. Sobre dicho bastidor -1- encaja a presión la cabina -10- y el fondo -11- de la caja, para lo cual ambos van provistos de vástagos salientes -12- con cabeza ligeramente abultada que encajan a presión en los alojamientos -5- descritos. A su vez la cabina -10- es portadora exteriormente y frente al guardabarros, de unas aletas -13- con el correspondiente alojamiento para encaje de los vástagos -6- de que va dotado el bastidor por debajo del guardabarros -4-. Finalmente en el fondo -11- de la caja del camión se prevén unos alojamientos -14- para el albergue de los vástagos -15- de que van provistas las paredes de la caja, que al propio tiempo se encajan entre sí, mediante los correspondientes taladros -17- y vástagos -18- de que son poseedoras.

Por la observación del dibujo y de todo lo antedicho se desprende que la unión entre las piezas

14 ENE



71094

- constitutivas del juguete es sumamente fácil, y se reduce a encarar los diversos taladros, y alojamientos con los vástagos de la pieza opuesta. Cabe destacar que la cabina -10- ofrece un montaje particularmente resistente puesto que es portadora a la vez de salientes o vástagos -12- y de alojamientos anteriores -13-, destinados, respectivamente al encaje con los vaciados -5- y vástagos -6- del bastidor -1-. Por tanto, mientras que la fuerza de encaje entre vástagos -12- y vaciados -5- se efectúa de arriba abajo, la correspondiente a la unión entre vástagos -6- y alojamientos -13- es inversa, es decir de abajo arriba. Estos encajes se efectúan con toda seguridad y dan robustez al conjunto, gracias a la constitución ligeramente elástica de todos los componentes, lo cual también es causa de que sean prácticamente imposibles las roturas, abollamientos o deterioros que generalmente afectan a las realizaciones precedentes. Finalmente puede observarse que el acoplamiento de las ruedas -9- es sencísimísimo, pues basta introducir el eje de cada par en los taladros -7- del bastidor, los cuales presentan una abertura angosta y elástica dirigida hacia el interior, de modo que facilitan la entrada del eje y dificulta su salida.
- Serán independientes del objeto de la invención los materiales empleados en la construcción de los distintos elementos que la integran, formas y dimensiones de los mismos y cuantos detalles accesorios puedan presentarse, siempre y cuando no afecten a su
- 5.
 - 10.
 - 15.
 - 20.
 - 25.

14 ENE 19



esencialidad.

71094

N O T A

Se reivindica como objeto del presente modelo de utilidad:

5. 1. Vehículo de juguete desmontable, que está constituido esencialmente por cuatro cuerpos independientes, cuales son bastidor, cabina, caja y ruedas, acoplables los tres últimos al bastidor, para lo cual éste presenta una serie de alojamientos en los que se introducen a presión unos vástagos con cabeza abultada
10. de que van provistos la cabina y la caja, mientras que el eje que une los pares de ruedas se aloja en unos tallados que presenta el bastidor, dotados de entrada angosta y elástica.
15. 2. Vehículo de juguete desmontable, según la reivindicación anterior, que se caracteriza por el hecho que que la caja presenta sus cuatro paredes desmontables y acoplables entre sí y al fondo de la misma, merced a los alojamientos y vástagos de cabeza abultada que las mismas presentan, las cuales encajan unos en
20. otros a presión.

3. Vehículos de juguete desmontable.

Todo ello según queda descrito y reivindicado en la presente memoria descriptiva, que consta de seis



14 ENE 1959

71094

hojas foliadas escritas a máquina por una sola de sus
caras.

Barcelona, a 14 de enero de 1959.

Jorge PIQUE SERRA

P. S.

Fig. 1

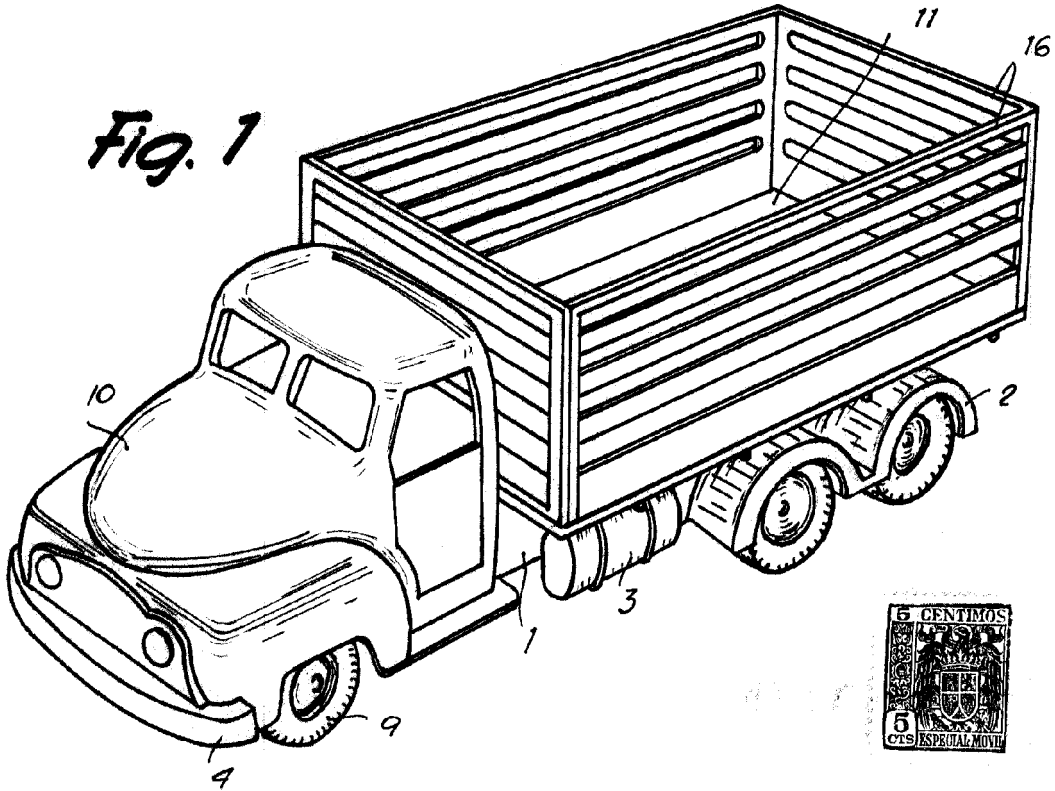
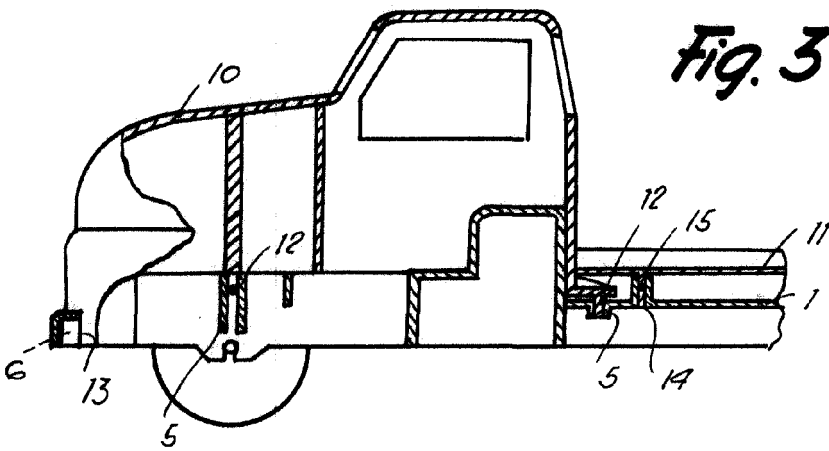

Fig. 3



71094

Barcelona, 14 Enero 1959
Jorge Piqué Serra
f. a.



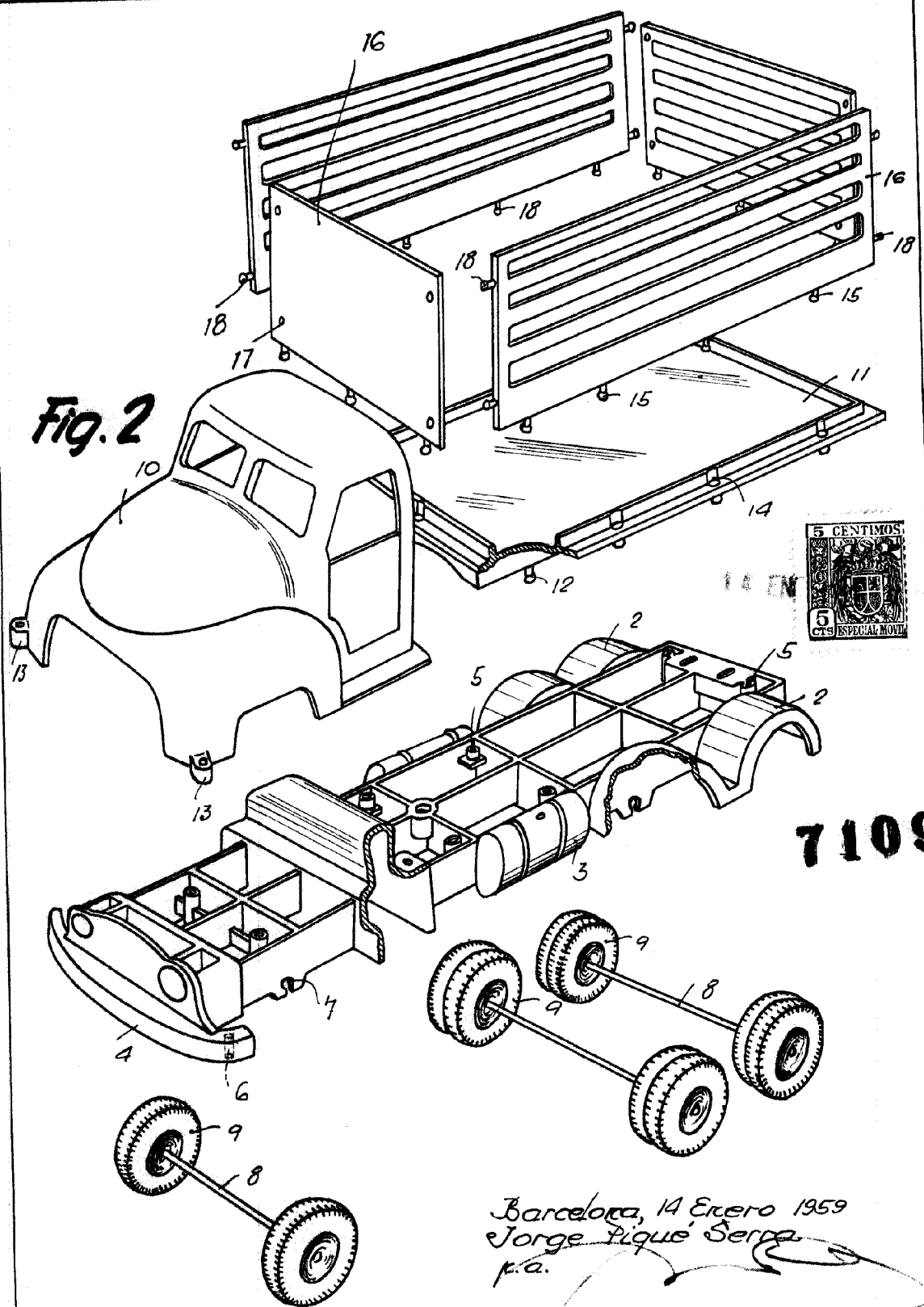

Fig. 2



71094

Barcelona, 14 Enero 1959
Jorge Piqué Serra
P.a.