

71080

ENE

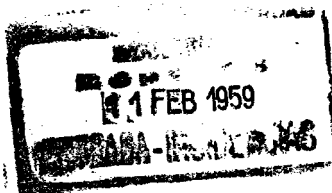

PATENTE

DE

MODELO DE UTILIDAD

por 20 años

a favor de Don Luis NUBIOLA VILUMARA

de nacionalidad española

residente en Barcelona, calle Balmes nº 177

por:

"LIMA PERFECCIONADA"

MEMORIA DESCRIPTIVA

La presente Patente de Modelo de Utilidad se refiere a una lima de constitución completamente distinta a las limas de tipo corriente, debido al hecho de estar compuesta de una pieza soporte con su correspondiente mango y de una pieza metálica que

5. presenta una pluralidad de estrias cortantes en posición oblicua.

La referida pieza metálica presenta la ventaja de que puede utilizarse por ambas caras, a cuyo efecto va montada en el soporte en forma fácilmente desmontable, siendo al propio tiempo recambiable por otras de idénticas o distintas características

10. de trabajo, pudiendo emplearse para desbastar y pulir indistintamente.

Seguidamente se describe con todo detalle el objeto de



la patente de modelo que nos ocupa, adjuntándose para su mejor comprensión una hoja de dibujos complementaria en los que se representa a guisa de ejemplo no limitativo, en la Fig. 1, una lima del indicado tipo, con la tira metálica parcialmente seccionada y en la Fig. 2, una sección transversal de la propia lima.

La lima de que estamos tratando está compuesta de un listón de soporte (1) fijado a un mango (2) de forma y tamaño variables, cuyo soporte presenta dos ranuras longitudinales (3) (4) sobre las que quedan encajadas los elementos cortantes (5) de una tira metálica recambiable (6) aplicada sobre el soporte y fijada mediante unos tornillos (7).

Esta tira metálica que preferiblemente estará dotada de un baño electrolítico de un metal de elevada dureza, presenta en ambas caras una superficie estriada doble determinada por la sucesión de una pluralidad de cortes oblicuos obtenidos por troquelado.

Dichos cortes forman otros tantos dientes cortantes (5) que sobresalen en plano inclinado por sus dos caras, de la superficie de la propia tira, quedando apoyados por su cara interior una vez montada ésta en el soporte, en el fondo de las ranuras longitudinales (3) (4) del mismo.

La susodicha lima podrá suministrarse con tiras metálicas de recambio, de dientes cortantes de espesor y características distintas, para adaptarla mejor a la clase de trabajo a efectuar.

En la Patente de Modelo de Utilidad descrita, serán variables, el tamaño de la lima objeto de la misma, los materiales empleados en su fabricación y en general, todos cuantos detalles no alteren, cambien o modifiquen su propia esencialidad.

N O T A

30.

REIVINDICACIONES

71080¹

ENE. 1959



Se reivindica como objeto de la presente Patente de Modelo de Utilidad:

- 1^a.- Lima perfeccionada, que se caracteriza esencialmente por estar constituida por un listón de soporte de material adecuado, fijo a un mango y poseedor de unas ranuras longitudinales sobre las que queda aplicada, y debidamente retenida por unos tornillos apropiados, una tira metálica recambiable preferiblemente dotada de un baño electrolítico de un metal de elevada dureza que presenta en ambas caras una superficie estriada determinada por la sucesión de una pluralidad de cortes oblicuos obtenidos por troquelado, los cuales forman otros tantos dientes cortantes que sobresalen en plano inclinado de la superficie de la propia tira, aptos para desbastar y pulir, siendo susceptible de utilizarse con el propio soporte tiras distintas con dientes cortantes de altura y grosor adecuados para las labores a efectuar, quedando previsto el que la tira metálica dentada pueda ser reversible sobre su soporte, debido a poseer sus dos caras iguales.

2^a.- LIMA PERFECCIONADA.

Sean cuales fueren las circunstancias que concurren con la esencialidad propia de la misma.

Consta la presente Memoria descriptiva de tres páginas foliadas y mecanografiadas por una sola cara y va acompañada de una hoja de dibujos aclarativos.

Barcelona, 13 Enero de 1959

P. A.

71080

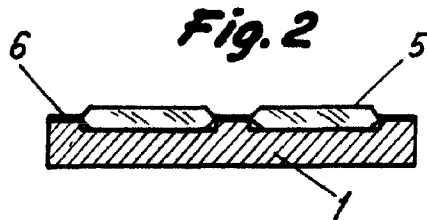
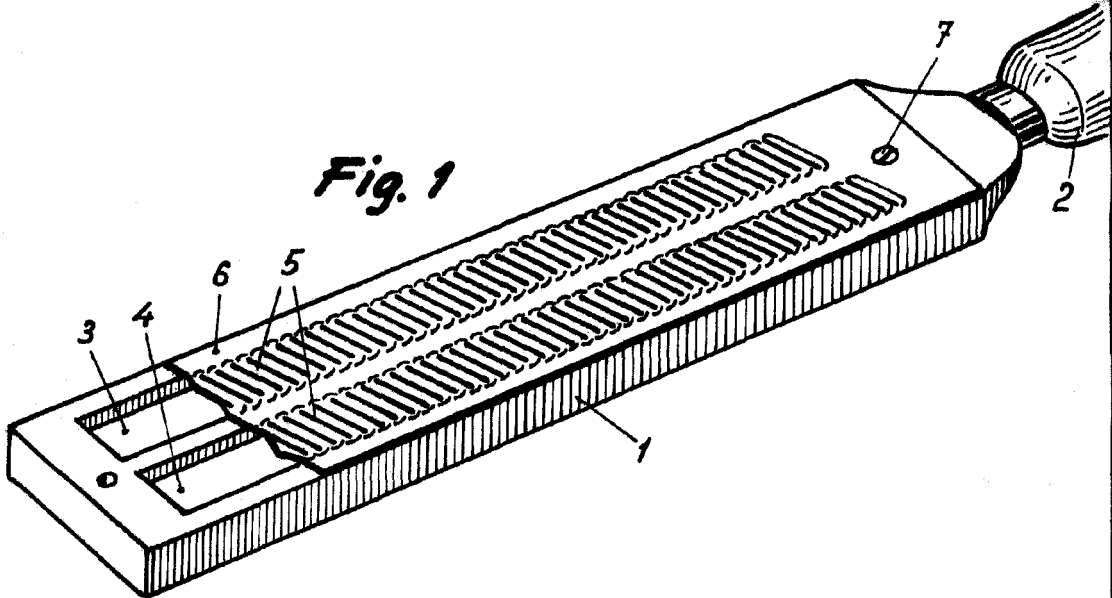

Barcelona 13 de enero de 1959

P. A.

Escala variable