



7 10

71075

MODELO DE UTILIDAD

por 20 años

por "UN EMBELLECEDOR PARA EL INTERIOR DE LOS AUTOMOVILES",
a favor de D. Jorge Sicart Balasch , de nacionalidad espa-
ñola, domiciliado en Barcelona, Consejo de Ciento, 261,
3º, 2ª.

=====

MEMORIA DESCRIPTIVA

Se describe en este Modelo de utilidad un embe-
llecedor para el interior de los automóviles, de muy sim-
ples características y bello efecto estético, reuniendo
además, interesantes características de utilidad.

5

Esencialmente consiste en un fleje doblado en
forma de línea quebrada, que posee unos soportes para ser
fijado en el rellano existente entre el asiento posterior
de los automóviles y la ventanilla trasera, limitando di-



71075

cho espacio por su parte anterior. A la vez que confiere un agradable aspecto a dicha parte del automóvil, sirve para evitar que rueden hacia el asiento trasero ciertos pequeños objetos que se acostumbra a depositar en aquella zona, especialmente en viajes largos en los que el automóvil es utilizado durante considerables periodos de tiempo.

Para su mejor comprensión se adjuntan, a título de ejemplo, unos dibujos de un embellecedor realizado de acuerdo con el presente Modelo.

La fig. I es una vista en perspectiva que muestra la colocación del embellecedor en el interior del automóvil y las figs. II y III representan al mismo en alzado y planta.

Según tales figuras, este Modelo consiste esencialmente en un largo fleje -1-, que adopta una forma quebrada constituyendo múltiples relieves -2-, poseyendo varios soportes como los -3-, -4- y -5-, que sirven para sujetarle a la parte delantera de la zona plana -6-, que se extiende entre la ventanilla trasera -7- del automóvil y el borde del asiento posterior del mismo -8-.

Todo cuanto no afecte, altere, cambie o modifique la esencia del embellecedor para automóviles anteriormente descrito, será variable a los efectos del actual Modelo.

N O T A .

Se reivindica como objeto de este registro por Modelo de utilidad:

- 1 - Un embellecedor para el interior de los automóviles, caracterizado esencialmente por consistir en un fleje doblado en forma de línea quebrada, que posee varios soportes para poder ser fijado a la parte delantera de la zona

52



- 3 -

71075

plana que se extiende entre la ventanilla posterior de los automóviles y el asiento posterior de los mismos.

Sean cuales fueren las circunstancias que concurran en la esencialidad del Modelo de utilidad definido en la anterior reivindicación, cual objeto es:

2 - "UN EMBELLECEDOR PARA EL INTERIOR DE LOS AUTOMOVILES".

Consta la presente memoria de tres hojas foliadas, mecanografiadas por una sola cara y del dibujo unido a la misma.

Barcelona, dos de enero de mil novecientos cincuenta y nueve.

P.A. de D. Jorge Sicart Balasch,

L. DURAN
P.P.



A

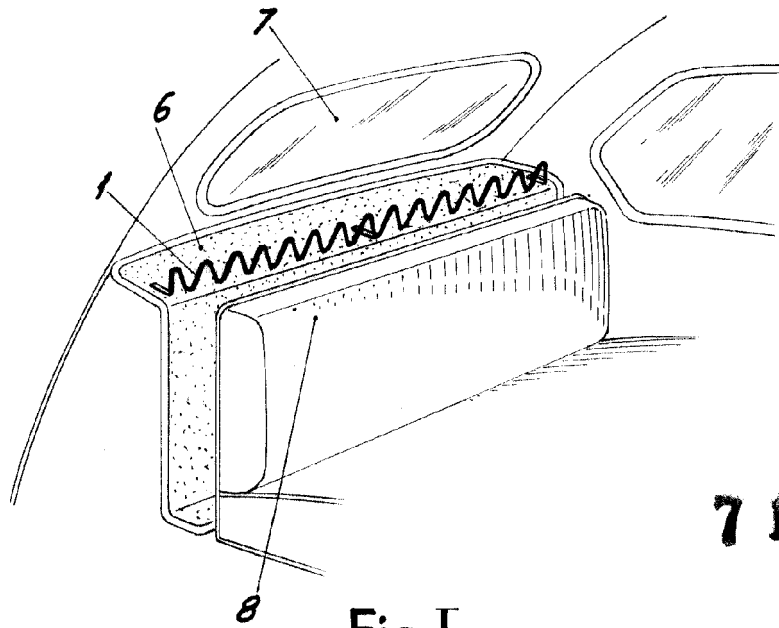

71075

Fig. I

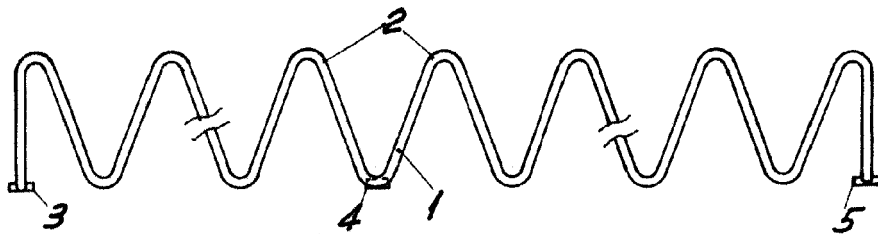

Fig. II

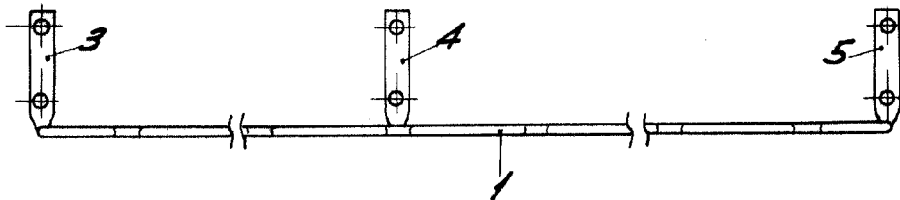

Fig. III

BARCELONA, 2 ENERO DE 1959

L. DURAN

P.P.

ESCALA VARIABLE