



24 D

7.1007

71057

MODELO DE UTILIDAD

por 20 años

por "UN ESTUCHE PARA BOMBONES", a favor de Sociedad Anóni
ma Ferru, de nacionalidad española, domiciliada en Barce
lona, Pedro IV, 179.

=====

MEMORIA DESCRIPTIVA

Por el presente Modelo de utilidad se describe
un estuche plegable para bombones que se caracteriza por
el ensamblado de sus distintas partes que es tan perfec
to, que al montarlo no exige adhesivo alguno para fijar
5 las y por quedar previstas en tal forma que sus ensambles
quedan perfectamente inamovibles.

Para mejor comprender estas características pa
samos a referirnos a los dibujos que, con carácter de ejem



plo se adjuntan a esta memoria.

En estos dibujos el conjunto de las dos figuras I, que representa la tapa -1- y II que representa la bandeja -2-, da una perfecta idea de lo que es la caja montada.

5

En la fig. III se representa de nuevo la tapa en parte desarmada para mostrar sus distintas partes y dobleces, siendo de destacar que las aletas -3- que prolongan los lados mayores -6- de la tapa quedan retenidos por los dobles pliegues -4-5- que quedan rebatidos y ocultos por las aletas menores -7- de las cuales son, precisamente, su prolongación. La parte plana y superior de esta tapa presenta una amplia y artística perforación central, sirviendo el marco u orla -8- de la misma de elemento de retención a una lámina transparente -9- que permitiendo la visión del contenido, lo protege.

10

15

En la fig. IV se detalla la estructura de los tabiques cruzados -10- y -11- que limitan los espacios que sirven para el alojamiento unitario de los bombones.

20

Estos tabiques -10-11- quedan formados por tiras de cartulina plegadas longitudinalmente por su mitad de modo que forman unos diedros que se mantienen algo entreabiertos quedando vistas sus aristas y apoyados en el fondo de la bandeja sus bordes -12-. Es esencial y específico de estos tabiques su ensamblado que consiste en una serie de muescas trapezoidales -13- que con su base menor coincidiendo con la arista afecta a ambos planos del diedro y que permite montar y ensamblar el tabique que le sea perpendicular que presenta por su parte otras muescas -14- asimismo trapezoidales pero con sus bases mayores coinci-

25

30



diendo con los bordes de sus planos laterales; estas últimas muescas tienen una altura que completa con las ya citadas del otro tabique, la altura total, igual en ambas series, de los tabiques.

5 Por esta solución resulta pues un ensamble rígido, inamovible y estable.

Finalmente en la figura V se detalla la bandeja -2- parcialmente desdoblada para mejor mostrar sus características. Puede verse que las cuatro paredes -15-
10 -16-17-18- laterales son dobles pero no superpuestas quedando cada una de ellas separada por las facetas intermedias -19-20- que forman el reborde visto, que ennoblece la caja y las terminales -21-22- que aseguran en cada lado el paralelismo de las carillas -15-16-17-18-.

15 Para afirmar la estabilidad de esta estructura, las carillas -15- adyacentes al fondo -24-, en los lados mayores presentan las aletas salientes -23- interponiéndose en el interior de la estructura de los lados menores. Además presentan los cortes -25- que levantados forman
20 sendos topes de afianzamiento.

Por su parte las facetas intermedias -20- de las paredes menores están cortadas en forma trapezoidal, para reducir el ancho de la carilla -18- y faceta terminal respectiva -22- a fin de que coincidan con el ancho interior
25 y útil de la bandeja.

Todo cuanto no afecte, altere, cambie o modifique la esencia del estuche aquí descrito, será perfectamente variable a los efectos del actual Modelo.



- 4 7 71057

N O T A .

Se reivindica como objeto de este registro por Modelo de utilidad:

- 5 1 - Un estuche para bombones, que se caracteriza por el cortado y plegado de su tapa, bandeja y tabiques que se ajustan a esta última, concebidos a modo de ensamblajes autorretentivos, por lo que sin necesidad de pegamento alguno cada uno de estos elementos citados una vez montado queda rígido y estable y con sus distintos órganos y facetas inamovibles.
- 10 2 - El propio estuche de la reivindicación anterior, caracterizado porque la tapa presente dos de sus pestañas laterales y opuestas prolongadas por cada extremo según pestañas menores, que al ser plegadas según líneas perpendiculares a la principal quedan envueltas por las facetas que prolongan a las pestañas de los lados menores; y al efecto estas facetas son dos consecutivas separadas por pliegues paralelos al de la pestaña principal de que forman parte.
- 15 3 - El propio estuche de las reivindicaciones anteriores, caracterizado porque en la tapa el plano superior presente una amplia abertura central que se cierra por una lámina de material transparente que queda retenida por los márgenes que rodean a la abertura.
- 20 4 - El propio estuche de las reivindicaciones anteriores, caracterizado porque la bandeja quede formada por una pieza laminar rectangular cuyos cuatro lados se prolongan según pestañas plegables por cuatro líneas paralelas al respectivo lado determinando entre ellas y el límite de la
- 25 30 pestaña cuatro zonas rectangulares de las cuales dos son



iguales en altura determinando la altura de la bandeja, y otras dos asimismo iguales entre sí son de menor altura, determinando el ancho aparente de los bordes de la bandeja; presentando las primeras facetas de los dos lados mayores unas prolongaciones que encajan y se retienen por las pestañas que determinan los dos lados menores de la bandeja.

5 - El propio estuche de las reivindicaciones anteriores, caracterizado porque los compartimientos interiores de la bandeja se resuelvan según dos series octogonales de diedros algo abiertos ambos de igual altura y del mismo valor angular; presentando los de una serie unas muescas trapezoidales a partir de su arista hasta la mitad de la altura, y presentando los de la serie opuesta otras muescas trapezoidales desde la mitad de su altura hasta los bordes libres de apoyo de sus facetas respectivas.

Sean cuales fueren las circunstancias que concurren en la esencialidad del Modelo de utilidad definido en las anteriores reivindicaciones, cual objeto es:

6 - "UN ESTUCHE PARA BOMBONES".

Consta la presente memoria de cinco hojas foliadas, mecanografiadas por una sola cara y del dibujo unido a la misma.

Barcelona, veinticuatro de diciembre de mil novecientos cincuenta y ocho.

P.A. de Sociedad Anónima Ferru,

L. DURAN
P.P.



2*

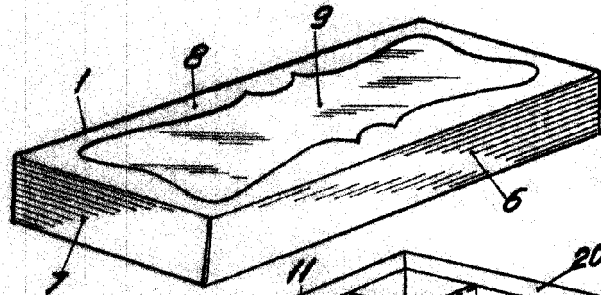

Fig. I

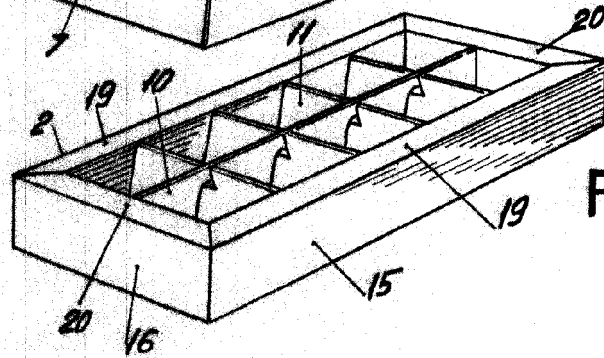

Fig. II

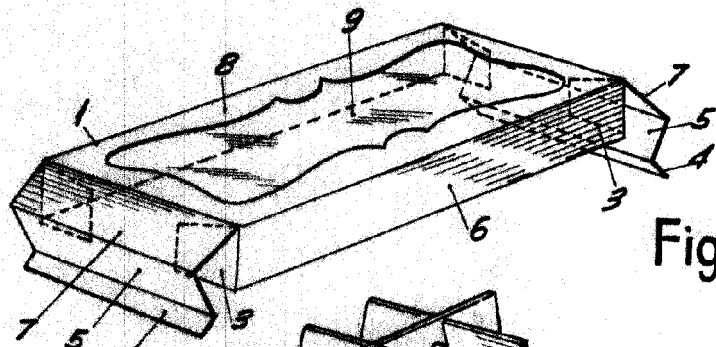

Fig. III

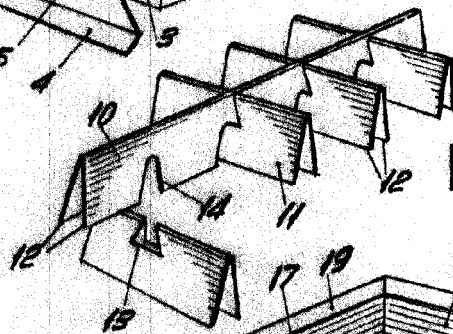

Fig. IV

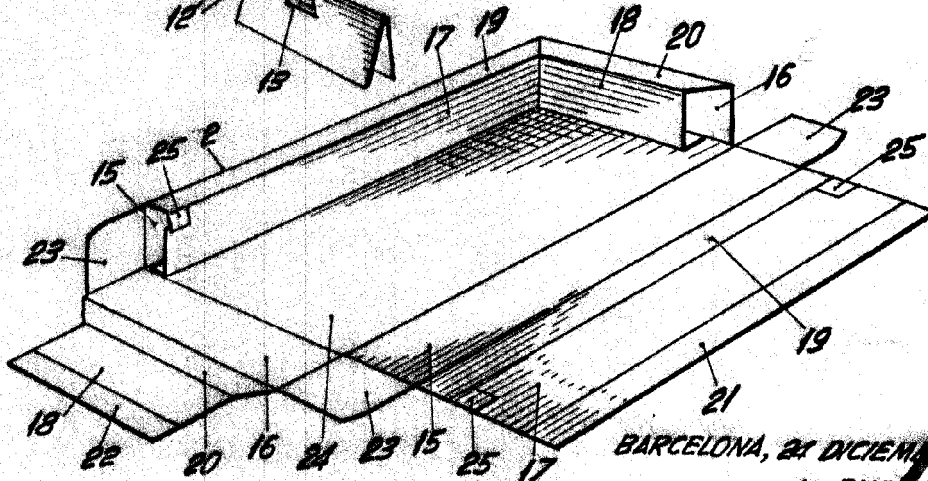

Fig. V

BARCELONA, 21 DICIEMBRE DE 1958

L. DURAN

p.p.

ESCALA VARIABLE

71057