

71048



71048

MEMORIA DESCRIPTIVA

Correspondiente a un MODELO DE UTILIDAD cuyo registro se solicita por veinte años.

A favor de

D. Emilio Serra Pérez, de nacionalidad española.

Residente en VALENCIA. -Avda. Jacinto Benavente, 9

por :

"TAPON PERFECCIONADO PARA ENVASES"

71048

ENE



5.- La presente memoria descriptiva tiene como fin la declaración del objeto sobre que ha de recaer el privilegio de explotación industrial y comercial exclusiva en el territorio nacional de un Modelo de Utilidad conforme a la legislación vigente en materia de Propiedad Industrial que, según expresa el enunciado, trata de un tapón perfeccionado para el cierre hermético de envases.

10.- El objeto motivo del presente registro está ideado con el fin de dotar a toda clase de envases de cuello de un cierre hermético.

15.- Innumerables son los procedimientos seguidos hasta hoy día para conseguir el cierre hermético de los envases, particularmente una vez abierto de primera intención, si bien hasta la fecha no se ha conseguido ningún procedimiento efectivo a no ser por medio de elementos excesivamente costosos, y en general suele suceder que cuando se abre por primera vez el envase para poder volver a taparlo se requiere alguna operación auxiliar.

20.- Con el objeto motivo del registro se ha conseguido un tapón auténticamente efectivo, ya que mejora a todo lo conocido, siendo de muy fácil aplicación a toda clase de envases de cuello, con la particularidad de que por su forma especial puede precintarse para así garantizar el producto contenido, y que una vez destapado, puede muy fácilmente volver a taparse sin ninguna operación auxiliar.

25.- Con el fin de facilitar la interpretación más exacta del objeto sobre que ha de recaer el presente privilegio, en el plano adjunto complementario de la presente exposición, se representa una forma práctica para la realización industrial y únicamente a título de ejemplo y, por consiguiente, sin carácter exhaustivo sino meramente informativo.

30.- En este plano:

71048

7.8 ENE



- La fig. 1ª representa una sección del tapón.
La fig. 2ª una vista en planta del mismo tapón.
- 35.- En las expresadas figuras, las referencias corresponden:
- (1).- Corona circular plana.
 - (2).-Doble volteo.
 - (3).-Sectores que forman las patillas (4).
 - (4).-Patillas.
- 40.-
- (5).-Estrangulamiento de (4).
 - (6).-Apertura de (4).
 - (7).-Curvatura.
 - (8).-Plancha de goma.
 - (9).-Borde de (8).
- 45.-
- (10).-Boca del recipiente.

Como se desprende de la detenida observación del referido plano, el objeto que nos ocupa, está constituido por una corona circular plana (1) de acero por cuyo borde sufre un doble volteo (2) hacia arriba y cortado en sectores (3) que forman una serie de patillas (4) que bajan por la parte inferior de la corona (1) formando un tronco de cono, y que se constituyen en resortes de fleje, en la parte inferior de las patillas (4) sufren un estrangulamiento (5), hacia el interior y luego se abren (6) las patillas (4) hacia el exterior, produciéndose en su extremo una ligera curvatura hacia arriba (7) con sus esquinas redondeadas por la parte inferior de la corona (1) y enmarcado por las patillas (4) hay una plancha circular de goma (8) o material similar de un espesor determinado, con su borde (9) ligeramente achaflanado con el grado de conicidad marcado por las patillas (4).

Una vez colocado el tapón en la boca del recipiente (10) las patillas (4) ejercen una presión por sus zonas del estrangulamiento (5) quedando el recipiente herméticamente tapado y aprovechando la incisión exterior del estrangulamiento (5)

710480



- 65.- se puede pasar un cordón o alambre para precintarlo.
Para destapar la botella basta ejercer una presión en la zona (6) hacia arriba.
Descrita suficientemente la naturaleza del invento y su forma de realización práctica, únicamente cabe añadir que en el conjunto y partes independientes constitutivas del todo son susceptibles modificaciones y cambios de materias, forma y disposición en cuanto estas alteraciones no desvirtúen el fundamento esencial del mismo.

REIVINDICACIONES

- 75.- 1ª).-"TAPON PERFECCIONADO PARA ENVASES" que se caracteriza porque de una corona circular plana, arrancan una serie de patillas, que previo un doble volteo bajan con un cierto grado de conicidad, y en su interior, en contacto con la parte inferior de la corona, hay una plancha circular flexible.
- 80.- 2ª).-"TAPON PERFECCIONADO PARA ENVASES" que se caracteriza porque las patillas según la reivindicación anterior, sufren un estrangulamiento en su parte inferior y se abre hacia el exterior terminando en una ligera curvatura, con sus esquinas redondeadas; constituyendo resortes para permitir un perfecto cierre.
- 85.- 3ª).-"TAPON PERFECCIONADO PARA ENVASES" que se caracteriza porque la plancha circular flexible, según la primera reivindicación lleva su borde ligeramente achaflanado con el grado de conicidad marcado por las patillas.
- 90.- 4ª).-"TAPON PERFECCIONADO PARA ENVASES".

71048 20



La presente memoria descriptiva consta de cinco hojas foliadas y mecanografiadas por una sola cara, componiendo un total de noventa y tres líneas, incluidas éstas.

Madrid, 20 de Enero de 1.959.-

[Handwritten signature]
P. P.

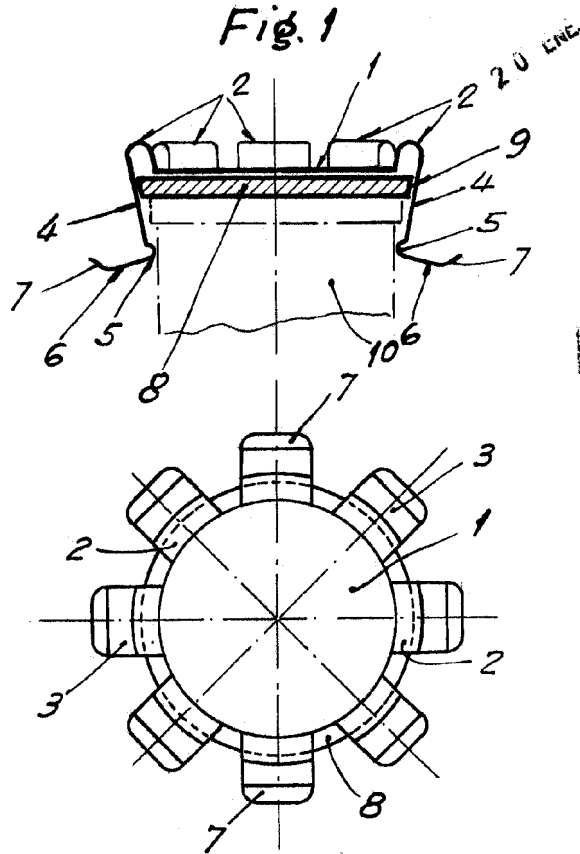

71048

Madrid, 2^o de Enero de 1959

[Handwritten signature]

Escala variable