

71046



71046

M O D E L O   D E   U T I L I D A D

por veinte años,  
para todo el territorio español, sus colonias y pro-  
tectorado, por "LINTERNA PARA EL ALUMBRADO", cuyo  
privilegio se solicita a favor de la entidad españo-  
la C. & G. CARANDINI, S.A., con domicilio en Barcelo-  
na, Ronda Universidad, 31.

M E M O R I A   D E S C R I P T I V A

La presente solicitud de Modelo se refiere, como  
indica su enunciado, a una linterna para el alumbrado,  
que por sus especiales características de constitución  
y diseño, cumple la misión para la que ha sido espe-  
cialmente diseñada con eficacia máxima.

5

Esta nueva linterna es especialmente adecuada para  
el alumbrado práctico y eficiente de lugares en donde  
se precisa una iluminación no muy intensa, con distri-  
bución regular, permitiendo asegurar al mismo tiempo



5

una apariencia vistosa y elegante gracias a la cual puede hacerse resaltar algún peculiar aspecto de una calle, plaza o cualquier otro lugar público en que se instalen las mismas. Otra de las ventajas que presenta esta nueva linterna consiste en que su coste es inferior, proporcionalmente, al de las linternas usadas y conocidas en nuestro país.

10

El modelo de linterna que se preconiza en la presente Memoria corresponde al conjunto formado por una base resistente inferior provista de un orificio inferior y central para el enchufe en el mismo de la extremidad superior de la columna o poste de sustentación de la linterna, así como una parte media que está montada sobre la base inferior y que se compone de varios reflectores superpuestos formando aros de plancha metálica dispuestos horizontalmente y mantenidos en su posición mediante unas varillas verticales a modo de pasadores que quedan montados sobre la base inferior, hallándose dispuesto en el interior de los orificios centrales de los aros citados un globo cilíndrico de material transparente-traslucido y comprendiendo finalmente una caperuza opaca, dispuesta en la parte superior y fijada en los extremos libres de las varillas pasadores antes citados.

20

25

Para facilitar la comprensión del Modelo, se adjunta a la presente Memoria una lámina de dibujos en los que queda grafiada la linterna en una de las múltiples formas de fabricación que puede adoptar sin que, como es natural, ni las citadas figuras ni la descripción



1959

71046

que de ellas se hace a continuación tengan carácter limitativo alguno, que tan solo lo tienen enunciativo.

5

Representa la figura única una vista lateral de la nueva linterna, con un corte parcial en su mitad izquierda.

10

Como puede observarse la linterna representada consta de una base metálica inferior o portaglobos 1 provista de un orificio central 1' para el enchufe en el mismo de la extremidad superior de la columna o poste de sustentación de la linterna. La parte central de la linterna consta de los tres reflectores de plancha metálica 3, 4 y 5 equidistantes formando aros, dispuestos horizontalmente y mantenidos en su posición a través de los aros prisioneros 6, mediante las varillas 2, 2' fijas en la base metálica 1.

15

20

En el interior de los aros citados se dispone el globo 7 cilíndrico, de material traslucido tal como cristal o plástico en cuyos bordes pueden disponerse unas juntas de goma 8 y 9 de protección y ajuste.

Cubriendo la parte superior de la linterna se tiene la caperuza 10, sujeta a las varillas 2 mediante las tuercas 11.

25

En el interior del globo se encuentra el portalámparas 12 unido, a través del puente metálico 13 y los tornillos 14 al portaglobos 1.

Descrito suficientemente el presente Modelo en correspondencia con los diseños que acompañan a esta Memoria, se hace constar que podrán introducirse en el



mismo cualesquiera modificaciones de detalle se estimen convenientes siempre que no alteren su esencialidad, a cuyo fin se declaran de novedad en España, las siguientes reivindicaciones que constituyen la

5            N O T A   R E I V I N D I C A T O R I A

10            1ª - "LINTERNA PARA EL ALUMBRADO", que se caracteriza esencialmente por comprender el conjunto formado por una base resistente inferior provista de un orificio inferior y central para el enchufe en el mismo de la extremidad superior de la columna o poste de sustentación de la linterna, así como una parte media que está montada sobre la base inferior y que se compone de varios reflectores superpuestos formando aros de plancha metálica dispuestos horizontalmente y mantenidos en su posición mediante unas varillas verticales a modo de pasadores que quedan montados sobre la base inferior, hallándose dispuesto en el interior de los orificios centrales de los aros citados un globo cilíndrico de material transparente-trasludido y comprendiendo finalmente una caperuza opaca, dispuesta en la parte superior y fijada en los extremos libres de las varillas pasadores antes citados.

15            2ª - LINTERNA PARA EL ALUMBRADO.

20            Todo tal y conforme queda descrito y reivindicado en la Memoria descriptiva que antecede y que consta de cuatro hojas escritas a máquina por una sola de sus caras y un plano que la ilustra.

MADRID, 20 ENE 1939

C. & G. CARANDINI, S.A.

P.A.

*Morgades*

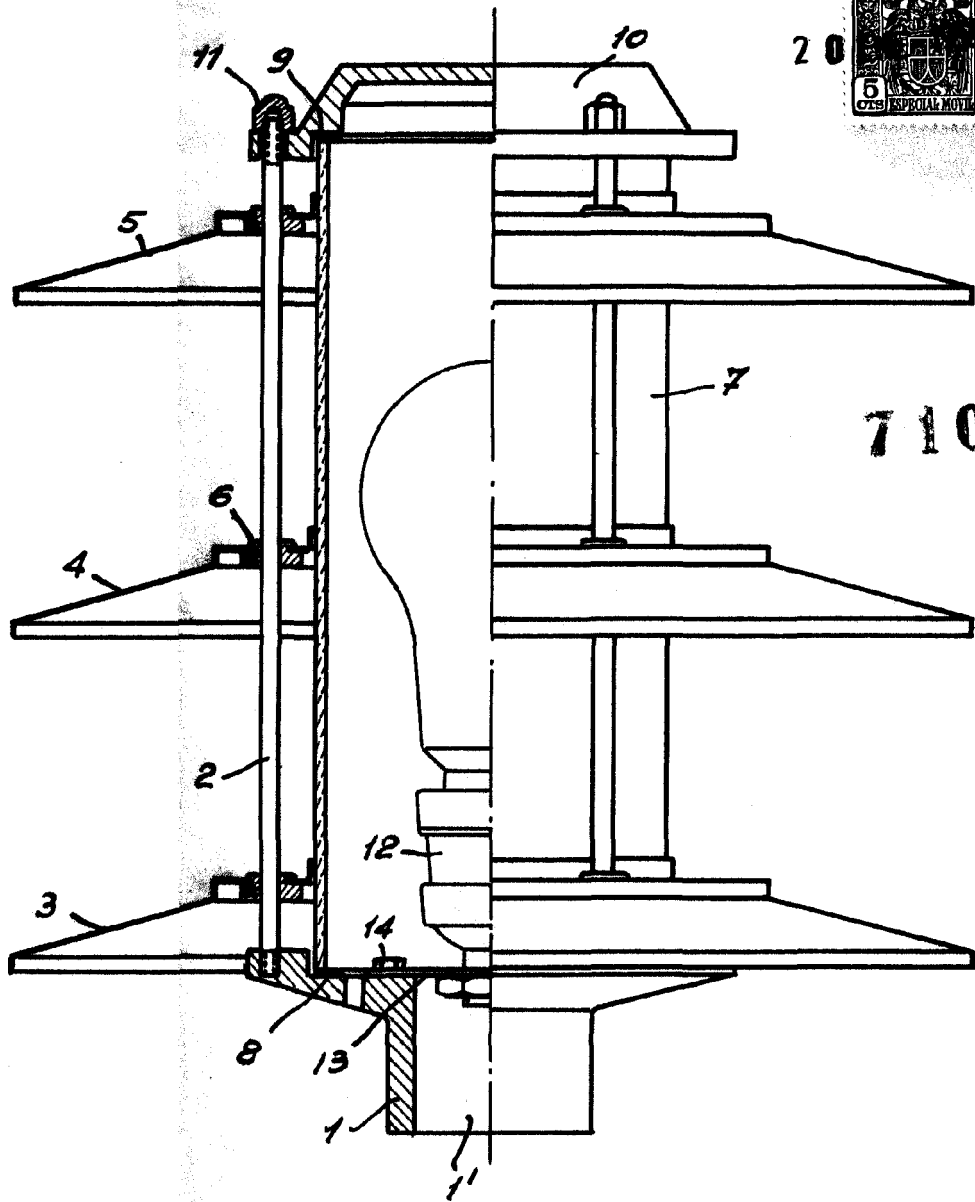

20

71046

MADRID. 20 ENE 1959  
p.a. J. J. Morgades Graaer  
P.P. *J. J. Morgades*

Escala variable