

71019

MEMORIA DESCRIPTIVA

del Modelo de Utilidad, por 20 años, solicitado a favor de Don Antonio AZNAR HERNANDEZ y DON EDUARDO FABREGAS JORDANA, ambos de nacionalidad Española, residentes en Barcelona, calle del Marques del Duero numero 104, por " UN ANUNCIO PORTATIL LUMINOSO DE INTERMITENCIA REGULADA ".

5 El presente Modelo de Utilidad hace referencia a un anuncio portátil luminoso de intermitencia regulada, cuya ventaja destacada es la introducción de la sorpresa en la modalidad de la publicidad ambulante con lo que queda asegurada la atención de los transeuntes.

Actualmente se conocen los clásicos " hombres anuncios " que soportan en sus hombros las tablas con los carteles, o que van " emparedados " por dos tablas anterior y posterior a las que se fijan los carteles publicitarios.

10 Es evidente, como lo muestra su progresiva desaparición , que dicho sistema es poco efectivo.

El presente Modelo de Utilidad viene a poner al día el anuncio humano, empleando unas prendas especiales no distintas en



1959

15 su forma de las americanas, abrigos de caballero o chaquetas o abrigos de señora en cuyo dorso pueda el usuario hacer iluminar el slogan o dibujos del anuncio, a voluntad en los momentos que crea oportuno a base de manipular en los mandos de la batería de pilas que puede llevar camuflada en un maletín de mano o bolso según los casos.

20 Con ello se consigue que en un momento de aglomeración de gente, calles concurridas, salida de cines, vehículos públicos u otros, una de las personas que hasta entonces había pasado desapercibida por ser su indumentaria normal, pase a ser el centro de la atención de todos, al destacarse sobre su espalda el anuncio luminoso. De esta forma se puede imprimir a esta -
25 publicidad o bien una trayectoria continua por las calles manteniendo el anuncio encendido o atraer la atención de la gente encendiéndolo al aparecer en cualquier sitio determinado.

Ello requiere que los portadores de estos anuncios sean gentes bien vestidas, elegantes incluso en el caso por ejemplo, de anunciar prendas de vestir, con lo que se cambia el criterio del hombre anuncio corriente, casi siempre elegido entre los ancianos que no pueden dedicarse por su edad a trabajos más remuneradores.

35 En la hoja gráfica adjunta y a título de ejemplo, se representa un caso particular de realización práctica del anuncio objeto del presente Modelo de Utilidad, a base de las combinaciones entre una americana y un maletín. Naturalmente, pueden hacerse toda clase de combinaciones por ejemplo, en el caso de llevar el anuncio una mujer, es fácil combinarlo situando la batería en el bolso.

Dado el bajo voltaje que precisan estas luces y no habiendo ningún peligro para el usuario, podrían situarse las pilas a modo de cartuchera, accionándolas por un botón situado en el

71019



45 interior de un bolsillo, con lo que quedan las manos libres. Todas estas realizaciones son compatibles con la esencialidad del presente Modelo de Utilidad. La figura 1, muestra el conjunto chaqueta-maletín, indicándose los conductores eléctricos que, según se vé, quedan fácilmente simulados al penetrar en la manga del usuario, siendo practicamente invisibles cuando éste coja el maletín con la mano. La figura 2, muestra un corte de la doble tela de la espalda de la prenda con el alojamiento de las lámparas o tubos del anuncio luminoso.

55 Se ve la americana cuya espalda -1-, de apariencia normal de tela que permita el paso de la luz blanca o coloreada del anuncio determinado -2-. Se indican de trazos los pares de conductores -3- y -4- que unidos en -5- van a parar a los bornes -6- de las correspondientes pilas -7- alojadas en el interior del maletín y cuya puesta en marcha puede efectuarse por unos pulsadores -7'-
60 inmediatos al asa -8- del maletín. La espalda de la americana, cuya tela externa -9- permite el paso de la luz forma una cámara -10 en la que se alojan las lámparas -11- convenientemente alojadas en el material aislante de relleno -12- y en las caras aislantes -13- envolventes del forro interno -14-.

65 Se fabricará el anuncio portátil luminoso de intermitencia regulada, con los materiales apropiados a sus elementos constituyentes, pudiendo variar su forma, acabado y dimensiones y en general, cuantos detalles no alteren, cambien o modifiquen la esencialidad del presente Modelo de Utilidad.

===== N O T A =====

70 Se reivindica como objeto de este Modelo de Utilidad:-

1º.- Un anuncio portátil luminoso de intermitencia regulada, esencialmente constituido por una prenda de forma exterior normal, la tela de cuya espalda permite el paso de los rayos luminosos proce



1959

75 dentes de los focos instalados en el interior de la cámara formada entre la tela externa de la espalda y las internas de material aislante para la seguridad del usuario.

2º.- Un anuncio portátil luminoso de intermitencia regulada, según reivindicación 1ª., caracterizado porqué los conductores eléctricos de enlace de los focos luminosos situados en la espalda de la prenda, pasan por la manga de la misma, saliendo por su boca y conectándose a los bornes de las correspondientes pilas de la batería que se aloja en un maletín o bolso de uso corriente, en cuyo borde o asa quedan situados en forma simulada los pulsadores que cierran o abren a voluntad los circuitos eléctricos. De esta forma no se advierte exteriormente la existencia de la instalación eléctrica.

3º.- Un anuncio portátil luminoso de intermitencia regulada. Consta la presente memoria descriptiva de cuatro hojas foliadas y escritas por una sola cara.

Barcelona, 15 de Enero de 1.959.

P. A.

M. LLORI



71019

Fig. 1

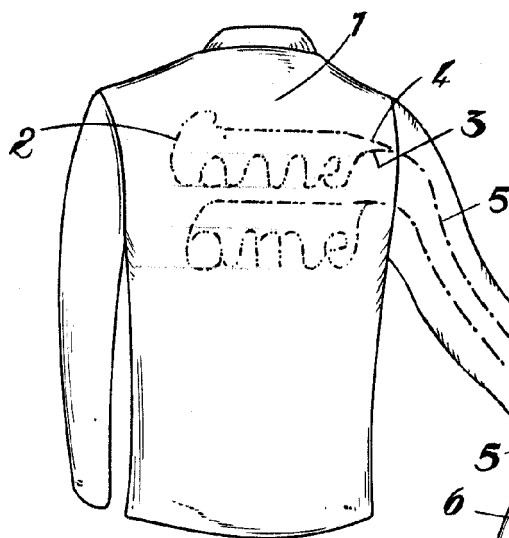
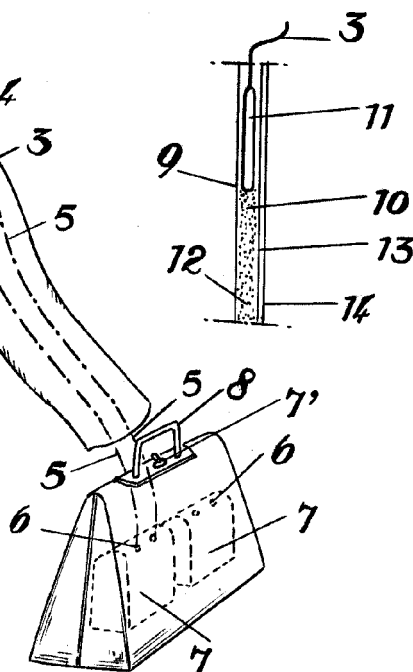

Fig. 2



BARCELONA 15 DE *Junio* DE 1952
P. A.

M. LLORT

[Signature]

Escala variable.