

15 ENE.



71018

### MEMORIA DESCRIPTIVA

del Modelo de Utilidad, por 20 años, solicitado a favor de Don Jaime D E O P Damians, de nacionalidad Española, residente en Barcelona, calle de Muntaner numero 10, por " UN SILLON DE ARMADURA TUBULAR PLEGABLE ".

5 El presente Modelo de Utilidad, se refiere a un sillón de armadura tubular plegable, cuya principal ventaja radica en lo reducido del volumen ocupado por el mismo una vez plegado y en la estabilidad que se consigue por la forma y disposición de su armadura.

10 El sillón está constituido por dos armaduras tubulares en forma de cuadrilátero de lados desiguales, articulados en forma de tijera en la zona media de los lados verticales delanteros y en la zona media de los lados posteriores inclinados hacia abajo<sup>y</sup> a la parte posterior, con lo que los  
15 lados de apoyo en el suelo presentan una base mayor exterior a la vertical del extremo del respaldo aumentando la estabilidad. El cruzamiento de los marcos determina la correspondencia en un mismo lado del tramo superior de un marco con el del apoyo en el suelo del otro.

En la zona posterior más baja de los lados superiores de



los marcos, se articulan los brazos tubulares independientes que constituyen los núcleos de los dobleces de respaldo de tela. La extremidad inferior de los brazos presenta dos orejas paralelas, de perfil lateral curvado cuyos extremos que  
20 envuelven al tubo superior de los marcos, se unen por un pasador que atraviesa las orejas y el tubo, constituyendo el eje de giro, siendo la posición límite cuando el extremo del brazo, en el principio de las orejas, queda apoyado en el  
25 tubo superior de los marcos quedando los brazos en posición inclinada hacia atrás. La longitud arqueada de las orejas es suficiente para que en el rebatimiento de los brazos estos se dispongan superpuestos a los tubos superiores del marco.

Entre los lados superiores correspondientes de los cuadriláteros se fijan los dobleces laterales del asiento de tela en forma trapecial, debida a que los lados delanteros del marco tienen las ramas superiores de la tijera mayores, y el respaldo también es de forma trapecial con la base mayor en la parte superior para su correspondencia en el plegado.

35 En la hoja gráfica adjunta y a título de ejemplo, se representa un caso de realización práctica del sillón de armadura tubular plegable, objeto del presente Modelo de Utilidad.

La figura 1, representa un alzado frontal y la figura 2, un alzado lateral. Las figuras 3 y 4, detallan la palomilla de articulación de los brazos rebatibles del respaldo.

40 Siguiendo los dibujos vemos los cuadriláteros articulados -1- y -2- en los que se distinguen los lados delanteros verticales -3- y -4- articulados según el pasador -5- y los lados inclinados posteriores -6- y -7- articulados por el pasador -8-.  
45 Se ve el lado superior inclinado hacia la parte posterior y un doblez central -9- en el lado inferior.

La inclinación de los lados -6- y -7- incrementando la base

71018

15 EN



del sillón determinan que sea suficientemente estable. En la zona -10-, más baja de los laterales del asiento, se sitúa la horquilla -11- de enlace con las barras -12- que forman los brazos rebatibles en los que se introducen las guías laterales del respaldo de tela o lona -13-. Asimismo el asiento de lona o tela -14- queda comprendido entre los largueros laterales correspondientes.

Las barras -12- presentan ajustado un casquillo -15-, con unas orejas curvadas -16-, cuyos extremos -17- quedan unidos por el pasador -18- que atraviesa la parte -10- del lado superior del correspondiente cuadrilátero, presentando las cabezas roblonadas -19-. La cabeza inferior -20- del tubo -12- hace asiento sobre la parte -10- del tramo superior. El corrimiento de las fundas de respaldo y asiento se evita por unos tornillos -21-, que atraviesan la tela fijándose a los tubos.

Se fabricará el sillón de armadura tubular plegable con los materiales apropiados a sus elementos constituyentes pudiendo variar su forma, dimensiones y acabado y cuantos detalles no alteren, cambien o modifiquen su esencialidad.

                    N O T A                    

Se reivindica como objeto de este Modelo de Utilidad:-

1º.- Un sillón de armadura tubular plegable, constituido por dos cuadriláteros de tubo, de lados desiguales, articulados en forma de tijera en la zona media de los lados delanteros, situados en un plano vertical y en la zona media de los lados posteriores inclinados hacia abajo y a la parte posterior, con lo que los lados de apoyo en el suelo presentan una base mayor exterior a la vertical del extremo del respaldo aumentando la estabilidad. El cruzamiento de los marcos determina la correspondencia en un mismo lado del tramo superior de un marco con el del apoyo en el suelo del otro.

15 ENE

71018



2º.- Un sillón de armadura tubular plegable, según reivindicación 1ª., caracterizado porqué en la zona posterior más baja  
80 de los lados superiores de los marcos, se articulan los brazos tubulares independientes que constituyen los núcleos de los dobles del respaldo de tela. La extremidad inferior de los brazos presentan dos orejas paralelas de perfil lateral curvado, cuyos extremos que envuelven al tubo superior de los marcos se  
85 unen por un pasador que atraviesa las orejas y el tubo constituyendo el eje de giro, siendo la posición límite cuando el extremo del brazo en el principio de las orejas, queda apoyado en el tubo superior de los marcos quedando los brazos en posición inclinada hacia atrás. La Longitud arqueada de las orejas  
90 es suficiente para que en el rebatimiento de los brazos éstos se dispongan superpuestos a los tubos superiores del marco.

3º.- Un sillón de armadura tubular plegable, según reivindicaciones anteriores, caracterizado porqué entre los lados superiores correspondientes de los cuadriláteros se fijan los dobles  
95 laterales del asiento de tela de forma trapezoidal, debida a que los lados delanteros del marco tienen las ramas superiores de la tijera mayores y el respaldo también es de forma trapezoidal, con la base mayor en la parte superior para su correspondencia en el respaldo.

100 4º.- Un sillón de armadura tubular plegable.

Consta la presente memoria descriptiva de cuatro hojas foliadas y escritas por una sola cara.  
102

Barcelona, 15 de Enero de 1.959.

P. A.

M. LLORT

*M. Llort*



15 ENE

Fig. 1

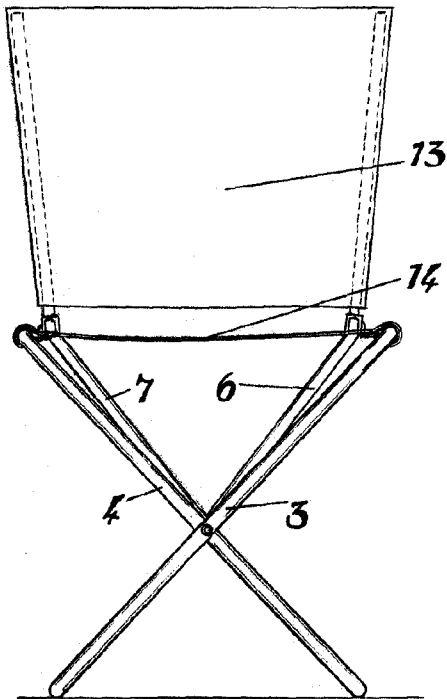

Fig. 2

71018

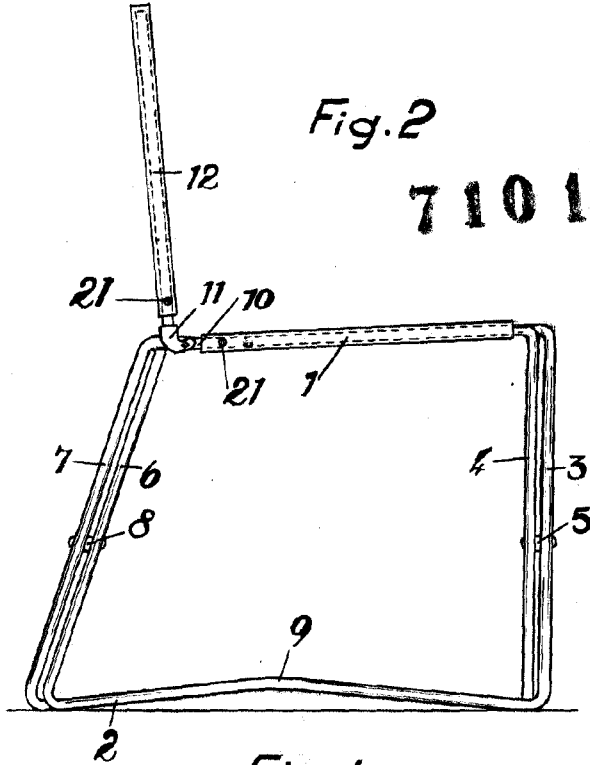
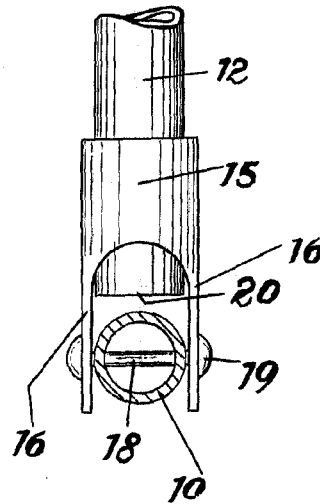
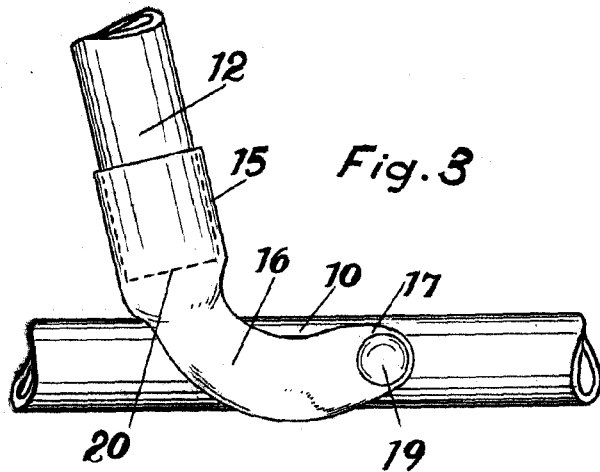

Fig. 4



BARCELONA 15 DE *Gen* DE 19*27*  
P. A.

M. LLURT

P. D.

*J. Gattamon*

Escala variable.