

7 1013



7 1013

MODELO DE UTILIDAD

que se solicita por veinte años, para todo el Territorio Nacional y sus Colonias, a favor de D. EUGENIO VIDAL BLANCO, - de nacionalidad española, residencia en Madrid, C/ Cea Bermúdez, 54, por:

\* UNA MESA-BANDEJA PERFECCIONADA \*

Memoria descriptiva

5 El presente registro de Modelo de Utilidad, concierne como su enunciado indica una mesa-bandeja perfeccionada y más particularmente articulada y desmontable, de acuerdo con la descripción detallada que de la misma se realiza, debiendo interpretarse siempre este concepto en su más amplio sentido y nunca en limitativo.

10 Para mejor comprensión de este objeto, se adjunta a la presente memoria una hoja de planos en la que a título de ejemplo se representan todas y cada unas de las partes que lo forman y relación que guardan entre sí.

En la citada hoja de dibujos se aprecian las siguientes referencias:

15 FIGURA PRIMERA.- Muestra una vista de la mesa-bandeja totalmente montada. En la misma tenemos:

1.- Bandeja que sustituye al tablero de la mesa, de forma y dimensiones convenientes, preferentemente construido en metal.

2.- Rebordo periférico de la bandeja propiamente dicha y - cuyas dimensiones son las convenientes en cada caso, presentan-



71013

20 do por la parte inferior un plegado del propio metal para establecer una zona cerrada de resistencia.

Sobre la superficie superior de la bandeja, se grabarán por los medios más convenientes los motivos ornamentales más apropiados o se decorarán adecuadamente.

25 3.- Puntos de apoyo del mueble, previstos de tijera para terminar el efecto del plegado de estos soportes. En total son cuatro los citados puntos de apoyo y están fabricados en tubo metálico conveniente y en las dimensiones más apropiadas.

30 5.- Constituye el medio de fijación de los puntos de apoyo sobre la superficie inferior de la bandeja.

Está constituido en número de cuatro y en forma de abrazadera elástica metálica forrada o no que por efecto de presión se ajusta sobre la zona tubular que actúa de sector de sustentación del tablero o bandeja

35 6.- Puntos de giro para los pares articulados de apoyo, situados en cualquier punto de su longitud y a la misma altura para facilitar el cierre o plegado de las patas, y que está constituido por pasadores o ejes de giro convenientes.

40 7.- Puntos de apoyo complementarios situados en los extremos respectivos de los elementos tubulares -3- y que actúan como amortiguadores propiamente dichos, evitando el rayado del pavimento, ya que están constituidos por tacos elásticos de cualquier material adecuado.

45 FIGURA SEGUNDA.- Representa una vista en sección de la bandeja y de los elementos de fijación de la misma a los tubos sustentadores.

50 Las ventajas principales de esta mesa, son un moderno estilo decorativo, su sencillez de construcción, economía, resistencia y duración, además de su finalidad múltiple de mesa transportable, para hogar, terraza o similares.



1013

N O T A

Por último se declaran de novedad y utilidad, las siguientes:

R E I V I N D I C A C I O N E S

1ª.- Una mesa-bandeja perfeccionada, caracterizada esencialmente por comprender una bandeja propiamente dicha que sustituye al tablero de la mesa y que está constituida preferentemente en metal adecuado y en las dimensiones más apropiadas, - presentando periféricamente un reborde que establece dos planos de altura superficiales y el plegado inferior del reborde determina zonas de resistencia, presentando la superficie superior la decoración conveniente y la inferior unas abrazaderas metálicas flexibles forradas o no para permitir el encaje a presión de las secciones tubulares que actúan de zona de sustentación de la bandeja, comportando dos pares de puntos de apoyo constituidos en tubo metálico adecuado y en las dimensiones más apropiadas que se fijan en cualquier punto de su longitud por medio de ejes o pasadores que permiten su plegado y presentando por último en los extremos respectivos de las patas unos tacos a base de material plástico elástico que actúan como medios de amortiguación del conjunto estructural.

2ª.- UNA MESA-BANDEJA PERFECCIONADA .

Todo ello tal y como se describe en el cuerpo de esta memoria, se reivindica en su nota y se representa a título de ejemplo en la adjunta hoja de planos.

Esta memoria descriptiva consta de tres hojas foliadas y mecanografiadas por una sola de sus caras a dos espacios.

Madrid, 19 Enero de 1.959.





71013

-Fig-1-

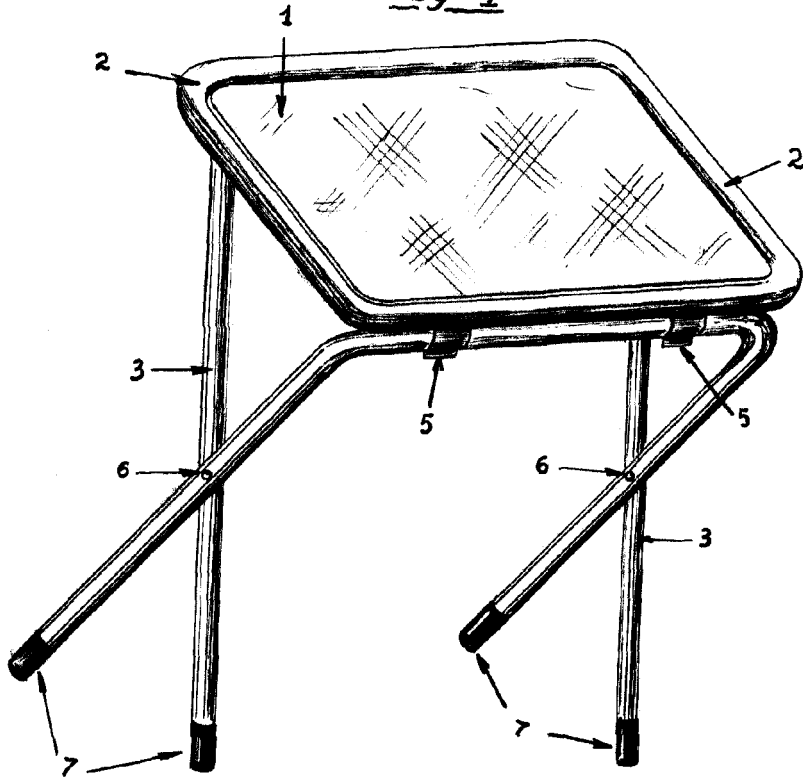

-Fig-2-

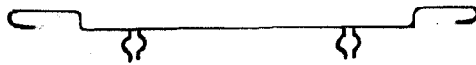

*Lucas de Aguiar*