

70983

ENE 1953



70983

PATENTE

DE

MODELO DE UTILIDAD

per 20 años

a favor de "INDUSTRIAS HEUSCH REUNIDAS, S.A."

de nacionalidad española

residente en Barcelona, calle Numancia, 33-49

per:

"UNA TARJETA DE PROPAGANDA"

MEMORIA DESCRIPTIVA

La presente Patente de Modelo de Utilidad se refiere a una tarjeta destinada a propaganda de cierres de cremallera que esencialmente está constituida per una hoja de papel doblada formando un doble pliego, en la cara interior del cual, aparece en su centro, el diseño de un cierre de cremallera un sentido horizontal que cierra teóricamente la figura de un rombo per su diagonal mayor el cual se ha trequelado sobre dicha cara en forma de que los lados del rombo y la diagonal menor del mismo están determinados per una incisión, mientras que la diagonal mayor coincide con el diseño de la cremallera queda determinada per un corte.



70983

Gracias a esta especial disposición, al plegarse la tarjeta por su mitad, las dos mitades del rombo se abaten sobre la superficie interior de la misma, abriéndose la cremallera y cuando se abre la tarjeta, dichas mitades vuelven a situarse en posición normal cerrándose la cremallera.

5.

Seguidamente se describe con todo detalle el objeto de la Patente de Medele que nos ocupa, adjuntándose una hoja de dibujos complementaria en los que se representa a guisa de ejemplo no limitativo, en la Fig. 1, una vista de la tarjeta de prepaganda completamente desplegada, en la Fig. 2, la propia tarjeta doblada longitudinalmente mostrando su cara interior y en la fig. 3, vista en posición inicial de cierre.

10.

Consiste la tarjeta de prepaganda de que estamos tratando, en una hoja rectangular de papel o cartulina (1) doblada formando un doble pliego (2) que presenta en el centro de su cara interior, el diseño de un cierre de cremallera (3) en sentido horizontal, el cual cierra teóricamente la figura de un rombo (4) por su diagonal mayor.

15.

Este rombo viene marcado mediante troquelado, de manera que sus cuatro lados están determinados por una incisión y la diagonal mayor del mismo que coincide con el centro longitudinal (6) de la cremallera está determinada por un corte, permitiendo que pueda abrirse la cremallera.

20.

En el fondo de la abertura de la cremallera podrá aparecer una leyenda con o sin diseño alegórico para el fin a que se destine la tarjeta, que irá impresa en la otra cara interior oculta (7) del doble pliego constitutivo de la misma, el cual ostentará en sus caras vistas los diseños y leyendas (8) que se considere adecuadas.

25.

30.

En la Patente de Medele de Utilidad descrita, serán varia-



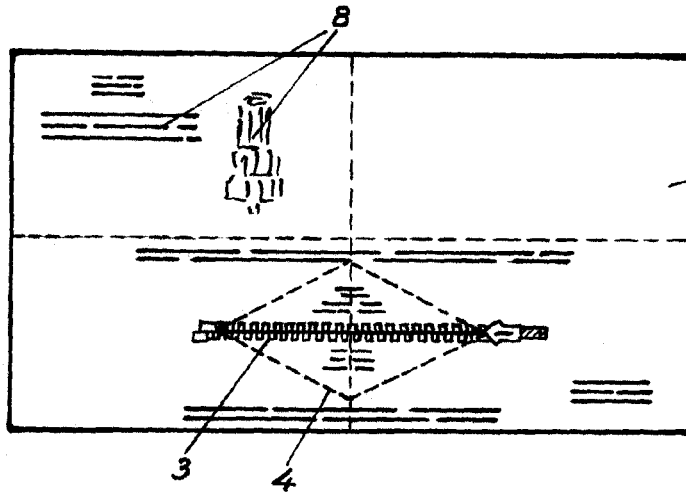

Fig. 1

70983

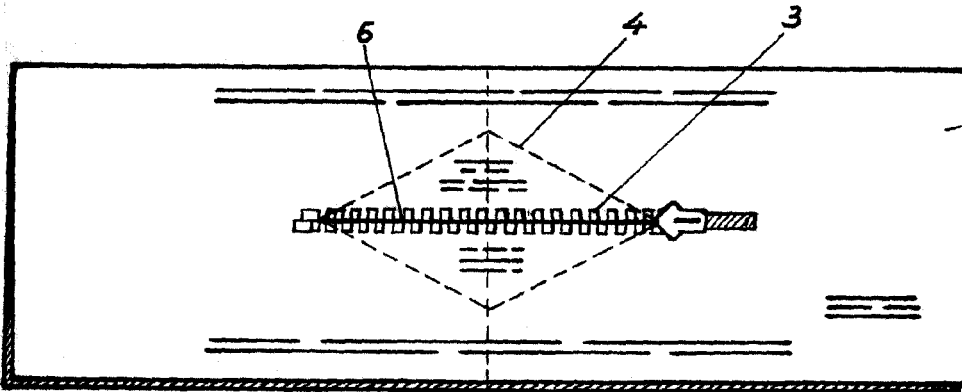

Fig. 2

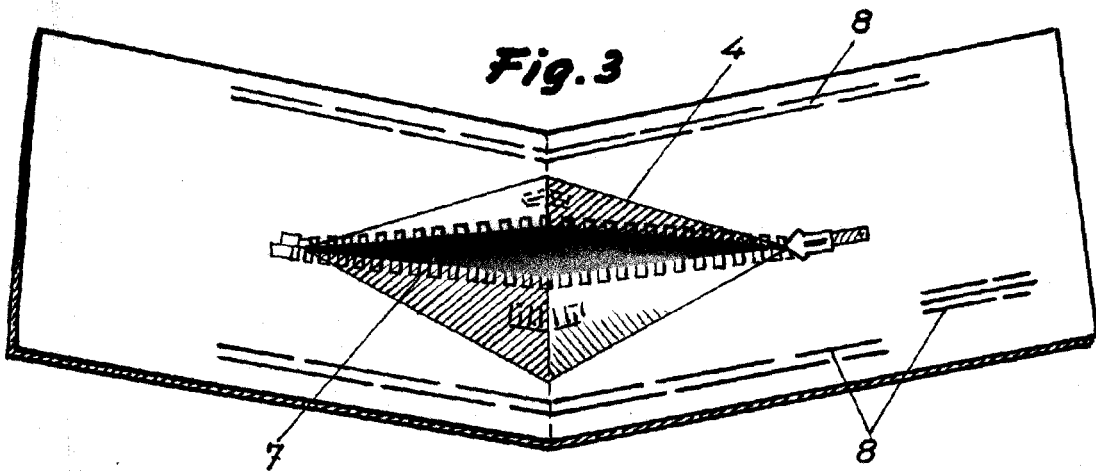

Fig. 3

Madrid de enero de 1959  
P. A.

Escala variable

Palacios