

70914

70914



13 Enc

MEMORIA DESCRIPTIVA

Correspondiente a la solicitud de registro de Modelo de Utilidad que, por veinte años, se solicita para España y sus Colonias, a favor de Don Manuel CABANELAS CAMAÑO, de nacionalidad española, residente en Madrid, calle de Don Ramón de la Cruz, número 69, -----

p o r

• BOCA PERFECCIONADA PARA ENVASES TUBULARES FLEXIBLES •

Los tubos flexibles destinados a contener productos farmacéuticos, pastas dentífricas y alimenticias y otros productos pastosos similares, van provistos usualmente de un tapón de cierre roscado al cuello del envase que constituye la boca de salida del tubo, por lo que, siendo ésta de muy reducido diámetro, lo es así mismo el tapón correspondiente,

709143 E



10

lo que supone una gran facilidad para que, deslizándose en
tre los dedos, caiga al suelo con los consiguientes incon-
venientes de su contacto con bacterias, que contaminan el
producto, y de la pérdida de tiempo que precisa su busca,-
especialmente cuando por su forma circular rueda bajo los
muebles.

15

Para evitar estos inconvenientes, suprimiendo en absolu-
to la eventualidad de su pérdida, se ha ideado la boca per-
feccionada para envases tubulares flexibles que constituye
el objeto de la presente Memoria descriptiva y una de cu-
yas posibles formas de realización se representa, como sim-
ple ejemplo sin caracter limitativo, en el dibujo adjunto.

20

La Fig. 1ª representa una vista lateral del tapón que -
cierra la boca.

La Fig. 2ª muestra, también en vista lateral, el cuello
y boca del envase.

Y la Fig. 3ª, finalmente, representa la vista en planta
del elemento de unión entre ambas.

25

Según puede apreciarse examinando los dibujos, el cuello
del envase y el tapón correspondiente siguen en sus líneas
generales la forma generalmente empleada en los de este ti-
po, con la particularidad, que los caracteriza, de que el
tapón presenta en su parte inferior un resalte anular (1)
y el cuello otro resalte anular semejante (2), que se ha-
lla situado entre el final de la rosca (3) y el cuerpo (4)
del envase, dejando entre una y otro un espacio o zona ci-
lindrica (5).

30

La finalidad de los resaltes anulares (1-2) es retener
el elemento de unión representado en la Fig. 3ª, el cual -
está constituido por una tira de material flexible y elás-

35



tico y contorno variable (6), la cual está provista en sus extremos de sendas perforaciones (7-7'), con refuerzos (8-8') que impidan su desgarramiento.

40

El diámetro de las perforaciones (7-7') es ligeramente mayor que el del cuerpo del tapón y el cuello del envase (5) y menor que el de los resaltes anulares (1) y (2) de uno y otro, de manera que es posible introducirlos por las perforaciones (7-7') forzando, merced a la elasticidad del material de la tira (6), el relieve de los resaltes anulares (1) y (2).

45

De esta forma, el tapón queda unido al envase por la tira (6), sin posibilidad de que se pierda y sin que los movimientos precisos para el roscado del tapón se dificulten, dado que tanto éste como el cuello del envase pueden girar locos dentro de las perforaciones (7-7'), lo que no se consigue en otras formas de unión entre ambos.

50

Resulta pues un perfeccionamiento de indudable novedad, que presenta ventajas no conseguidas hasta la fecha, en forma sencilla y económica, ya que ni la formación de los resaltes anulares al formar el envase, ni la fabricación de la tira de enlace suponen nada complicado ni costoso.

55

Claro es que el ejemplo de realización descrito y representado podrá ser alterado en detalles secundarios de materia, forma y dimensiones y, más especialmente, en cuanto a la tira de unión de refiere, variable en su contorno, según se ha indicado anteriormente, y que puede llevar marcas o inscripciones diversas en su superficie.

60

N O T A

65

EN RESUMEN: El Modelo de Utilidad que, por veinte años se solicita para España y sus Colonias, ha de recaer sobre

13 ENE. 1859
5 CENTIMOS
6
OTROS ESPECIAL NOTI

las siguientes reivindicaciones:

70914

70

1ª.- "BOCA PERFECCIONADA PARA ENVASES TUBULARES FLEXI--
BLES", que se caracteriza porque tanto en el borde del ta--
pón como en la parte inferior de la rosca del cuello del --
envase, se ha previsto un resalte anular que sirve de re--
tención a una tira de material elástico y flexible, provis--
ta de perforaciones reforzadas en sus extremos y que se in--
troduce en ambas piezas, venciendo con su elasticidad el --
obstáculo de los resaltes.

75

2ª.- Por último, se reivindica como objeto sobre el que
ha de recaer el Modelo de Utilidad que, por veinte años, --
se solicita para España y sus Colonias, -----

p o r

80

" BOCA PERFECCIONADA PARA ENVASES TUBULARES FLEXIBLES "

Todo conforme queda expresado en la presente Memoria --
descriptiva que consta de cuatro hojas escritas a máquina
por una sola cara y plano que se acompaña.

Madrid, 13 ENE 1859

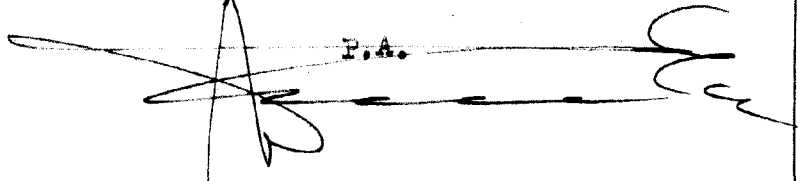
P.A.

18 ENE.



70914

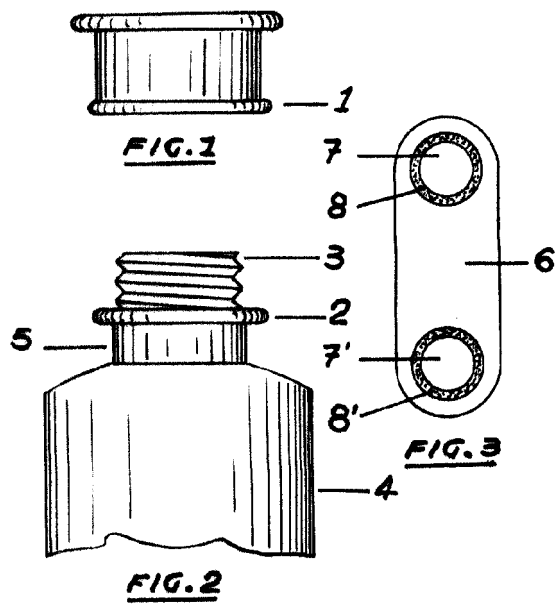

ESCALA VARIABLE
MADRID, 13 ENE. 1959
P.A.