

70913



13

70913

M O D E L O D E U T I L I D A D

por veinte años,

para todo el territorio español, sus colonias y protectorado, por "LINTERNA", cuyo privilegio se solicita a favor de la entidad nacional C. & G. CARANDINI, S.A., residente en Barcelona, c. Ronda de la Universidad, 31.

M E M O R I A D E S C R I P T I V A

La linterna objeto del presente Modelo de Utilidad servirá para su uso en la iluminación pública y está especialmente diseñada para la iluminación de estaciones transformadoras y parques a la intemperie.

5

Esta linterna será de gran utilidad práctica pues, a la vez que es de montaje sencillo, presenta gran facilidad para el recambio de lámparas fundidas o de globos rotos, al mismo tiempo que es de una gran sencillez y elegancia de líneas.



5 Consta esencialmente de dos partes, el globo y el
soporte. El primero está dividido, a su vez, en tres
partes; la primera es el reflector formado por una su-
perficie constituida por una zona esférica de aluminio
anodizado o material análogo, cuyo borde de perímetro
10 mayor presenta una acanaladura en la que se introduce
el también borde de mayor perímetro de la segunda par-
te del globo formada, a su vez, por un tronco de cono,
de cristal o plástico de pequeño ángulo en el vértice
y con las paredes ligeramente abombadas hacia el exte-
rior, cuyos bordes presentan dos surcos anulares dis-
puestos de tal forma que encajen respectivamente con
la acanaladura del reflector y con el borde de la ter-
15 cera parte del globo, una cúpula metálica o de cristal
que está formada por un casquete esférico de gran ra-
dio cuyo borde presenta una zona anular. Tanto en es-
ta zona anular como en la parte externa de la acanala-
dura del reflector se sitúan, simétricamente dispues-
tos, una pluralidad de tornillos de fijación que pre-
sionan en el fondo de los respectivos surcos practica-
20 dos en los bordes de la parte central del globo, pro-
duciendo la fijación de las distintas partes entre sí.

25 La segunda parte de la linterna consta de una sec-
ción tubular con un ensanchamiento en uno de sus extre-
mos por el que se fija a la parte central del reflector,
y otra sección también tubular dispuesta en el interior
de la primera, por la que puede deslizar, graduándose
su movimiento por tornillos de fijación que permiten
la regulación del enfoque de la lámpara. En el extremo



13 5 70913

interior de la sección tubular citada se fija el portalámparas, figurando en el otro extremo una disminución del diámetro que permite la fijación de la linterna al brazo o columna que le sostiene.

5 Para facilitar la comprensión del Modelo, se adjunta una lámina de dibujos en la que se representa la linterna en una de las múltiples formas de fabricación que puede adoptar sin que, como es lógico, las citadas figuras tengan carácter limitativo alguno y sí solo
10 enunciativo.

El nuevo Modelo de linterna que se preconiza consta de un reflector 1 que adopta la forma de una zona esférica constituida de aluminio anodizado o material análogo, en cuyo borde de mayor perímetro se encuentra
15 una acanaladura 2 en la forma de U. Colocado encima de ésta se encuentra la parte transparente de cristal, material plástico o análogo, formado por un tronco de cono de paredes abombadas 3. Los bordes de esta zona transparente presentan sendos surcos anulares 4, 4',
20 el mayor de los cuales encaja en la acanaladura 2 del reflector 1. Cerrando el globo, se encuentra una cúpula 5 metálica o de cristal que adopta la forma de un casquete esférico de gran radio, en cuyo borde se determina una zona anular 6, que quedará encarada con
25 el segundo surco 4' del globo 3. Mediante los tornillos 7, 7' y 7" se fijan las distintas partes del globo entre sí.

En el centro del reflector 1, se encuentra el dispositivo de regulación del enfoque y de fijación for-



mado por la pieza cilíndrica 8 con una expansión circular 9, convenientemente fijada al reflector 1, mediante tornillos 10. Dentro de esta pieza se fija a distantes alturas, mediante los tornillos reguladores 11 otra pieza cilíndrica 12 al que se fija el portalámparas 13. El extremo libre 14 de esta pieza servirá para efectuar la fijación de la linterna al brazo o columna que le sostiene.

Una vez convenientemente descrito el Modelo se hace constar, a los efectos oportunos, que en el mismo podrán introducirse aquellas variaciones que la práctica y la experiencia puedan aconsejar siempre y cuando que con ellas no se altere o modifique la esencialidad del objeto descrito, a cuyo efecto se declaran de novedad en España las siguientes reivindicaciones que constituyen la,

NOTA REIVINDICATORIA

1ª - "LINTERNA" que se caracteriza por estar constituida por el conjunto constituido por tres partes superpuestas que consisten en un reflector formado por una superficie de revolución inferior de sección curvilínea preferentemente metálica y resistente, una zona transparente o traslucida intermedia formada por una superficie de tronco de cono de paredes curvas, así como una cúpula de cierre superior formada por una superficie de curvatura muy pequeña, constando de los medios de unión y montaje entre las distintas partes.

2ª - Linterna, según la reivindicación anterior que se caracteriza por constar, en el centro del reflector



5 de un orificio por el que se introduce el dispositivo de fijación y de regulación del enfoque, regulable mediante tornillos, cuyo dispositivo adopta la forma de un cilindro hueco en uno de cuyos extremos se fija el portalámparas, actuando el otro extremo de dispositivo de fijación de la linterna al brazo o columna.

3ª - LINTERNA.

10 Todo tal y conforme queda descrito y reivindicado en la Memoria descriptiva que antecede y que consta de cinco hojas escritas a máquina por una sola de sus caras y un plano que la ilustra.

MADRID, a 13 de Enero de 1.959

C. & G. CARANDINI, S.A.,

P.A.

Firmado: J. J. MORGADES Y GRANER



ENE 1959

70913

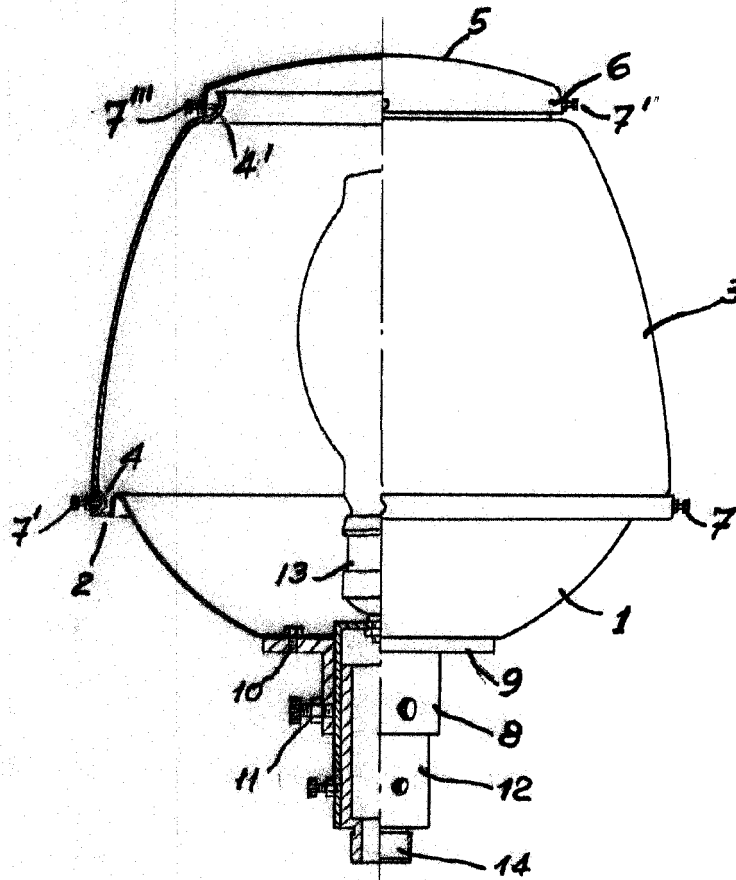

MADRID 3 ENE 1959

A. J. J. Moragas G. G. Carandini
P. P.

Escala variable