

70751



70751

MEMORIA DESCRIPTIVA  
para solicitar  
M O D E L O D E U T I L I D A D  
e n  
E S P A Ñ A  
por VEINTE años  
por "PORTALAMPARAS PERFECCIONADO"

A nombre de:

Don José CASILLAS FIGUERAS y Don Juan CUCURELLA DOTRAS,  
de nacionalidad española,

domiciliados en:

SAN CUGAT DEL VALLES (Barcelona), Anselmo Clavé, nº 22

---

El objeto de la presente solicitud de modelo de  
utilidad, se refiere a un portalámparas perfeccionado, cu-  
yas características de novedad le confieren la cualidad  
de aportar a la función a que se destina las siguientes  
ventajas:



- 3 FNE.

a.- Está total y absolutamente electroaislado, con lo que evita todo riesgo en su manejo y en las operaciones de recambio de lámparas.

10

b.- Está también termoislado, con lo que evita el calentamiento tan nocivo en los portalámparas corrientes.

c.- Posee enclave de posición de sus piezas, que conservan así su posición relativa inalterable.

15

d.- Es fácil de construir y de bajo coste de fabricación.

En el adjunto plano se ha representado una forma de realización del modelo de que se trata.

20

Como puede apreciarse, el portalámparas perfeccionado que se preconiza consiste en un elemento tubular metálico (1) que enchufa por su parte inferior en una boquilla (2) de amianto o material dieléctrico y rosca por arriba en la pieza cúpula (3) también de amianto o material dieléctrico posibilitando el aprisionado del travesaño (4), asimismo de amianto o material dieléctrico, portador del casquillo metálico (5) dotado de un roscado que prende parcialmente en el roscado interior de la boquilla (2). El travesaño (4) posee un saliente (6) que enclava en un entrante de la pieza cúpula (3), quedando así inmovilizado al montar el portalámparas.

25

30

Este modelo es realizable en cualesquiera tamaños y materiales adecuados, siendo susceptible de toda clase de modificaciones de detalle que no alteren su fundamento.

-:- NOTA -:-

35

Los puntos de invención propia y nueva que se presentan para que sean objeto de este modelo de utilidad en



- 3 ENERO

España, por veinte años, son los siguientes:

40 1.º.- Portalámparas perfeccionado, caracterizado por que las dos piezas metálicas, exterior tubular e interior roscada, van montadas entre una boquilla dieléctrica y una pieza cúpula dieléctrica en la que rosca la pieza me-  
45 tállica tubular aprisionando a un travesaño, asimismo dieléctrico, portador de la pieza metálica interior roscada cuyas hiladas terminales prenden en la rosca interior de la boquilla, llevando el travesaño descrito un saliente que encaja en un entrante de la pieza cúpula inmovilizándolo.

2.º.- "PORTALAMPARAS PERFECCIONADO".

Tal y como se ha descrito en la memoria que antecede, representado en el dibujo que se acompaña y para los fines que se han especificado.

50 Consta la presente memoria descriptiva de tres hojas escritas a máquina por una sola cara.

Madrid, 3 de Enero de 1959

*R. J. García*

70751

D. José Casellas Figueras y  
D. Juan Cucurella Dotras

hoja única.

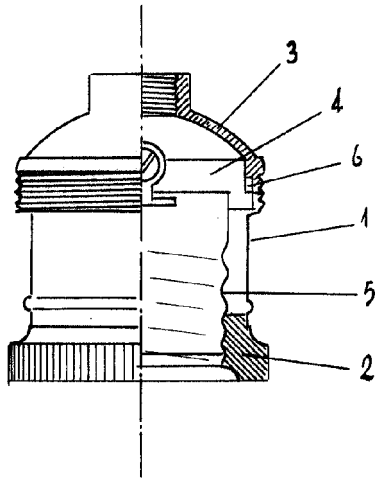

70751

- 3 ENE 1950

*r.p. p. Casellas*

Escala variable.

*Cucurella*