



70747

M O D E L O   D E   U T I L I D A D

a favor de:

LABORATORIOS PEN, S. A., de nacionalidad española, residente en Valencia, con domicilio en Literato Azorin, nº 20 por:  
"NUEVO ENVASE PARA MEDICAMENTOS".

- - - - -

Memoria descriptiva

Esta solicitud se refiere a un nuevo envase para medicamentos cuya esencialidad está fundamentada en disponer de un cuerpo interno deslizable y dotado con una sucesión simétrica de concavidades, las cuales adoptan formas circulares para acoger  
5 toda clase de medicamentos que tengan las mismas formas.

El modelo que trata de protegerse en España, según lo establecido por la legislación vigente en materia de Propiedad Industrial, queda reflejado en la hoja de planos adjunta, donde a título de ejemplo, se presenta la forma del Modelo en cuestión.

70747



10 Independientemente de la separación de las unidades medicamentosas, protección y fácil manejo de las mismas, el envase que preferiblemente se realiza en material plástico transparente, tiene la ventaja por esta causa, de que permite conocer la cantidad de los mismos sin necesidad de abrir el estuche.

15 La figura 1ª muestra el conjunto del envase, cuerpo interior concebido para alojar medicamentos que adopten forma circular y tapa ajustable.

El dibujo se complementa con unas indicaciones relativas a los elementos integrantes del envase, que se detallan a continuación:

20

- 1.- estructura de la caja.
- 2.- cuerpo interno deslizable.
- 3.- cavidades para el medicamento.
- 4.- tapa del conjunto.
- 25 5.- pestaña para ajustar ésta.
- 6.- tirador para extraer el cuerpo interno.

25

Como se aprecia claramente en el plano, este envase consta de un cuerpo exterior paralelepípedo 1), con pestaña 5) en su borde, destinada al ajuste de una tapa 4) que cierra herméticamente el conjunto. En el interior del estuche y con la holgura suficiente para permitir su deslizamiento, va acoplado un cuerpo 30 2) cuyo volumen abarca dos tercios del alojamiento y en cuya superficie hay practicadas en serie y de modo simétrico, unas cavidades 3) con formas circulares y adecuadas al tipo del compuesto medicamentoso que ha de ser depositado. La cara anterior de dicho 35 cuerpo deslizable, lleva solidaria una pestaña o tirador 6) que permite tirar del mismo para sacarlo lo suficiente, a fin de extraer el producto en el momento del uso.

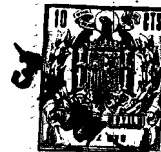

70471

40

Este envase podrá realizarse en dimensiones variables y con el material que convenga en cada caso, e incluso es posible variar su estructura en cuanto no afecte a la esencialidad del sistema, de modo que las modificaciones en dicho sentido se entienden protegidas en la presente solicitud.

45

Descrita la naturaleza y objeto de este modelo de utilidad, se declara que los puntos cuya propiedad y explotación exclusiva trata de obtenerse por veinte años en España, están comprendidos en las siguientes

REIVINDICACIONES

50

1ª.- Nuevo envase para medicamentos, caracterizado porque en una estructura de material transparente y con pestañas en el borde a fin de ajustar la tapa, se aloja un cuerpo deslizable con volumen que comprende aproximadamente dos tercios de la altura y en cuya superficie van practicadas una serie de cavidades circulares, simétricas, con el perfil adecuado a la forma del producto a depositar. Este cuerpo deslizable, que lleva un tirador en la parte delantera, resulta inmovilizado mediante una tapa que se ajusta a la pestaña prevista en el borde de la estructura.

55

2ª.- "NUEVO ENVASE PARA MEDICAMENTOS".

60

Esta Memoria consta de tres hojas foliadas y mecanografiadas por un solo lado de sus caras.

Madrid, a 23 de Enero de 1.959

Pablo Agudo Obregón  
P. R.



76747

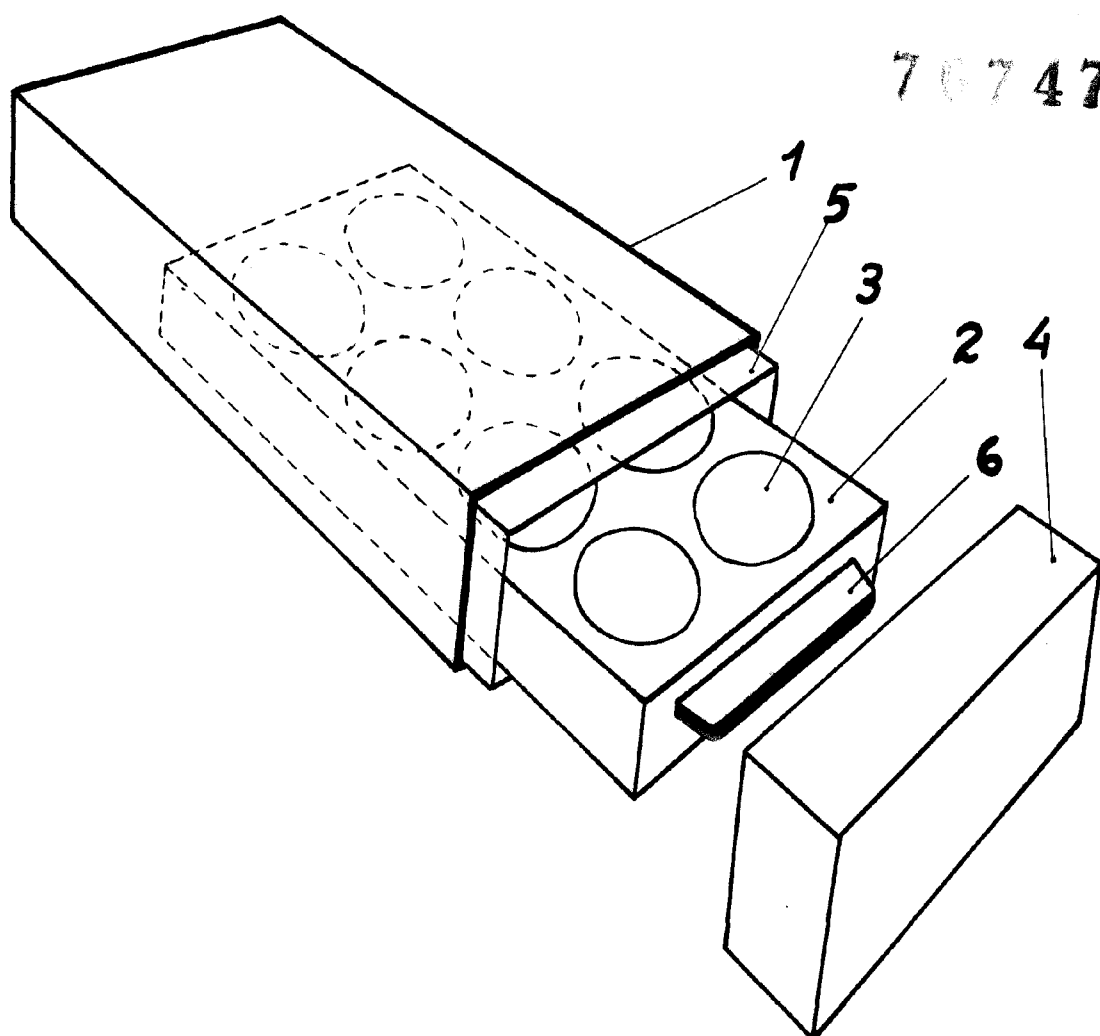

MADRID 2-1-59

Pablo Agudo Obregon  
p. p.

ESCALA VARIABLE