



70696

MEMORIA DESCRIPTIVA

=====

Correspondiente a la solicitud de registro de un Modelo de Utilidad que, por veinte años se solicita para España y sus Colonias, a favor de la entidad ANTONIO J. CRUZ, S.A., de nacionalidad jurídica española, residente en Madrid, calle Barquillo, número 8.-----

p o r

" ENVOLTURA DE INMOVILIZACION, PERFORADA "

=====

El objetivo del presente Modelo de Utilidad cuyo registro se solicita es conseguir una envoltura sencilla, rápida y económica para mantener unidos y sin choques entre ellos varios objetos, particularmente botes de productos alimenticios dentro de un embalaje general, como por ejemplo un cartonaje.

5

El uso de la envoltura citada evita el empleo de pegamentos o ligazones que requieren bastante mano de obra, cierta habilidad y determinada uniformidad que son difíciles de conseguir en grupos numerosos de operarias embaladoras, y que no pueden vigilarse siempre.

10

70696



15

La envoltura de inmovilización que se reseña está realizada en papel acartonado resistente a los desgarramientos o en un material semejante. Previamente en su superficie se han marcado y cortado a troquel líneas y ranuras de modo que cuando, una vez colocadas en ella los objetos que deben empaquetarse, se levante a uno y otro lado de la fila de objetos una banda del papel y luego esta banda sea doblada con solapas por encima de los objetos según una dirección paralela al dobléz anterior, las partes salientes de los objetos resulten retenidas por las ranuras cortadas en la envoltura.

20

En esta Memoria se describe un dibujo como ejemplo sin carácter limitativo que se refiere a una realización de la envoltura perforada de acuerdo con el modelo solicitado. Tres figuras completan las explicaciones:

25

La figura 1 muestra la envoltura del ejemplo extendida, en la que están marcadas las líneas de troquelado,

La figura 2 muestra una perspectiva de dicha envoltura y los botes que reúne, y

30

La figura 3 presenta una perspectiva donde la envoltura se halla dentro del embalaje.

35

Esta envoltura está fabricada con papel acartonado resistente a los desgarramientos. En la figura 1 se ve extendida la envoltura como se obtiene por troquelación. Ahí se ven los cortes -2- y -2a- en los que se introduce cada uno de los bordes superior -8- e inferior -9- de los botes que en este ejemplo deben embalarse, como se puede observar en la figura 2.

40

Los cortes superiores -2- son ranuras de una cierta anchura. Los cortes inferiores -2a- crean por sí mismos la abertura correspondiente al levantarse las bandas -3-. Entre las ranuras -2- están marcadas las rectas -4- por las que se doblan las dos



70696

solapas -5- que terminan la sujeción de cada bote sin contacto entre ellos, cuando la envoltura se halla mantenida dentro del embalaje, figura 5.

45 Teniendo en cuenta la forma cilíndrica de los botes empleados en este caso, se han creado en las bandas laterales -3- los cortes incurvados -6- correspondiendo con la generatriz longitudinal más saliente del cilindro, que es el bote. Otras rectas de doblez -7- están marcadas entre los cortes inferiores -2a-.

50 Se comprende que la disposición y forma de los cortes, que pueden hacerse por troquelado o por cualquiera otro procedimiento, dependen de la disposición externa de los objetos que se han de mantener inmóviles y con constante y conveniente separación.

55 La envoltura puede al propio tiempo utilizarse para realizar la publicidad de la mercancía que lleva retenida, y puede estar adornada con dibujos atractivos.

N O T A

60 EN RESUMEN: El presente Modelo de Utilidad que, por veinte años se solicita para España y sus Colonias, deberá recaer sobre las siguientes reivindicaciones:

65 1ª.- Envoltura de inmovilización, perforada, realizada en papel acartonado resistente a los desgarramientos o en un material semejante caracterizada porque en su superficie se han marcado y cortado líneas y ranuras de modo que cuando, una vez colocados sobre ella los objetos que deben empaquetarse, se levante a uno y otro lado de la fila de objetos una banda del papel y luego esta banda sea doblada por encima de los objetos según una dirección paralela al doblez anterior, las partes salientes de los objetos resultan retenidas por las ranuras cortadas en la envoltura.

70 2ª.- Por último se reivindica como objeto sobre el que ha

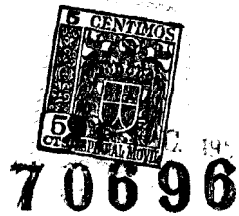

de recaer el presente Modelo de Utilidad, -que, por veinte años se solicita para España y sus Colonias. - - - - -

p o r

" ENVOLTURA DE INNOVACION PERFORADA "

Todo conforme queda expresado en la presente Memoria Descriptiva que, consta de cuatro hojas foliadas y escritas a máquina por una sola cara y dibujos que se acompañan.

Madrid, 29 de Diciembre de 1.958.-

P. A.,

PEDRO FELDMAN
A.R.

70696



70696

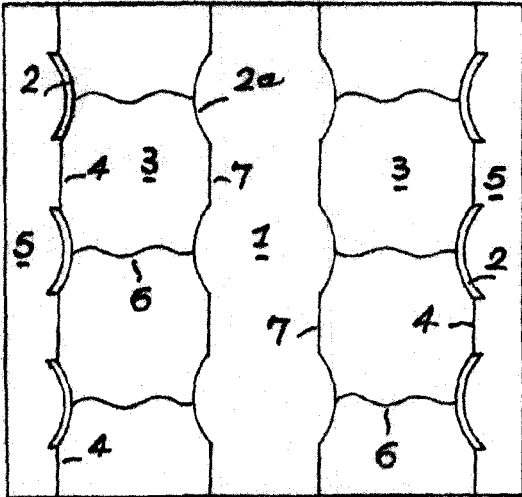

FIG. 1

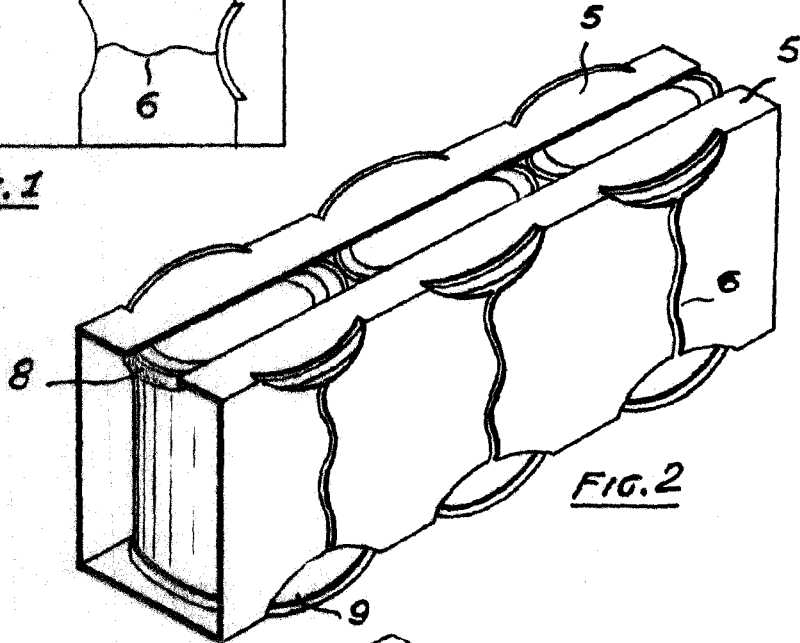

FIG. 2

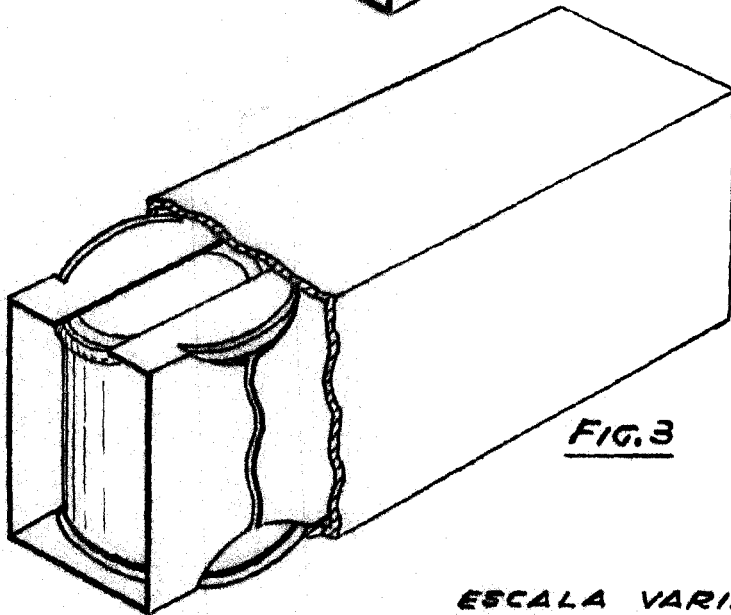

FIG. 3

ESCALA VARIABLE
 MADRID, 20 JUN 1950
 P.A.
 MICRO FILM S.A.
 S.A.

[Handwritten signature]