



70656

70656

MODELO DE UTILIDAD

por 20 años

por "UNA CUBETA PARA EL CAMBIO DE HUSADAS EN LAS MAQUINAS DE HILAR Y TORCER", a favor de D. Fernando Termes Almirall y D. Guillermo Termes Almirall, de nacionalidad española, domiciliados en Martorell (Barcelona), Calvo Sotelo, 152.

=====

MEMORIA DESCRIPTIVA

Se describe en este Modelo de utilidad, una cubeta para el cambio de husadas en las máquinas de hilar y torcer, de características muy simples y muy práctica en su uso, permitiendo su sencillo arrastre a lo largo de la máquina, a

5. la vez que cuenta con un armazón que le dé cuerpo y que la mantiene constantemente abierta.

Para su mejor comprensión, se adjuntan, a título de ejemplo, unos dibujos representativos de una cubeta reali-

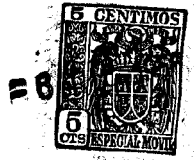

zada de acuerdo con el presente Modelo.

Las figuras I y II son vistas en perspectiva de la misma, desde la parte anterior y posterior respectivamente.

Esencialmente consiste en una cubeta de forma prismática

5. tica -1-, y de lona resistente cuyos bordes superiores de cada pared, -2-3-4- y -5- se doblan encima de un marco metálico -6- de forma rectangular, que envuelve a la cubeta -1- por su parte superior, uniéndose dichos bordes por medio de una cinta -7- que pasa por múltiples ojetas
10. existentes en dichos bordes, y que dispone de un dispositivo tensor -8-.

- El marco -6- lleva unido oblicuamente, y por los extremos de sus brazos, otro marco en forma de "U" -12-, cuyo tramo horizontal -13- resulta unido asimismo al marco -6- por
15. un lado opuesto al primero, mediante los tirantes acodados -8- y -9-, que terminan en su parte superior en sendos ganchos -10- y -11- para el guiado.

- Todo cuanto no afecte, altere, cambie o modifique la esencia de la cubeta anteriormente descrita, será variable
20. a los efectos del presente Modelo.

N O T A.

Se reivindica como objeto de este registro por Modelo de utilidad:

- 1.- Una cubeta para el cambio de husadas en las máquinas
25. de hilar y torcer, caracterizada esencialmente por estar compuesta por un recipiente prismático de lona cuyos bordes superiores están doblados sobre los lados de un marco rígido rectangular, y sujetos por medio de una tirilla con tensor, estando unido oblicuamente a dicho marco rectangular
30. por los extremos de sus brazos, otro marco en "U", existiendo unos tirantes verticales rematados por sendos ganchos,



que unen el tramo horizontal del marco en "U" con uno de los lados mayores del marco rectangular.

Sean cuales fueren las circunstancias que concurren en la esencialidad del Modelo de utilidad definido en la anterior reivindicación, cuyo objeto es:

2.- "UNA CUBETA PARA EL CAMBIO DE HUSADAS EN LAS MAQUINAS DE HILAR Y TORCER".

Consta la presente memoria de tres hojas foliadas, mecanografiadas por una sola cara y del dibujo adjunto.

10. Barcelona, seis de diciembre de mil novecientos cincuenta y ocho.

P.A. de D. Fernando Termes Almirall,
y D. Guillermo Termes Almirall,

L. DURAN
P.P.



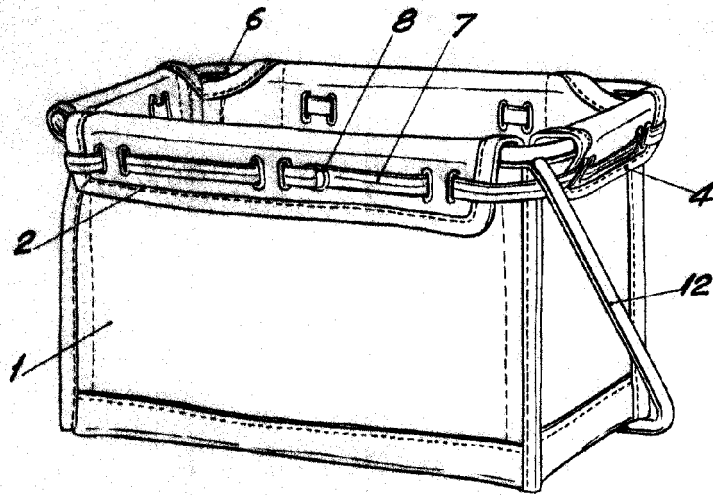

70656

Fig. I

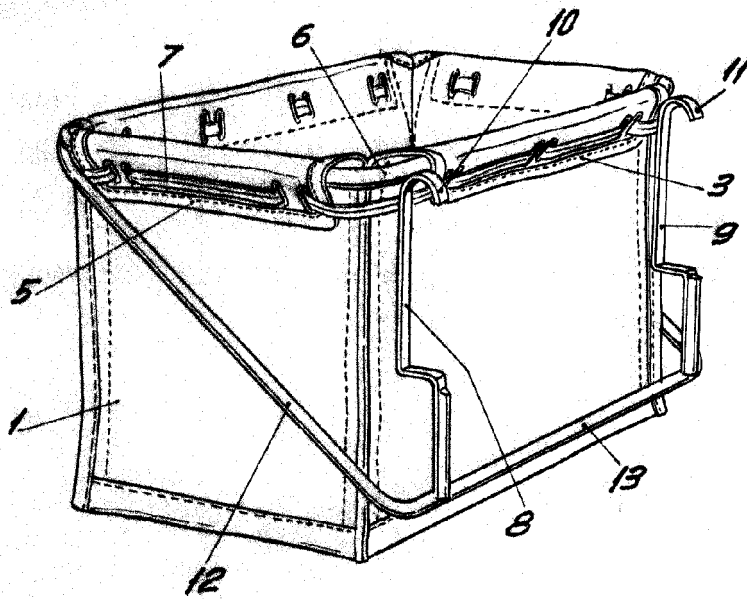

Fig. II

BARCELONA, 6 DICIEMBRE DE 1958

L. DURAN

P. P. P.

ESCALA VARIABLE